

# Proiettore DLP®

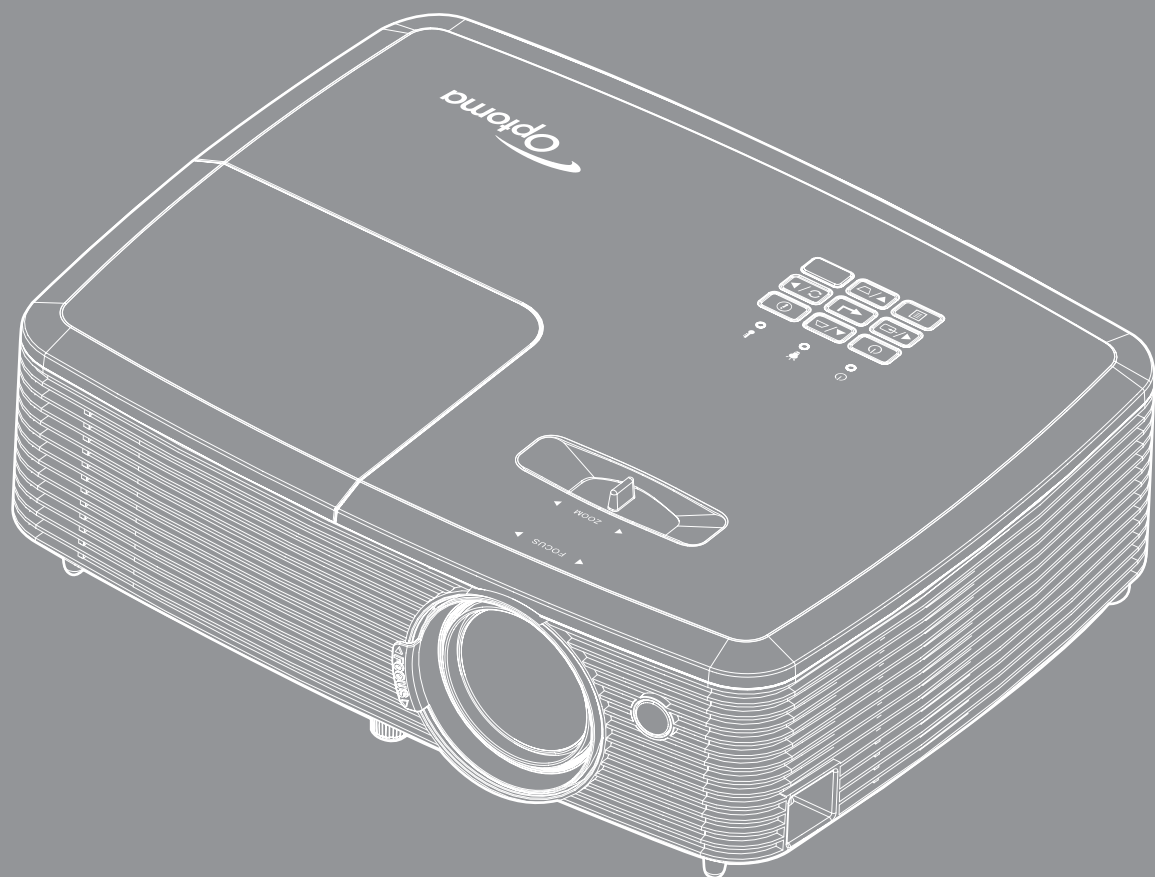

# INDICE

<b>SICUREZZA</b> .....	<b>4</b>
<i>Importanti istruzioni per la sicurezza</i> .....	4
<i>Informazioni sulla sicurezza 3D</i> .....	5
<i>Copyright</i> .....	6
<i>Disclaimer</i> .....	6
<i>Riconoscimento dei marchi</i> .....	6
<i>FCC</i> .....	7
<i>Dichiarazione di conformità per i Paesi della Comunità Europea</i> .....	7
<i>RAEE</i> .....	7
<b>INTRODUZIONE</b> .....	<b>8</b>
<i>Contenuto della confezione</i> .....	8
<i>Accessori standard</i> .....	8
<i>Accessori optional</i> .....	8
<i>Descrizione del prodotto</i> .....	9
<i>Collegamenti</i> .....	10
<i>Tastiera</i> .....	12
<i>Telecomando 1</i> .....	13
<i>Telecomando 2</i> .....	14
<b>CONFIGURAZIONE E INSTALLAZIONE</b> .....	<b>15</b>
<i>Installazione del proiettore</i> .....	15
<i>Collegamento delle sorgenti al proiettore</i> .....	16
<i>Regolazione dell'immagine proiettata</i> .....	19
<b>USO DEL PROIETTORE</b> .....	<b>22</b>
<i>Accensione/spengimento del proiettore</i> .....	22
<i>Selezione di una sorgente di ingresso</i> .....	23
<b>USO DEL PROIETTORE</b> .....	<b>24</b>
<i>Navigazione sul menù e funzioni</i> .....	24
<i>Struttura del menù OSD</i> .....	25
<i>Menù Visualizza: Imposta Immagine</i> .....	34
<i>Menù Visualizza 3D</i> .....	36
<i>Menù Visualizza: Proporzioni</i> .....	37
<i>Menù Visualizza: Maschera bordi</i> .....	40
<i>Menù Visualizza: Zoom</i> .....	40
<i>Menù Visualizza: Sposta Immagine</i> .....	40
<i>Menù Visualizza: Correzione</i> .....	40
<i>Menù Audio: Esclusione</i> .....	41
<i>Menù Audio: Volume</i> .....	41
<i>Menu funzione Ingresso audio 2</i> .....	41

<i>Menu Audio : Volume Microfono</i> .....	41
<i>Menù IMPOSTA: Proiezione</i> .....	41
<i>Menù IMPOSTA: Tipo di schermo</i> .....	41
<i>Menù IMPOSTA: Impostazioni lampada</i> .....	41
<i>Menù IMPOSTA: Imposta Filtri</i> .....	42
<i>Menù IMPOSTA: Imposta Potenza</i> .....	42
<i>Menù IMPOSTA: Sicurezza</i> .....	43
<i>Menù IMPOSTA: Pattern di prova</i> .....	43
<i>Menù IMPOSTA: Impostazioni Remote</i> .....	43
<i>Menù IMPOSTA: ID Proiettore</i> .....	43
<i>Menù IMPOSTA: Opzioni</i> .....	44
<i>Menu Imposta : Reset</i> .....	45
<i>Menu Rete : LAN (per Tipo 2)</i> .....	45
<i>Menu Controllo di rete</i> .....	46
<i>Menu Imposta Rete Gestione Impostazioni</i> .....	47
<i>Menù Info</i> .....	52



## **MANUTENZIONE..... 53**

<i>Sostituzione della lampada</i> .....	53
<i>Installazione e pulizia del filtro antipolvere</i> .....	55

## **ULTERIORI INFORMAZIONI ..... 56**

<i>Risoluzioni compatibili</i> .....	56
<i>Dimensioni immagine e distanza di proiezione</i> .....	59
<i>Dimensioni del proiettore e installazione del supporto a soffitto</i> .....	61
<i>Codici telecomando IR 1</i> .....	62
<i>Codici telecomando IR 2</i> .....	64
<i>Risoluzione dei problemi</i> .....	66
<i>Indicatore di avviso</i> .....	68
<i>Specifiche tecniche</i> .....	70
<i>Sedi dell'azienda Optoma</i> .....	71

# SICUREZZA

	Il simbolo del fulmine, all'interno di un triangolo equilatero, è inteso per avvisare l'utente della presenza di "tensioni pericolose" non isolate all'interno del prodotto, che possono essere di potenza tale da costituire un pericolo di elettrocuzione per le persone.
	Il punto esclamativo inserito in un triangolo equilatero indica all'utente la presenza di importanti istruzioni relative al funzionamento e alla manutenzione (riparazione) nella documentazione acclusa all'apparecchio.

Attenersi a tutte le avvertenze, precauzioni ed istruzioni per la manutenzione raccomandate in questa guida.

## Importanti istruzioni per la sicurezza

- Non ostruire le fessure di ventilazione. Per garantire un funzionamento affidabile del proiettore e per proteggerlo dal surriscaldamento, si consiglia di installare l'apparecchio in un punto in cui la ventilazione non venga bloccata. Per esempio, non collocare il proiettore su un tavolo da caffè, su un divano o su un letto, ecc. Non posizionarlo in uno spazio chiuso, come una libreria o un armadio, che possa limitare la circolazione dell'aria.
- Per ridurre il rischio d'incendi e/o di elettrocuzioni non esporre il proiettore a pioggia o umidità. Non installare vicino a sorgenti di calore tipo radiatori, valvole o regolatori di calore, fornelli, stufe o altri apparati che producono calore (amplificatori inclusi).
- Non lasciare che oggetti o liquidi penetrino nel proiettore. Essi potrebbero entrare in contatto con punti di tensione pericolosi e provocare incendi o scosse elettriche.
- Non usare l'unità nelle seguenti condizioni:
  - In luoghi estremamente caldi, freddi o umidi.
    - (i) Assicurarsi che la temperatura d'ambiente sia compresa tra 5°C e 40°C
    - (ii) L'umidità relativa è tra 10% e 85%
  - In aree suscettibili a polvere e sporcizia eccessiva.
  - Vicino a qualsiasi apparecchiatura che generi un forte campo magnetico.
  - Alla luce diretta del sole.
- Non utilizzare il proiettore in luoghi in cui potrebbero essere presenti gas infiammabili o gas esplosivi nell'atmosfera. La lampada all'interno del proiettore si surriscalda durante il funzionamento e il gas potrebbe incendiarsi e causare incendi.
- Non usare l'unità se è stata danneggiata fisicamente o se è stata usata in modo non appropriato. I danni/abusi fisici sono i seguenti (senza limitazione a questi):
  - L'unità è stata fatta cadere.
  - Il cavo d'alimentazione o la spina è danneggiata.
  - Sul proiettore è stato versato del liquido.
  - Il proiettore è stato esposto a pioggia o umidità.
  - Qualcosa è caduto all'interno del proiettore, oppure qualcosa al suo interno si è allentato.
- Non collocare il proiettore su una superficie instabile. Il proiettore potrebbe cadere, causando lesioni o danni al proiettore stesso.
- Non bloccare la luce che fuoriesce dal proiettore quando è in funzione. La luce riscalda l'oggetto, sciogliendolo, e causare ustioni o incendi.
- Non aprire o smontare il prodotto perché si possono subire scosse elettriche.
- Non tentare di aggiustare da soli il proiettore. L'apertura e la rimozione delle coperture può esporre al contatto con parti in cui sono presenti voltaggi pericolosi o ad altri rischi. Prima di inviare il proiettore per la riparazione, contattare Optoma.
- Fare riferimento alle etichette apposte sul proiettore per gli avvisi sulla sicurezza.
- L'unità deve essere riparata esclusivamente da personale adeguato.



- Usare solamente attacchi/accessori specificati dal produttore.
- Non guardare direttamente nell'obiettivo del proiettore durante l'uso. La luce abbagliante può danneggiare gli occhi.
- Permettere all'unità di raffreddarsi quando si sostituisce la lampada. Seguire le istruzioni fornite a pagina 53-54.
- Questo proiettore rileva automaticamente la durata della lampada. Assicurarsi di cambiare la lampada quando il prodotto mostra i messaggi d'Avviso.
- Dopo avere sostituito il modulo lampada, ripristinare la funzione "Reset lampada" dal menu OSD "Imposta | Impostazioni lampada".
- Quando si spegne il proiettore, assicurarsi che il ciclo di raffreddamento sia completato prima di scollegare l'alimentazione. Lasciare raffreddare il proiettore per almeno 90 secondi.
- Quando la lampada sta per raggiungere il termine della sua durata, sullo schermo apparirà il messaggio "Durata lampada superata.". Mettersi in contatto con il rivenditore oppure con il Centro assistenza per sostituire al più presto la lampada.
- Spegnerne e staccare la spina dalla presa di corrente prima di pulire il prodotto.
- Usare un panno morbido inumidito con un detergente neutro per pulire le coperture. Non usare detergenti abrasivi, cere o solventi per pulire l'unità.
- Scollegare la spina dalla presa di corrente CA se il prodotto non è usato per periodi prolungati.

**Nota:** Quando la lampada raggiunge il termine della sua durata, il proiettore non si riaccenderà finché non è stata sostituita la lampada. Attenersi alle procedure illustrate nella sezione "Sostituzione della lampada", a pagina 53-54, per sostituire la lampada.

- *Non installare il proiettore in luoghi in cui potrebbe essere soggetto a vibrazioni o urti.*
- *Non toccare l'obiettivo con le mani nude.*
- *Rimuovere le batterie dal telecomando prima di conservarlo. Se si lasciano le batterie nel telecomando per lunghi periodi di tempo, potrebbero presentare perdite.*
- *Non utilizzare o riporre il proiettore in luoghi in cui potrebbe essere presente fumo causato da olio o sigarette, in quanto potrebbe influire negativamente sulla qualità delle prestazioni del proiettore.*
- *Attenersi alla corretta installazione dell'orientamento del proiettore in quanto un'installazione non standard potrebbe influire sulle prestazioni del proiettore.*
- *Utilizzare una presa e/o un dispositivo di protezione contro le sovratensioni in quanto le interruzioni e gli sbalzi di corrente possono DANNEGGIARE i dispositivi.*

## Informazioni sulla sicurezza 3D

Attenersi a tutte le avvertenze e le precauzioni come consigliato prima che l'utente o un bambino utilizzi la funzione 3D.

### Attenzione

I bambini e gli adolescenti possono essere più suscettibili a problemi di salute associati con la visione 3D e devono essere sorvegliati durante la visione di queste immagini.

### Avviso di attacchi epilettici provocati da fotosensibilità ed altri rischi per la salute

- Alcuni spettatori possono sviluppare e manifestare crisi epilettiche o apoplettiche quando esposti a certe immagini intermittenti o luci contenute in alcune immagini del proiettore o di videogiochi. Se si soffre di epilessia o apoplezia, oppure se in famiglia ci sono casi di queste condizioni, consultare un medico prima di usare la funzione 3D.
- Anche coloro che in famiglia non casi di epilessia o apoplezia possono avere una condizione non ancora diagnosticata che può provocare una crisi epilettica da fotosensibilità.
- Le donne in stato di gravidanza, le persone anziane, le persone con varie malattie, coloro che soffrono d'insonnia, oppure che hanno abusato dell'alcol devono evitare di usare la funzione 3D di questa unità.
- Se si percepisce uno qualsiasi dei sintomi che seguono, smettere immediatamente la visione delle immagini 3D e consultare un medico: (1) visione alterata; (2) capogiri; (3) vertigini; (4) movimenti involontari come contrazione degli occhi o dei muscoli; (5) confusione; (6) nausea; (7) perdita di coscienza; (8) convulsioni; (9) crampi e/o (10) disorientamento. I bambini e gli adolescenti sono più propensi degli adulti a sviluppare questi sintomi. I genitori devono sorvegliare e controllare i bambini ed accertarsi, domandando, se hanno questi sintomi.

- L'utilizzo della proiezione 3D può anche provocare chinetosi, effetti secondari percettivi, disorientamento, affaticamento degli occhi e stabilità posturale ridotta. Si raccomanda agli utenti di fare pause frequenti per diminuire il potenziale di questi effetti. Se gli occhi sono affaticati o asciutti, oppure se si riscontra uno qualsiasi dei sintomi di cui sopra, smettere immediatamente di usare questo dispositivo e non riprendere ad usarlo fino a che siano trascorsi almeno trenta minuti dalla scomparsa dei sintomi.
- L'uso della proiezione 3D stando seduti troppo vicini allo schermo per periodi prolungati può ledere la vista. La distanza ideale di visione è pari a tre volte l'altezza dello schermo. Si raccomanda che gli occhi dello spettatore siano a livello con lo schermo.
- L'uso della proiezione 3D usando occhiali 3D per un periodo prolungato può provocare emicranie e affaticamento. Se si percepiscono emicranie, affaticamento o capogiri, smettere di usare la proiezione 3D e riposare.
- Non usare gli occhiali 3D per scopi diversi dalla visione della proiezione 3D.
- L'uso degli occhiali 3D per qualsiasi altro scopo (come occhiali generici, da sole, protettivi, eccetera) può provocare danni alla vista o indebolirla.
- La visione in proiezione 3D può causare disorientamento ad alcuni spettatori. Allo stesso modo, NON collocare il PROIETTORE 3D vicino a trombe delle scale aperte o su balconi dove può cadere, né vicino ad oggetti che potrebbero cadere sul proiettore danneggiandolo.

## Copyright

Questa pubblicazione, incluse tutte le fotografie, le illustrazioni e il software, è protetta dalle leggi internazionali sul copyright, con tutti i diritti riservati. Né il presente manuale né altri materiali qui contenuti possono essere riprodotti senza il consenso scritto dell'autore.

© Copyright 2016

## Disclaimer

Le informazioni di questo documento sono soggette a cambiamenti senza preavviso. Il produttore non si assume alcuna responsabilità né offre garanzie rispetto ai contenuti del presente documento ed in particolare non concede alcuna garanzia implicita di commerciabilità o idoneità a scopi specifici. Il produttore si riserva il diritto di rivedere e di modificare periodicamente i contenuti di questa pubblicazione, senza alcun obbligo da parte sua di avvisare o notificare chiunque di tali revisioni o modifiche.

## Riconoscimento dei marchi

Kensington è un marchio registrato negli Stati Uniti della ACCO Brand Corporation, con registrazioni rilasciate e applicazioni in corso di registrazione in altri Paesi del mondo.

HDMI, il logo HDMI e High-Definition Multimedia Interface sono marchi o marchi registrati di HDMI Licensing LLC negli Stati Uniti ed in altri Paesi.

DLP®, DLP Link e il logo DLP sono marchi registrati di Texas Instruments e BrilliantColor™ è un marchio di Texas Instruments.

Tutti gli altri nomi di prodotti utilizzati in questo manuale sono proprietà dei rispettivi proprietari e sono riconosciuti.

DARBEE è un marchio della Darbee Products, Inc.

MHL, Mobile High-Definition Link e il logo MHL sono marchi o marchi registrati di MHL licensing, LLC.

## FCC

Questo dispositivo è stato controllato ed è stato trovato conforme ai limiti di un apparecchio digitale di Classe B, in conformità all'articolo 15 delle norme FCC. Questi limiti sono stati determinati per poter garantire una protezione ragionevole da interferenze nocive nel caso di installazioni residenziali. Questo dispositivo genera, utilizza e può irradiare energia di frequenza radio e, se non è installato ed utilizzato in accordo alle istruzioni date, può causare interferenze dannose alle comunicazioni radio.

Non vi è tuttavia garanzia che non si verifichino interferenze in un'installazione particolare. Se questo dispositivo provoca interferenze dannose alla ricezione radiofonica o televisiva, che possono essere determinate accendendo o spegnendo il dispositivo, l'utente è incoraggiato a cercare di correggere l'interferenza adottando una o più delle seguenti misure:

- Riorientare o ricollocare l'antenna ricevente.
- Aumentare la distanza tra l'attrezzatura e l'antenna.
- Collegare l'attrezzatura ad una presa di corrente su di un circuito diverso da quello a cui è collegata l'antenna.
- Consultare il rivenditore o un tecnico specializzato radio / TV per aiuto.

### Avviso: Cavi schermati

Tutti i collegamenti ad alti dispositivi di computazione devono essere eseguiti usando cavi schermati per mantenere la conformità con le normative FCC.

### Attenzione

Cambiamenti o modifiche non espressamente approvati dal produttore, possono annullare l'autorità all'uso da parte dell'utente di questo proiettore, che è garantita dalla FCC (Federal Communications Commission).

### Condizioni operative

Questo dispositivo è conforme all'articolo 15 delle norme FCC. Il funzionamento è soggetto alle due seguenti condizioni:

1. Questo dispositivo non può provocare interferenze dannose.
2. Questo dispositivo deve accettare tutte le interferenze ricevute, incluse le interferenze che possono provocare operazioni indesiderate.

### Avviso: Utenti canadesi

Questo apparecchio di Classe B è conforme alla Normativa canadese ICES-003.

Remarque à l'intention des utilisateurs canadiens

Cet appareil numérique de la classe B est conforme à la norme NMB-003 du Canada.

## Dichiarazione di conformità per i Paesi della Comunità Europea

- Direttiva 2004/108/EC sulla Compatibilità Elettromagnetica (emendamenti inclusi)
- Direttiva 2006/95/EC sui bassi voltaggi
- Direttiva R & TTE 1999/5/EC sui terminali radio e di telecomunicazione (se il prodotto ha funzioni RF)

## RAEE



### Istruzioni sullo smaltimento

Non smaltire questo dispositivo elettronico nei rifiuti urbani. Per ridurre l'inquinamento ed assicurare la più alta protezione dell'ambiente globale, riciclare questo dispositivo.

# INTRODUZIONE

## Contenuto della confezione

Disimballare con cura e verificare che siano presenti tutti gli articoli elencati di seguito negli accessori standard. Alcuni elementi degli accessori optional potrebbero non essere disponibili in base al modello, alle specifiche e all'area geografica. Controllare il luogo presso cui si è effettuato l'acquisto. Alcuni accessori potrebbero variare a seconda dell'area geografica.

La scheda della garanzia è fornita solo in zone specifiche. Consultare il rivenditore per informazioni dettagliate.

## Accessori standard

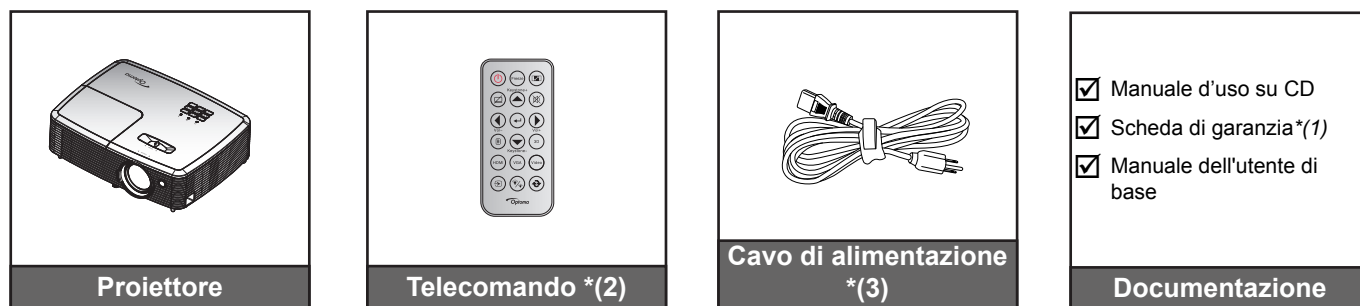

### Nota:

- *Il telecomando viene fornito con la batteria.*
- *\*(1) Per informazioni sulla garanzia Europea, visitare il sito [www.optomaeurope.com](http://www.optomaeurope.com).*
- *\*(2) Il telecomando reale potrebbe variare a seconda della regione.*
- *\*(3) Il cavo di alimentazione dipende dalla regione.*

## Accessori optional

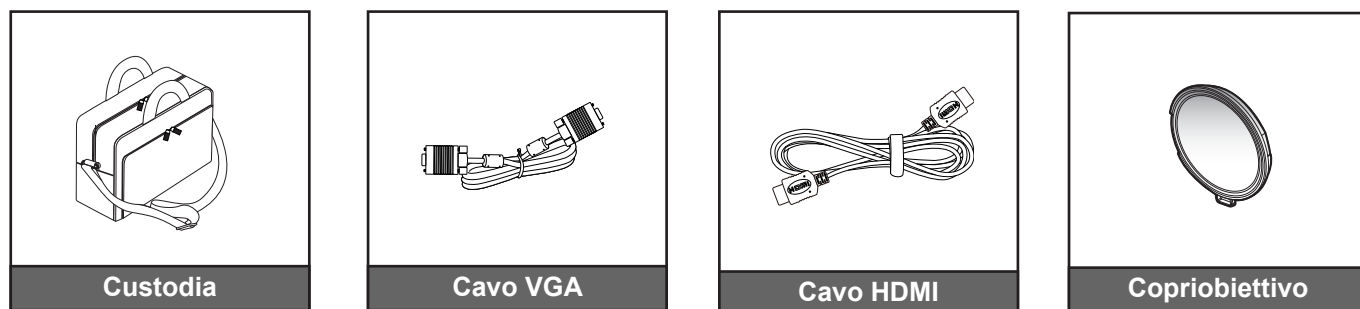

**Nota:** *Gli accessori optional variano in base al modello, alle specifiche e alla regione.*

# INTRODUZIONE

## Descrizione del prodotto

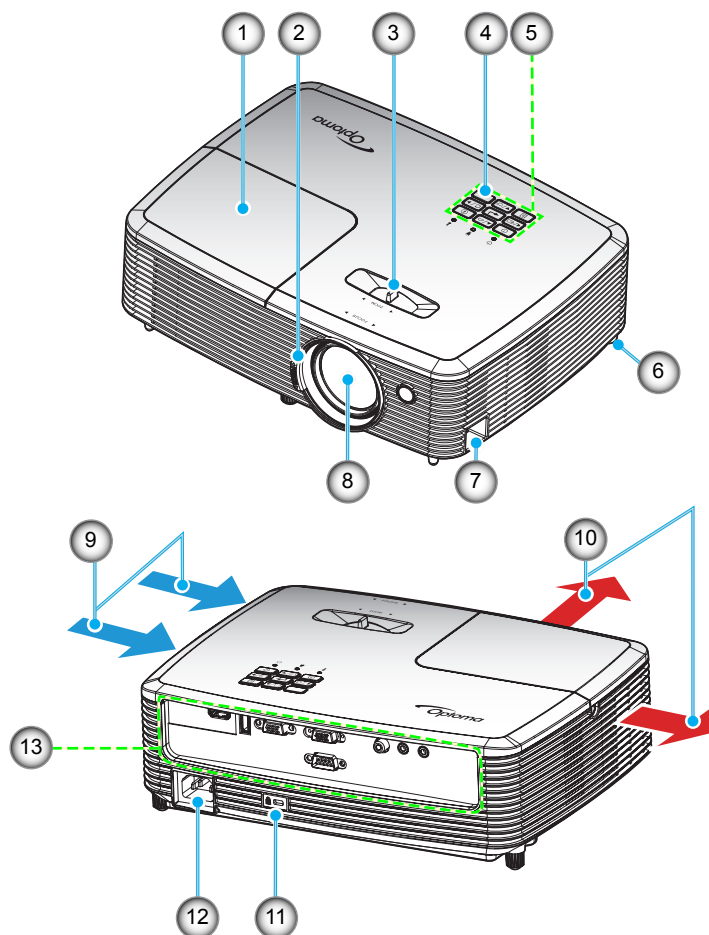

**Nota:** Non ostruire le prese d'aria di ingresso o uscita del proiettore.

N.	Voce	N.	Voce
1.	Coperchio lampada	8.	Obiettivo
2.	Ghiera di messa a fuoco	9.	Ventilazione (presa d'aria)
3.	Leva dello zoom	10.	Ventilazione (uscita dell'aria)
4.	Ricevitore IR	11.	Dispositivo di sicurezza Kensington™
5.	Tastiera	12.	Presa di alimentazione
6.	Piedino di regolazione inclinazione	13.	Ingresso/uscita
7.	Barra di protezione		

# INTRODUZIONE

## Collegamenti

### XGA/ WXGA tipo 1

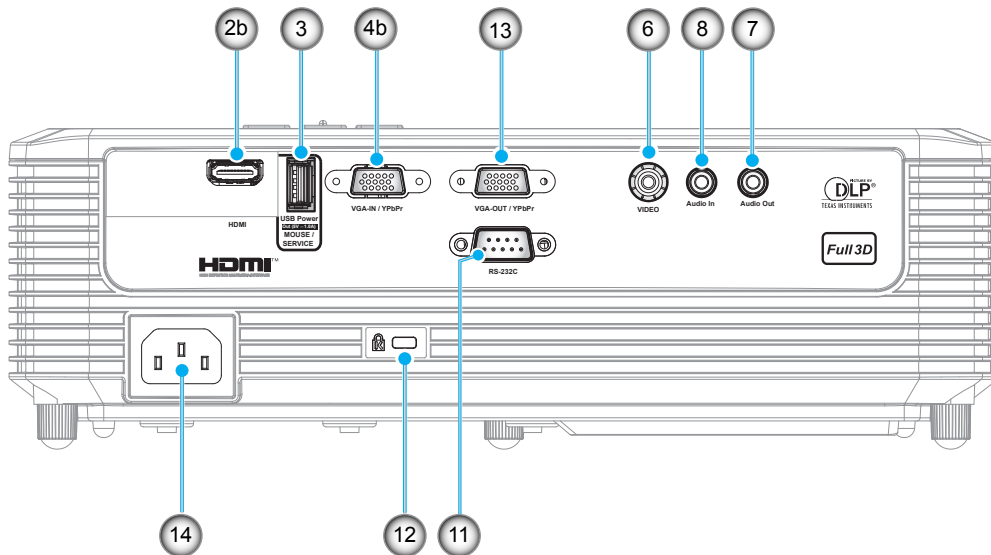

### XGA/ WXGA tipo 2

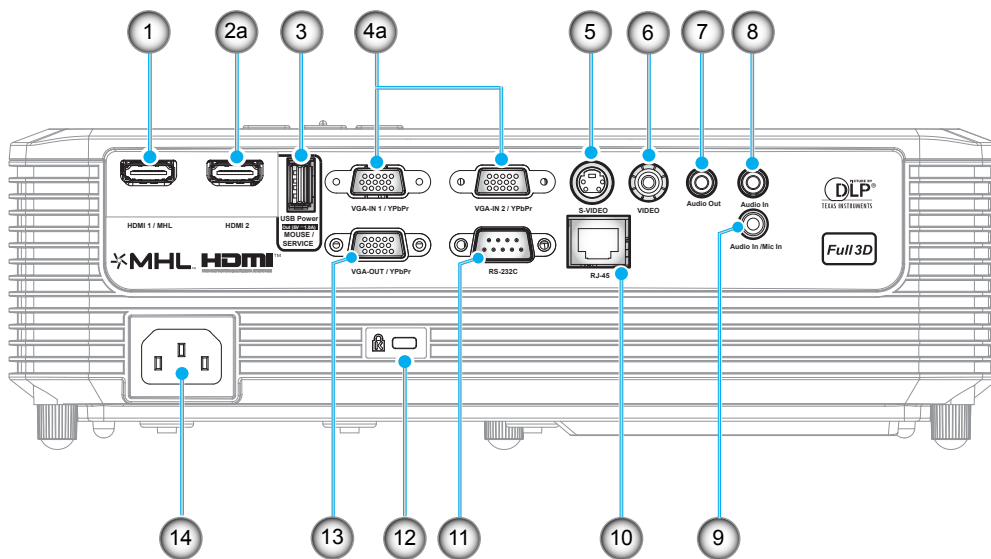

# INTRODUZIONE

N.	Voce	Nome normativa	
		XGA/ WXGA tipo 1	XGA/ WXGA tipo 2
1.	Connettore HDMI 1 / MHL	N/D	√
2.	a) Connettore HDMI 2 b) Connettore HDMI	√	√
3.	Connettore di uscita alimentazione USB (5 V $\pm$ 1 A) / MOUSE / connettore SERVICE	√*	√*
4.	a) Connettore VGA-IN 1 / YPbPr e connettore VGA-IN 2 / YPbPr b) Connettore VGA-IN / YPbPr	√	√ (x2)
5.	Connettore S-VIDEO	N/D	√
6.	Connettore composito	√	√
7.	Connettore Audio-Out	√	√
8.	Connettore Audio In	√	√ (x2)
9.	Connettore Audio In / Mic In	N/D	√
10.	Connettore RJ-45	N/D	√
11.	Connettore RS-232C	√	√
12.	Dispositivo di sicurezza Kensington™	√	√
13.	Connettore VGA-OUT / YPbPr	√	√
14.	Presa di alimentazione	√	√

**Nota:** "√" significa che la voce è supportata, "N/D" indica che la voce non è disponibile.

## Nota:

- *Il mouse remoto richiede un telecomando speciale.*
- *\*Questo modello supporta funzionalità per mouse / service.*

# INTRODUZIONE

## Tastiera

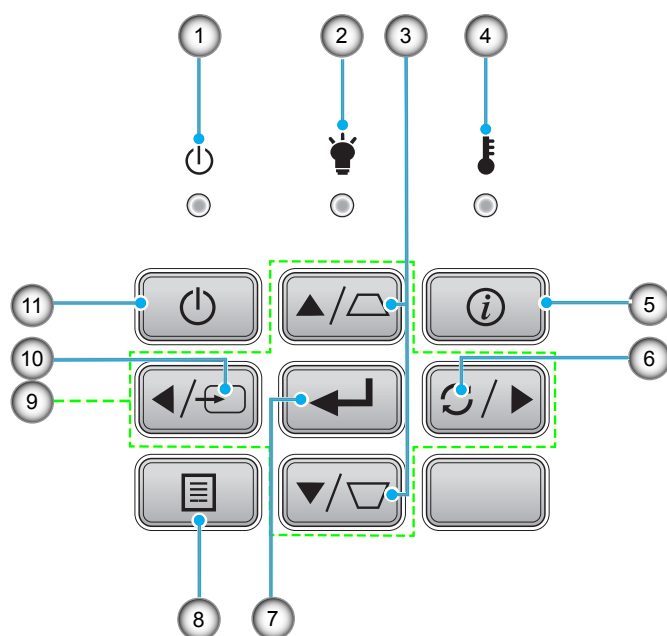

N.	Voce	N.	Voce
1.	LED di accensione/standby	7.	Applica
2.	LED lampada	8.	Menù
3.	Correzione distorsione trapezoidale	9.	Quattro tasti direzionali e di selezione
4.	LED Temperatura	10.	Sorgente
5.	Informazioni	11.	Potenza
6.	Re-Sync		



# INTRODUZIONE

## Telecomando 1

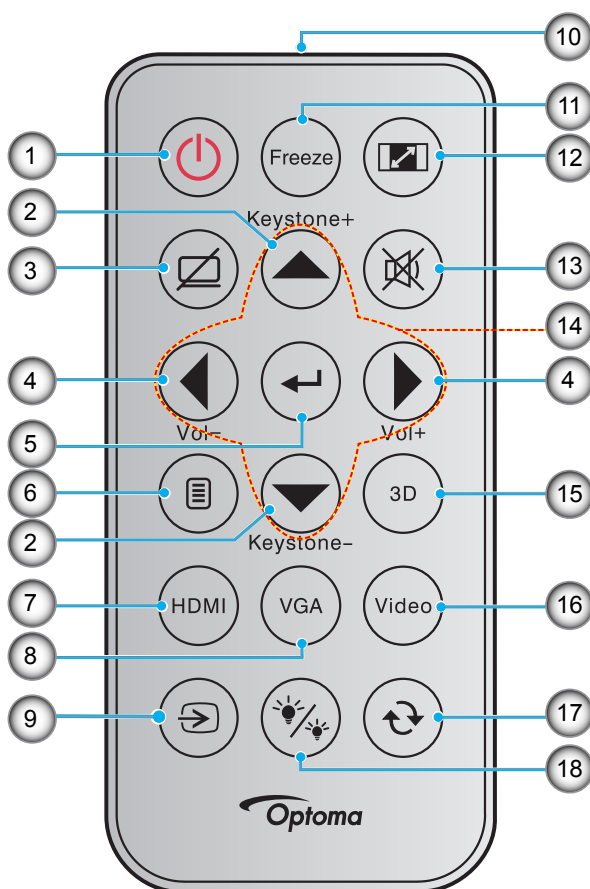

N.	Voce	N.	Voce
1.	Accensione/spengimento	10.	LED IR
2.	Correzione +/-	11.	Immagine fissa
3.	Esclusione AV	12.	Proporzioni
4.	Volume -/+	13.	Esclusione
5.	Applica	14.	Quattro tasti direzionali e di selezione
6.	Menù	15.	3D
7.	HDMI	16.	Video
8.	VGA	17.	Sincronizzazione
9.	Sorgente	18.	Modalità luminosa

### Nota:

- *Il telecomando reale potrebbe variare a seconda della regione.*
- *Alcuni tasti potrebbero non funzionali su modelli che non supportano queste funzioni.*
- *Prima di utilizzare il telecomando per la prima volta, rimuovere il nastro isolante trasparente. Per l'inserimento della batteria, vedere pagina 20.*

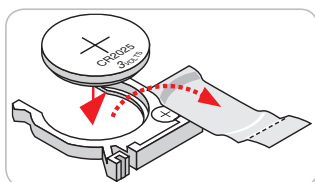

# INTRODUZIONE

## Telecomando 2

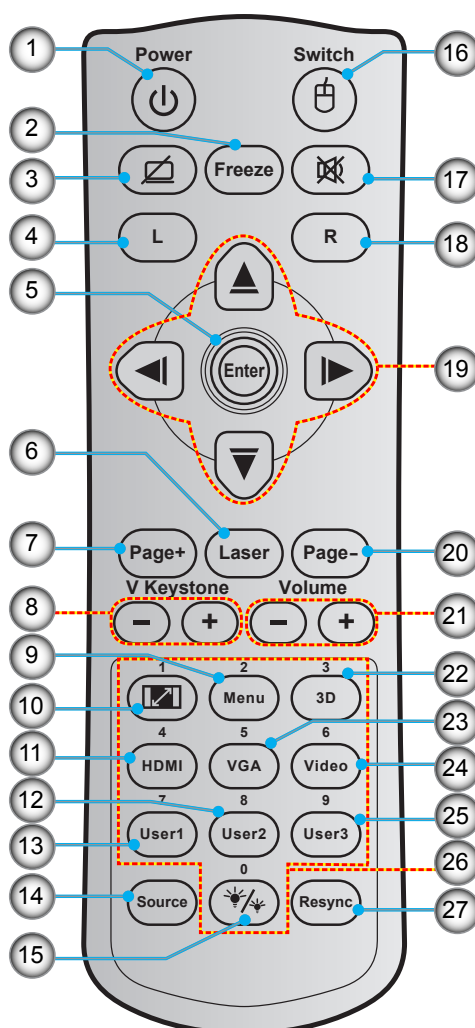

N.	Voce	N.	Voce
1.	Accensione/spengimento	15.	Modalità luminosa
2.	Immagine fissa	16.	Mouse On / Off
3.	Schermo vuoto/disattivazione dell'audio	17.	Esclusione
4.	Clic tasto sinistro del mouse	18.	Clic tasto destro del mouse
5.	Applica	19.	Quattro tasti direzionali e di selezione
6.	Laser	20.	Page -
7.	Page +	21.	Volume -/+
8.	V Keystone - / +	22.	Menu 3D On/Off
9.	Menù	23.	VGA
10.	Proporzioni	24.	Video
11.	HDMI	25.	Utente 3
12.	Utente 2	26.	Tastiera numerica (0-9)
13.	Utente 1	27.	Sincronizzazione
14.	Sorgente		

### Nota:

- *Il telecomando reale potrebbe variare a seconda della regione.*
- *Alcuni tasti potrebbero non essere funzionali su modelli che non supportano queste funzioni*

# CONFIGURAZIONE E INSTALLAZIONE

## Installazione del proiettore

Il proiettore è progettato per essere installato in una delle quattro posizioni possibili.

La disposizione della stanza o le preferenze personali detteranno l'installazione che sarà selezionata. Per determinare dove collocare il proiettore, considerare le dimensioni e la forma dello schermo, la posizione delle prese di corrente, come anche la distanza tra il proiettore ed il resto delle attrezzature.

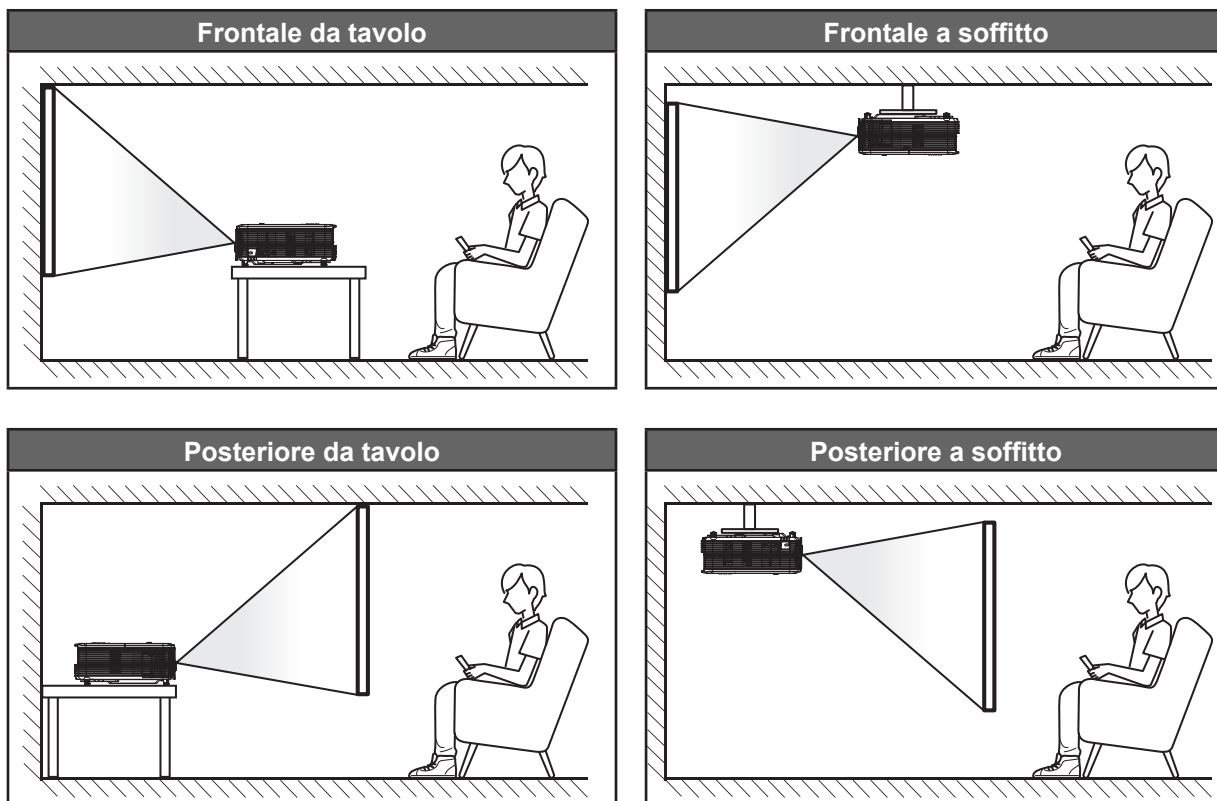

Il proiettore deve essere collocato su una superficie piatta e a 90 gradi / in perpendicolare rispetto allo schermo.

- Per informazioni su come determinare la posizione del proiettore per uno schermo di dimensioni specifiche, fare riferimento alla tabella delle distanze alle pagine 59-60.
- Per informazioni su come determinare le dimensioni dello schermo per una distanza specifica, fare riferimento alla tabella delle distanze alle pagine 59-60.

**Nota:** Quanto più lontano si colloca il proiettore dallo schermo, più aumentano le dimensioni delle immagini proiettate e l'offset verticale aumenta proporzionalmente.

### **IMPORTANTE!**

*Non utilizzare il proiettore in un orientamento differente da tavolo o supporto da soffitto. Il proiettore deve essere orizzontale e non inclinato in avanti/all'indietro o a sinistra/destra. Qualsiasi altro orientamento invaliderà la garanzia e potrebbe ridurre la durata della lampada del proiettore o del proiettore stesso. Rivolgersi ad Optoma per consigli sull'installazione standard.*

# CONFIGURAZIONE E INSTALLAZIONE

## Collegamento delle sorgenti al proiettore

XGA/ WXGA tipo 1

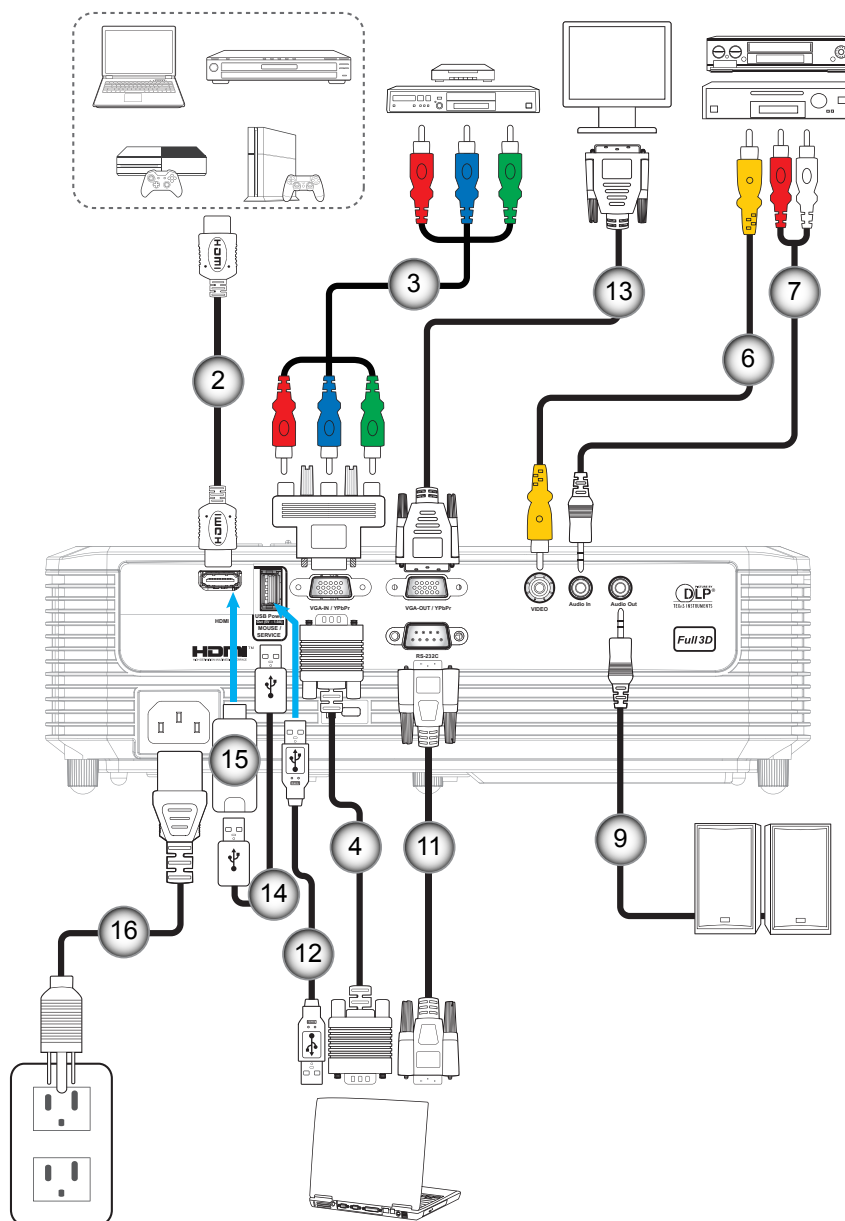

# CONFIGURAZIONE E INSTALLAZIONE

## XGA/ WXGA tipo 2

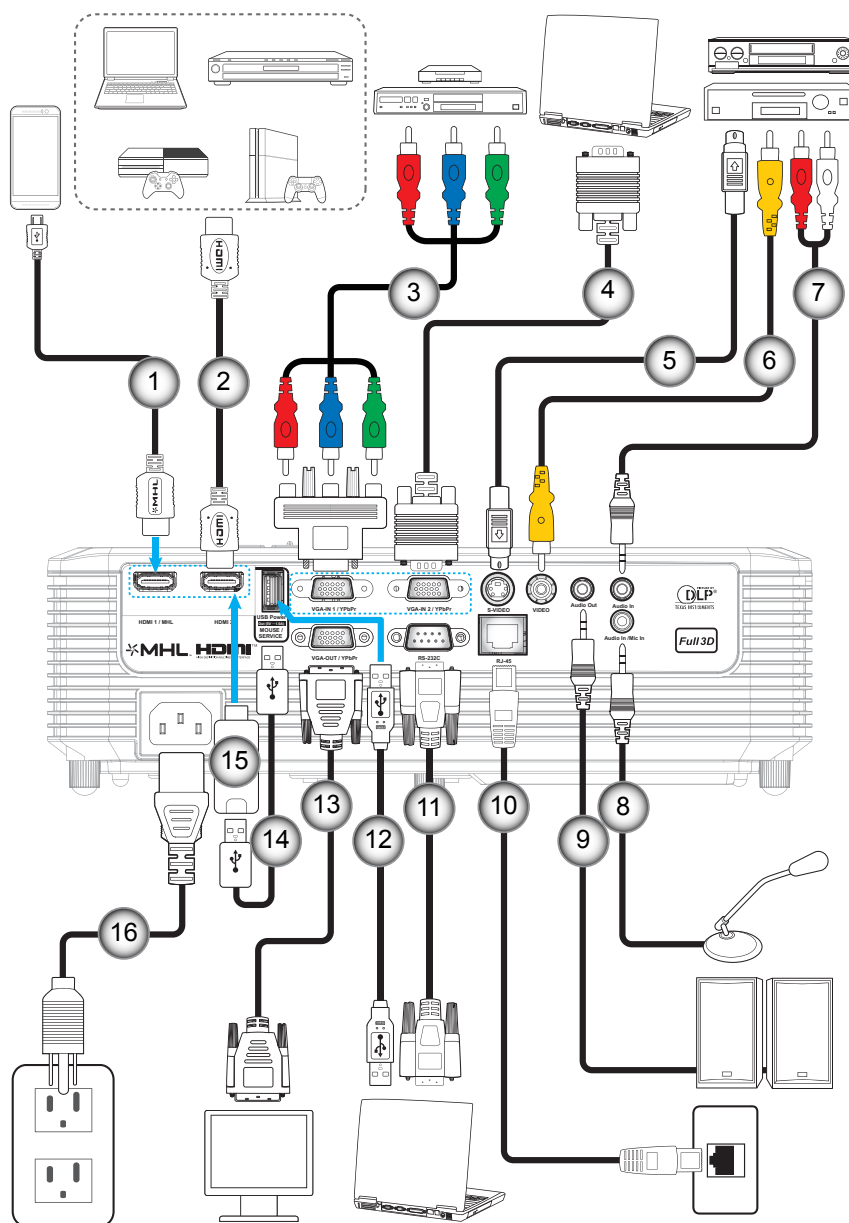

N.	Voce	Nome normativa	
		XGA/ WXGA tipo 1	XGA/ WXGA tipo 2
1.	Cavo MHL	N/A	√
2.	Cavo HDMI	√	√
3.	Cavo component RCA	√	√
4.	Cavo di ingresso VGA	√	√
5.	Cavo S-Video	N/A	√
6.	Cavo video	√	√
7.	Cavo ingresso audio	√	√
8.	Cavo ingresso microfono	N/A	√
9.	Cavo uscita audio	√	√

# CONFIGURAZIONE E INSTALLAZIONE

N.	Voce	Nome normativa	
		XGA/ WXGA tipo 1	XGA/ WXGA tipo 2
10.	Cavo RJ-45	N/D	√
11.	Cavo RS232C	√	√
12.	Cavo USB (controllo mouse)	√	√
13.	Cavo uscita VGA	√	√
14.	Cavo di alimentazione USB	√	√
15.	Chiavetta HDMI	√	√
16.	Cavo di alimentazione	√	√

**Nota:** "√" significa che la voce è supportata, "N/D" indica che la voce non è disponibile.

# CONFIGURAZIONE E INSTALLAZIONE

## Regolazione dell'immagine proiettata

### Altezza dell'immagine

Il proiettore è dotato di un piedino d'elevazione per regolare l'altezza dell'immagine.

1. Individuare il piedino regolabile sulla parte inferiore del proiettore.
2. Girare i piedini regolabili in senso orario o antiorario per abbassare o sollevare il proiettore.

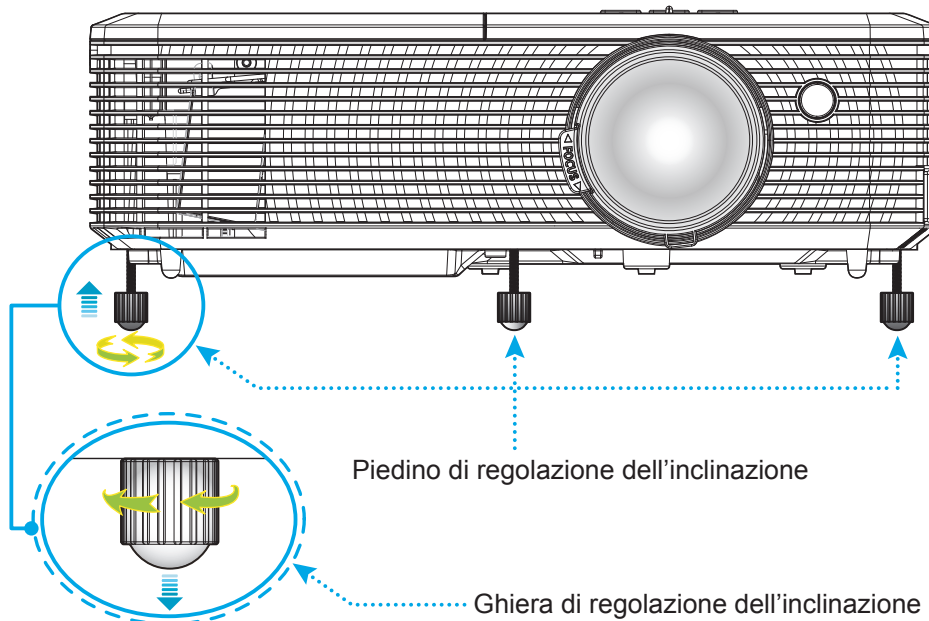

### Zoom e messa a fuoco

- Per regolare le dimensioni dell'immagine, girare la leva di zoom in senso orario o antiorario per aumentare o diminuire le dimensioni delle immagini proiettate.
- Per regolare la messa a fuoco, girare la ghiera di messa a fuoco in senso orario o antiorario finché l'immagine non è nitida e leggibile.

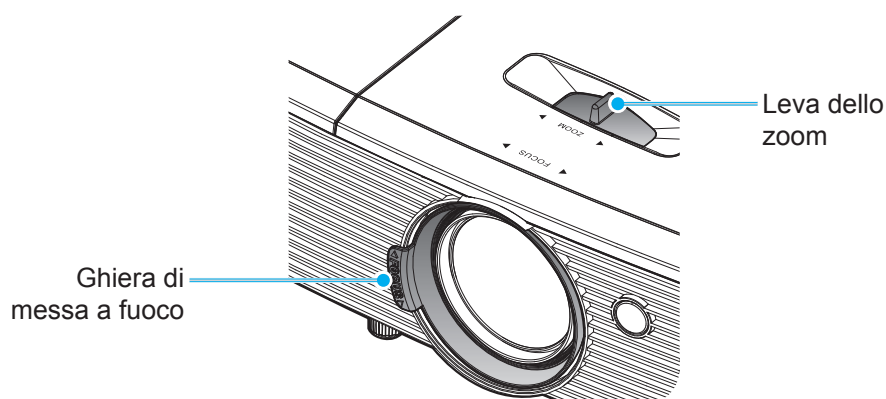

**Nota:** Il proiettore mette a fuoco ad una distanza compresa tra 1m e 10 m.

# CONFIGURAZIONE E INSTALLAZIONE

## Inserimento/sostituzione delle batterie

1. Premere il coperchio del vano batterie e farlo scorrere per estrarlo.

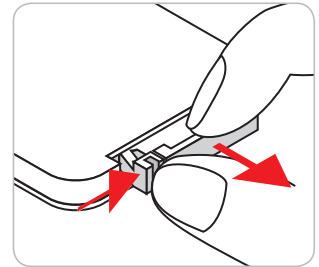

2. Inserire la nuova batteria nel vano. Rimuovere la vecchia batteria ed inserirne una nuova (CR2025). Assicurarsi che il lato con il simbolo "+" sia rivolto verso l'alto.

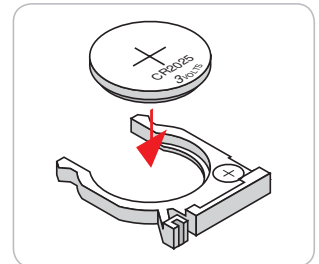

3. Riporre il coperchio.

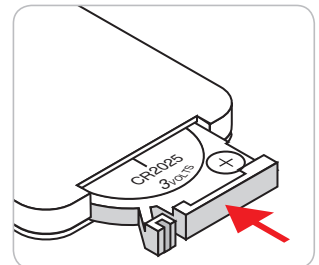

**ATTENZIONE:** Per garantire un utilizzo sicuro, osservare le seguenti precauzioni:

- Utilizzare una batteria di tipo CR2025.
- Evitare il contatto con acqua o liquidi.
- Non esporre il telecomando a umidità o calore.
- Non far cadere il telecomando.
- Se la batteria presenta perdite nel telecomando, pulirlo con cura e inserire una nuova batteria.
- C'è rischio di esplosioni se la batteria viene sostituita con una di altro tipo.
- Smaltire le batterie usate nel rispetto delle normative in vigore.



# CONFIGURAZIONE E INSTALLAZIONE

## Portata effettiva

Il sensore a raggi infrarossi (IR) del telecomando si trova sulla parte superiore del proiettore. Per funzionare in modo corretto, il telecomando deve essere tenuto con una inclinazione massima di 30 gradi rispetto al sensore IR superiore del proiettore. La distanza tra il telecomando ed il sensore non deve essere superiore a 6 metri (20 piedi).

**Nota:** Quando si rivolge il telecomando direttamente (angolo di 0 gradi) verso il sensore IR, la distanza tra il telecomando ed il sensore non deve essere superiore a 8 metri (~ 26 piedi).

- Assicurarsi che tra il telecomando ed il sensore IR del proiettore non ci siano ostacoli che possano disturbare i raggi infrarossi.
- Assicurarsi che sul trasmettitore IR del telecomando non si rifletta direttamente la luce solare o lampade fluorescenti.
- Tenere il telecomando ad una distanza di oltre 2 metri dalle lampade fluorescenti per evitare anomalie.
- Se il telecomando è vicino a lampade fluorescenti a inverter, a volte potrebbe non funzionare correttamente.
- Se il telecomando e il proiettore si trovano troppo vicini, il telecomando potrebbe non funzionare correttamente.
- Quando si punta verso lo schermo, la distanza effettiva tra il telecomando e lo schermo deve essere inferiore a 6 metri e il fascio a infrarossi si deve riflettere sul proiettore. Tuttavia, la portata effettiva potrebbe variare a seconda degli schermi.

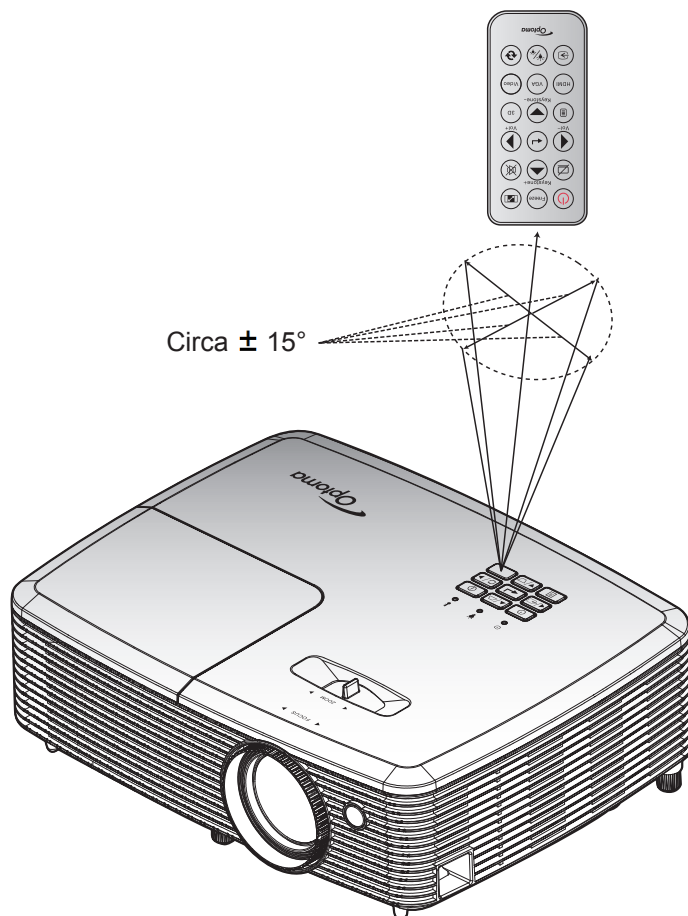

# USO DEL PROIETTORE

## Accensione/spegnimento del proiettore

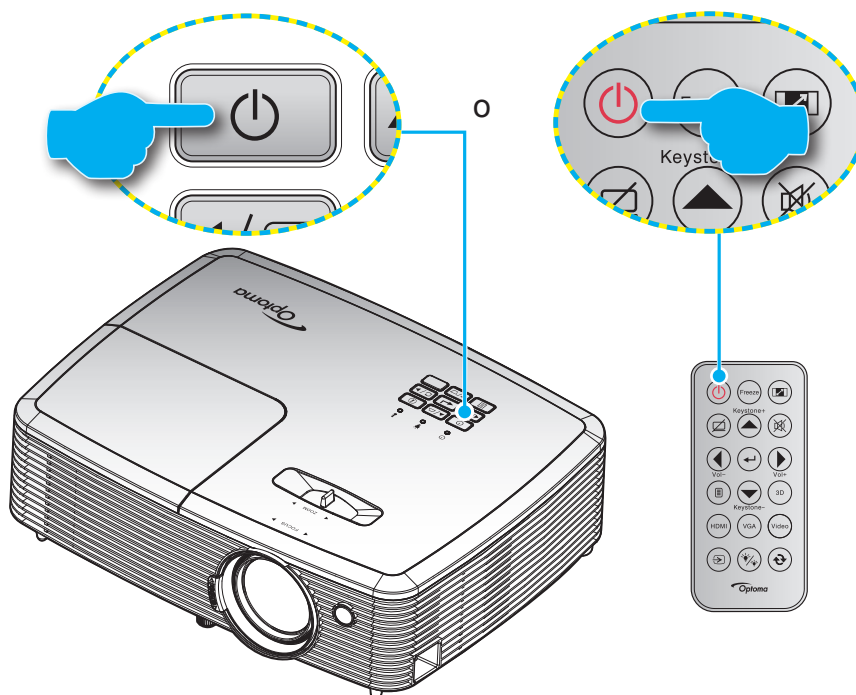

### Accensione

1. Inserire saldamente il cavo elettrico e il cavo segnale/sorgente. Una volta effettuato il collegamento, il LED di accensione/standby diventa rosso.
2. Accendere il proiettore premendo "⏻" sul tastierino del proiettore o sul telecomando.
3. La schermata iniziale viene visualizzata dopo circa 10 secondi ed il LED di accensione/standby lampeggerà di colore verde o blu lampeggiante.

**Nota:** La prima volta che si accende il proiettore, verrà richiesto di selezionare la lingua preferita, l'orientamento della proiezione e altre impostazioni.

### Spegnimento

1. Spegnere il proiettore premendo "⏻" sul tastierino del proiettore o sul telecomando.
2. Viene visualizzato il seguente messaggio:

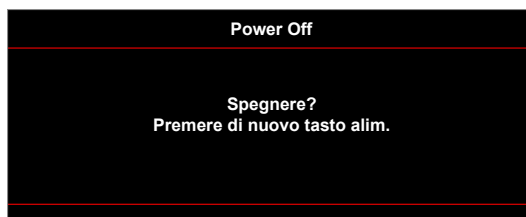

3. Premere di nuovo il tasto "⏻" per confermare, diversamente il messaggio scompare dopo 15 secondi. Quando si preme il tasto "⏻" per la seconda volta, il proiettore si spegne.
4. Le ventoline di raffreddamento continuano a funzionare per circa 10 secondi durante il ciclo di raffreddamento, ed il LED di accensione/standby lampeggerà di colore verde o blu lampeggiante. Quando il LED di accensione/standby diventa rosso scuro significa che il proiettore è entrato in modalità standby. Per riaccendere il proiettore, è necessario attendere finché il ciclo di raffreddamento è terminato ed il proiettore accede alla modalità standby. Quando il proiettore è in modalità standby, premere di nuovo il tasto "⏻" per accenderlo.
5. Scollegare il cavo di alimentazione dalla presa elettrica e dal proiettore.

**Nota:** Si consiglia di non riaccendere il proiettore subito dopo lo spegnimento.

# USO DEL PROIETTORE

## Selezione di una sorgente di ingresso

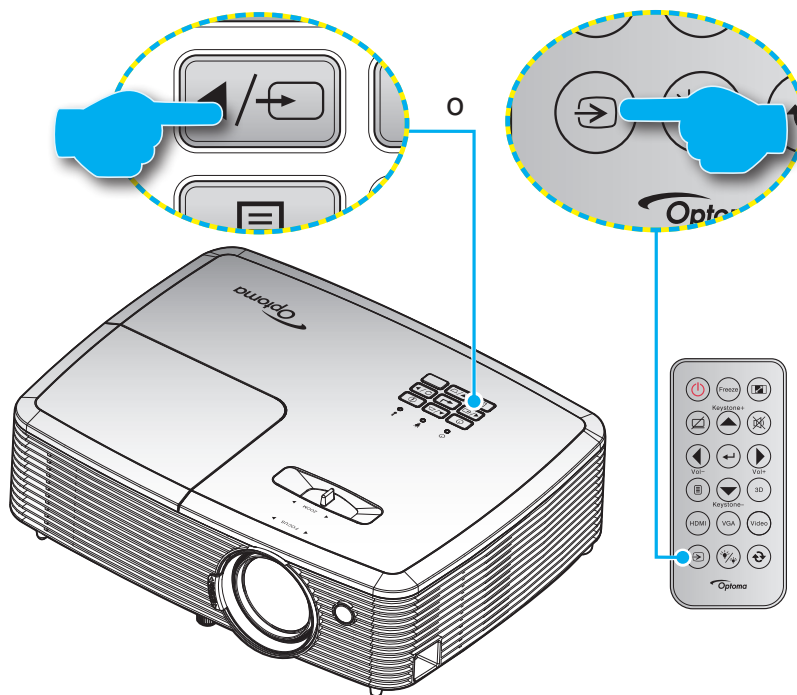

Accendere la sorgente connessa che si desidera visualizzare (computer, notebook, lettore video, ecc.). Il proiettore rileverà automaticamente la sorgente. Se sono connesse varie sorgenti, premere il tasto Source sul tastierino del proiettore o sul telecomando per selezionare l'ingresso desiderato.



# USO DEL PROIETTORE

## Navigazione sul menù e funzioni

Il proiettore ha dei menù OSD multilingue che consentono di eseguire le regolazioni dell'immagine e di cambiare una varietà di impostazioni. Il proiettore rileverà automaticamente la sorgente.

1. Premere il tasto  del telecomando o del tastierino del proiettore per aprire il menù OSD.
2. Quando il menù OSD è visualizzato, usare i tasti **▲ ▼** per selezionare qualsiasi voce del menù principale. Mentre si eseguono le selezioni in una pagina particolare, premere il tasto **←** o **→** per accedere al menù secondario.
3. Usare i tasti **◀ ▶** per selezionare la voce desiderata nel menù secondario, quindi premere il tasto **←** o **→** per visualizzare altre impostazioni. Regolare le impostazioni con i tasti **◀ ▶**.
4. Nel menù secondario, selezionare la voce successiva e regolarla come descritto sopra.
5. Premere **←** o **→** per confermare e la schermata tornerà al menù principale.
6. Per uscita, premere di nuovo **◀** o . Il menù OSD si chiuderà ed il proiettore salverà automaticamente le nuove impostazioni.

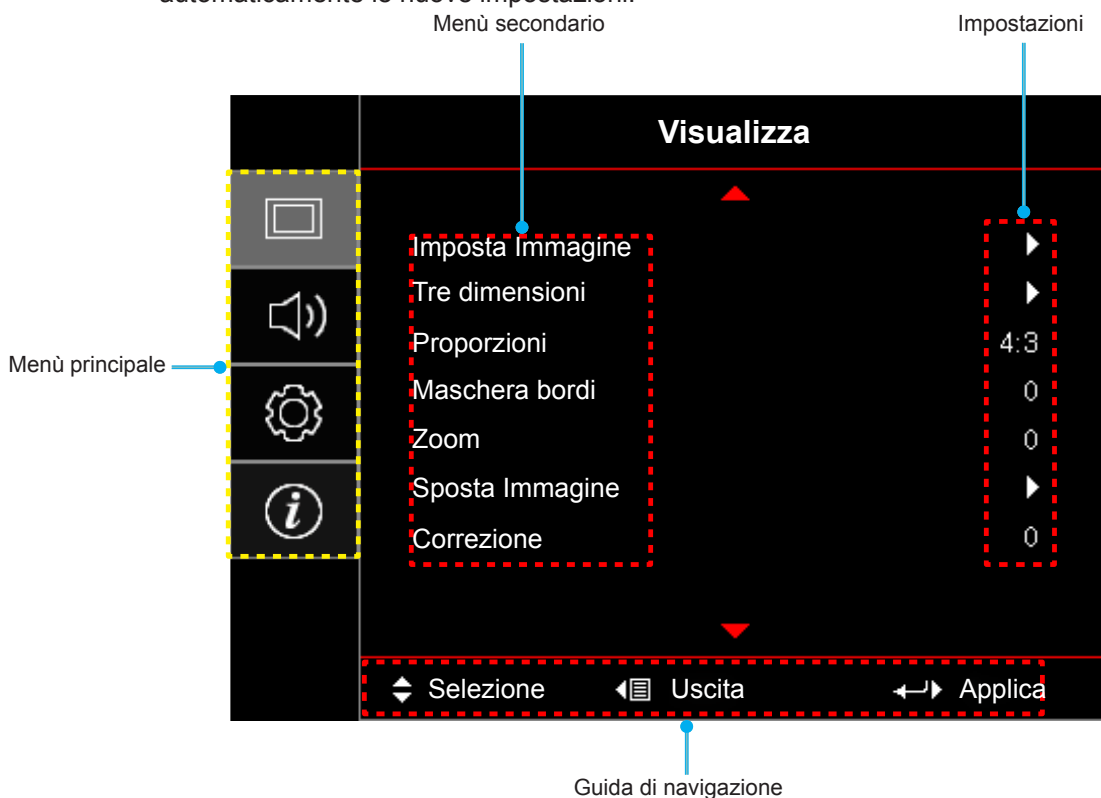

# USO DEL PROIETTORE









## Struttura del menù OSD

Menù principale	Menù secondario	Menù secondario 2	Menù secondario 3	Menù secondario 4	Valori		
Visualizza	Imposta Immagine	Modalità display [Dati]			Presentazione		
					Luminosa		
					Cinema		
					Gioco		
					sRGB		
					DICOM		
					Utente		
					Tre dimensioni		
			Pared de color [Dati]			Off [Imp. predefinite]	
						Lavagna	
						Color amarillo	
						Color verde	
						Color azul	
						Rosa	
						Grigio	
				Luminosità			-50~50
				Contrasto			-50~50
				Nitidezza			1~15
				Colore			-50~50
				Tonalità			-50~50
				Gamma	Film		
					Video		
					Grafica		
					Standard (2.2)		
					1.8		
					2.0		
				2.4			
		Impostazioni colore	BrilliantColor™		1~10		
			Temp. colore [Modello dati]			Caldo	
						Medio	
						Freddo	

# USO DEL PROIETTORE

Menù principale	Menù secondario	Menù secondario 2	Menù secondario 3	Menù secondario 4	Valori
Visualizza	Imposta Immagine	Impostazioni colore	Corrispondenza Colore	Colore	R [Imp. predefinite]
					G
					B
					C
					Y
					M
					W
				Saturazione	-50~50 [Imp. predefinite: 0]
				Tinta	-50~50 [Imp. predefinite: 0]
				Guadagno	-50~50 [Imp. predefinite: 0]
			Reset	Annulla [Imp. predefinite]	
				Sì	
			Uscita		
			Guadagno/bias RGB	Guadagno Rosso	-50~50
				Guadagno Verde	-50~50
				Guadagno Blu	-50~50
				Bias Rosso	-50~50
				Bias Verde	-50~50
				Bias Blu	-50~50
				Reset	Annulla [Imp. predefinite]
					Sì
			Uscita		
			Spazio Colore [Non ingresso HDMI]	Auto [Imp. predefinite]	
				RGB	
				YUV	
			Spazio Colore [Ingresso HDMI]	Auto [Imp. predefinite]	
				RGB(0~255)	
				RGB(16~235)	
				YUV	
			Canali RGB	Normale [Imp. predefinite]	
				Rosso	
				Verde	
				Blu	
			Livello bianco	-50~50	
			Livello nero	-50~50	
			Saturazione	-50~50	
Tinta	-50~50				
IRE	0				
	7.5				
Uscita					

# USO DEL PROIETTORE

Menù principale	Menù secondario	Menù secondario 2	Menù secondario 3	Menù secondario 4	Valori
Visualizza	Imposta Immagine	Segnale	Automatic		Off
					On [Imp. predefinite]
			Frequenza		0~100 [Imp. predefinite]: 0]
			Fase		-50~50 [Imp. predefinite]: 0]
			Posizione O.		-50~50 [Imp. predefinite]: 0]
			Posizione V.		-50~50 [Imp. predefinite]: 0]
		Uscita			
		Modalità luminosa [Base lampada - Dati]			Luminosa [Imp. predefinite]
					Eco.
					Dynamic
					Eco+
		Reset			
		Tre dimensioni	Modalità 3D		
					DLP [Imp. predefinite]
					IR
	3D -> 2D				Tre dimensioni [Imp. predefinite]
					L
					R
	3D Formato				Auto [Imp. predefinite]
					SBS
					Top and Bottom
					Frame Sequential
	Inv. sinc. 3D				On
					Off [Imp. predefinite]
	Proporzioni				4:3
					16:9
					16:10 [Modelli WXGA]
					LBX [Eccetto modelli XGA]
					Nativo
					Auto
	Maschera bordi				0~10 [Imp. predefinite]: 0]
	Zoom				-5~25 [Imp. predefinite]: 0]
	Sposta Immagine	H: 0; V: -100			[Imp. predefinite: 0]
		H: -100; V: 0			
		H: 100; V: 0			
		H: 0; V: 100			
		H: -100; V: 0			
		H: 0; V: -100			
		H: 100; V: 0			
		H: 0; V: 100			
	Correzione				-40~40 [Imp. predefinite: 0]

# USO DEL PROIETTORE

Menù principale	Menù secondario	Menù secondario 2	Menù secondario 3	Menù secondario 4	Valori		
Audio	Esclusione				Off [Imp. predefinite]		
					On		
	Volume				0-10 [Imp. predefinite]: 5]		
	Funzione Ingresso audio 2				Audio 2 [Imp. predefinite] Microfono (Tipo 2)		
	Volume Microfono				0-10 (Tipo 2) [Impostazione predefinita: 5]		
Imposta	Proiezione				Frontale  [Imp. predefinite]		
					Posteriore 		
					Soffitto-In alto 		
					Posteriore-In alto 		
	Tipo di schermo	[Modello WXGA]				16:9 16:10 [Imp. predefinite]	
	Impostazioni lampada	Memo lampada				Off On [Imp. predefinite]	
		Reset lampada				Annulla [Imp. predefinite] Sì	
	Imposta Filtri	Optional Filter Installed				Sì No	
			Ore Uso Filtro			(Solo lettura)	
		Promemoria Filtro					Off 300 ore 500 ore [Imp. predefinite] 800 ore 1000 ore
			Filtro Reset				Annulla [Imp. predefinite] Sì
			Imposta Potenza	Accensione diretta			
		Attivazione segnale					
	Spegnimento autom. (min)						0~180 (5 min di incrementi) [Imp. predefinite: 0]
	Timer sospensione					0 - 990 (incrementi di 30 minuti) [Imp. predefinite: 0]	
		Siempre encendido					Sì No [Imp. predefinite]
	Sommaro						Off On [Imp. predefinite]
		Mod. energia (Standby)					Attiva Eco. [Imp. predefinite]







# USO DEL PROIETTORE

Menù principale	Menù secondario	Menù secondario 2	Menù secondario 3	Menù secondario 4	Valori			
Imposta	Sicurezza	Sicurezza						
		Timer di sicurezza	Mese					
			Giorno					
			Ora					
	Modifica Password							
	Pattern di prova					Griglia verde		
						Griglia Magenta		
						Griglia Bianco		
						Bianco		
						Off		
	Impostazioni Remote [dipende dal telecomando]	Funzione IR				On		
						Off		
		Utente1					HDMI 2	
							Pattern di prova	
							Luminosità	
							Contrasto	
							Timer sospensione	
							Corrispondenza Colore	
							Temp. colore	
							Gamma	
							Blocco sorgente	
							Proiezione	
							Impostazioni lampada	
							Zoom	
							Immagine fissa	
			Utente2					HDMI 2
								Pattern di prova
								Luminosità
								Contrasto
								Timer sospensione
					Corrispondenza Colore			
					Temp. colore			
					Gamma			
				Blocco sorgente				
				Proiezione				
				Impostazioni lampada				
				Zoom				
					Immagine fissa			

# USO DEL PROIETTORE

Menù principale	Menù secondario	Menù secondario 2	Menù secondario 3	Menù secondario 4	Valori	
Imposta	Impostazioni Remote [dipende dal telecomando]	Utente3			HDMI 2	
					Pattern di prova	
					Luminosità	
					Contrasto	
					Timer sospensione	
					Corrispondenza Colore	
					Temp. colore	
					Gamma	
					Blocco sorgente	
					Proiezione	
					Impostazioni lampada	
					Zoom	
					Immagine fissa	
		ID Proiettore				00~99
		Opzioni	Lingua			English [Imp. predefinite]
						Deutsch
						Français
						Italiano
						Español
						Português
						Polski
						Nederlands
						Svenska
						Norsk
						Dansk
						Suomi
						Ελληνικά
						繁體中文
						简体中文
						日本語
						한국어
						Русский
						Magyar
					Čeština	
			عربي			
			ไทย			
			Türkçe			
			فارسی			
			Tiếng Việt			
			Bahasa Indonesia			
			Română			
			Slovenčina			

# USO DEL PROIETTORE

Menù principale	Menù secondario	Menù secondario 2	Menù secondario 3	Menù secondario 4	Valori	
Imposta	Opzioni	Sottotitoli			CC1	
					CC2	
					Off [Imp. predefinite]	
		Impostazioni Menù	Posizione menu			In alto a sinistra 
						In alto a destra 
						Centro  [Imp. predefinite]
						In basso a sinistra 
						In basso a destra 
			Menu Timer			Off
					5 Secondi	
					10 Secondi [Imp. predefinite]	
		Origine input				HDMI
						HDMI/MHL (Tipo 2)
						VGA
						VGA1 (Tipo 2)
						S-Video (Tipo 2)
		Nome Ingresso	HDMI			Imp. predefinite [Imp. predefinite]
						Personalì
			HDMI1			Imp. predefinite [Imp. predefinite]
						Personalì
			HDMI/MHL			Imp. predefinite [Impostazione predefinita] (Tipo 2)
						Personalì (Tipo 2)
			VGA			Imp. predefinite [Imp. predefinite]
						Personalì
			VGA1			Imp. predefinite [Impostazione predefinita] (Tipo 2)
						Personalì (Tipo 2)
			Video			Imp. predefinite [Imp. predefinite]
						Personalì
			Wireless			Imp. predefinite [Imp. predefinite]
						Personalì
			Network Display			Imp. predefinite [Imp. predefinite]
					Personalì	
		Uscita VGA				Auto [Imp. predefinite]
						VGA1
						VGA2
		Altitudine elevata				Off [Imp. predefinite]
						On
		Blocca Modalità Display				Off [Imp. predefinite]
						On
		Blocco tastiera				Off [Imp. predefinite]
						On
		Nascondi informazioni				Off [Imp. predefinite]
				On		

# USO DEL PROIETTORE

Menù principale	Menù secondario	Menù secondario 2	Menù secondario 3	Menù secondario 4	Valori
Imposta	Opzioni	Logo			Imp. predefinite [Imp. predefinite]
					Neutro
					Utente
		Acquisizione logo			Annulla [Imp. predefinite]
					Sì
		Colore di sfondo			Nessuno [Imp. predefinite]
					Blu
					Rosso
					Verde
					Grigio
	Reset	Reset OSD			Annulla [Imp. predefinite]
					Sì
		Ripristina a valori di fabbrica			Annulla [Imp. predefinite]
					Sì
Rete (per Tipo 2)	LAN	Stato rete			(Sola lettura)
		Indirizzo MAC			(Sola lettura)
		DHCP			Off [Imp. predefinite]
					On
		Indirizzo IP			192.168.0.100 [Imp. predefinite]
		Subnet mask			255.255.255.0 [Imp. predefinite]
		Gateway			192.168.0.254 [Imp. predefinite]
		DNS			192.168.0.51 [Imp. predefinite]
	Applica				
	Reset				
	Controllo	Crestron			Off
					On [Imp. predefinite] <b>NOTA: Porta 41794.</b>
		Extron			Off
					On [Imp. predefinite] <b>NOTA: Porta 2023.</b>
		PJ Link			Off
					On [Imp. predefinite] <b>NOTA: Porta 4352</b>
		AMX Device Discovery			Off
					On [Imp. predefinite] <b>NOTA: Porta 9131</b>
		Telnet			Off
					On [Imp. predefinite] <b>NOTA: Porta 23</b>
HTTP				Off	
				On [Imp. predefinite] <b>NOTA: Porta 80</b>	

# USO DEL PROIETTORE

Menù principale	Menù secondario	Menù secondario 2	Menù secondario 3	Menù secondario 4	Valori	
Informazioni	Numero di Registrazione					
	Numero di Serie					
	Sorgente Ingresso Corrente					
	Risoluzione				00x00	
	Frequenza di aggiornamento				0,00Hz	
	Stato rete					
	Indirizzo IP					
	ID Proiettore				00~99	
	Modalità display					
	Mod. energia (Standby)					
	Modalità luminosa					
	Ore filtro					
	Ore lampada	Luminosa				0H
		Eco.				0H
		Dynamic				0H
		Eco+				0H
		Totale				
FW Version	Sistema					
	LAN					
	MCU					
Aggiornare						

## Nota:

- "Reset lampada" nell'OSD ripristinano Ore lampada nell'OSD e Ore lampada in modalità assistenza. Le ore di proiezione in modalità assistenza non vengono ripristinate.
- Ogni modalità di visualizzazione può essere regolata e il valore salvato.
- In maschera bordi di temporizzazione 3D, lo zoom/la mascheratura del bordo vengono disabilitati per evitare l'interruzione dell'immagine.

# USO DEL PROIETTORE

## Menù Visualizza

### Menù Visualizza: Imposta Immagine

#### Modalità display

Ci sono diverse impostazioni predefinite ottimizzate per vari tipi d'immagine.

- **Presentazione:** Questa modalità è adatta per presentazioni PowerPoint quando il proiettore è collegato al PC.
- **Luminosa:** Colori e luminosità massimi per l'input PC.
- **Cinema:** Selezione questa modalità per Home Theater.
- **Gioco:** Selezione questa modalità per aumentare il livello di luminosità e di tempo di risposta per videogiochi.
- **sRGB:** Colori standard accurati.
- **DICOM:** Questa modalità consente di proiettare immagini mediche in bianco e nero, ad esempio radiografia a raggi X, risonanza magnetica, ecc.
- **Utente:** Memorizza le impostazioni dell'utente.
- **Tre dimensioni:** Per ottenere l'effetto 3D, è necessario disporre di occhiali 3D. Assicurarsi che il PC/ il dispositivo portatile disponga di una scheda grafica Quad buffer con uscita di segnale da 120Hz e di un lettore 3D installato.

#### Pared de color [Modalità dati]

Usare questa funzione per ottenere un'immagine ottimizzata in base al colore della parete. Selezione tra off, Lavagna, Color amarillo, Color verde, Color azul, Rosa e Grigio.

#### Luminosità

Regola la luminosità delle immagini.

#### Contrasto

Il contrasto controlla la differenza tra le aree più chiare e più scure dell'immagine.

#### Nitidezza

Regola la nitidezza dell'immagine.

#### Colore

Regola un'immagine video da bianco e nero a colori completamente saturi.

#### Tonalità

Regola il bilanciamento dei colori rosso e verde.

#### Gamma

Impostare il tipo di curva gamma. Dopo avere completato l'impostazione e la sintonizzazione iniziale, usare la funzione di regolazione Gamma per ottimizzare il rendimento dell'immagine.

- **Film:** per Home Theater.
- **Video:** Per sorgente video o TV.
- **Grafica:** Per sorgente PC/Foto.
- **Standard(2.2):** Per le impostazioni standardizzate.
- **1.8/ 2.0/ 2.4:** Per sorgente PC/Foto specifica.

# USO DEL PROIETTORE

## Impostazioni colore

Configurare le impostazioni colore.

- **BrilliantColor™**: Questa voce regolabile impiega un nuovo algoritmo di elaborazione del colore e miglioramenti per abilitare una maggiore luminosità fornendo alle immagini colori più reali e vibranti.
- **Temp. colore (solo modalità dati)**: Selezione una temp. colore tra Caldo, Medio e Freddo.
- **Corrispondenza Colore**: Selezione le seguenti opzioni:
  - Colore: Regolare i livelli di rosso (R), verde (G), nero (B), ciano (C), giallo (Y), magenta (M) e bianco (W) dell'immagine.
  - Saturazione: Regola un'immagine video da bianco e nero a colori completamente saturi.
  - Tinta: Regola il bilanciamento dei colori rosso e verde.
  - Guadagno: Regolare la luminosità dell'immagine.
  - Reset: Ripristinare le impostazioni predefinite per Corrispondenza Colore.
  - Uscita: Uscita dal menù "Corrispondenza Colore".
- **Guadagno/bias RGB**: Questa impostazione consente di configurare la luminosità (guadagno) e il contrasto (bias) di un'immagine.
  - Reset: Ripristinare le impostazioni predefinite per Guadagno/bias RGB.
  - Uscita: Uscita dal menù "Guadagno/bias RGB".
- **Spazio Colore (solo ingresso non HDMI)**: Selezione un tipo di matrice a colori adeguato tra le seguenti opzioni: Auto, RGB o YUV.
- **Spazio Colore (solo ingresso HDMI)**:selezionare un tipo di matrice a colori adeguato tra le seguenti opzioni: Auto, RGB(0~255), RGB(16~235) e YUV.
- **Canali RGB**: Selezione tra i canali normale, rosso, verde o blu.
- **Livello bianco**: Consente all'utente di regolare Livello bianco quando si immettono segnali Video.
- **Livello nero**: Consente all'utente di regolare Livello nero quando si immettono segnali Video.
- **Saturazione**: Regola un'immagine video da bianco e nero a colori completamente saturi.
- **Tinta**: Regola il bilanciamento dei colori rosso e verde.
- **IRE**: Consente all'utente di regolare il valore IRE quando si immettono segnali video.  
**Nota**: IRE è disponibile solo con il formato video NTSC.
- **Uscita**: Uscita dal menù "Impostazioni colore".

## Segnale

Regolare le opzioni del segnale.

- **Automatic**: Configurare automaticamente il segnale (le voci Frequenza e Fase non sono disponibili). Se Automatico è disattivato, le voci Frequenza e Fase vengono visualizzate per consentire all'utente di eseguire la regolazione e salvare le impostazioni.
- **Frequenza**: Cambia la frequenza dei dati di visualizzazione per corrispondere a quella della scheda video del computer. Usare questa funzione solo se l'immagine presenta dei disturbi orizzontali.
- **Fase**: Sincronizza la temporizzazione del segnale dello schermo con quella della scheda video. Se l'immagine appare instabile o sfarfallante, usare questa funzione per correggerla.
- **Posizione O.**: Per regolare la posizione orizzontale dell'immagine.
- **Posizione V.**: Per regolare la posizione verticale dell'immagine.
- **Uscita**: Uscita dal menù "Segnale".

# USO DEL PROIETTORE

## Modalità luminosa (Base lampada - Dati)

Regolare le impostazioni della modalità Luminosità per i proiettori con lampada.

- **Luminosa:** Scegliere "Luminosa" per aumentare la luminosità.
- **Eco.:** Scegliere "Eco." per abbassare la potenza della lampada del proiettore che diminuirà il consumo energetico ed aumenterà la durata della lampada.
- **Dynamic:** Selezione "Dynamic" per diminuire la potenza della lampada in base al livello di luminosità del contenuto e regolare in modo dinamico il consumo energetico della lampada tra il 100% e il 30%. La vita utile della lampada viene estesa.
- **Eco+:** Quando si attiva la modalità Eco+, viene rilevato automaticamente il livello di luminosità del contenuto per ridurre nettamente il consumo energetico della lampada (fino al 70%) nei periodi di inattività.

## Reset

Ripristinare le impostazioni predefinite per Impostazioni colore.

## Menù Visualizza 3D

### Modalità 3D

Utilizzare questa opzione per disabilitare la funzione 3D o selezionare la corretta funzione 3D.

- **Off:** Selezione "Off" per disattivare la modalità 3D.
- **DLP:** Selezione per usare le impostazioni ottimizzate per gli occhiali 3D DLP.
- **IR:** Selezione "IR" per usare le impostazioni ottimizzate per gli occhiali IR 3D.

### 3D -> 2D

Utilizzare questa opzione per specificare la modalità di visualizzazione sullo schermo del contenuto 3D.

- **Tre dimensioni:** Visualizza il segnale 3D.
- **L (Sinistra):** Visualizza il fotogramma sinistro del contenuto 3D.
- **R (Destra):** Visualizza il fotogramma destro del contenuto 3D.

### 3D Formato

Utilizzare questa opzione per selezionare il contenuto adeguato del formato 3D.

- **Auto:** Quando si rileva un segnale di identificazione 3D, il formato 3D viene selezionato automaticamente.
- **SBS:** Visualizza il segnale 3D in formato "Side-by-Side".
- **Top and Bottom:** Visualizzare il segnale 3D in formato "Top and Bottom".
- **Frame Sequential:** Visualizzare il segnale 3D in formato "Frame Sequential".

### Inv. sinc. 3D

Utilizzare questa opzione per abilitare/disabilitare la funzione Inv. sinc. 3D.



# USO DEL PROIETTORE

## Menù Visualizza: Proporzioni

### Proporzioni

Selezione le proporzioni dell'immagine visualizzate tra le seguenti opzioni:

- **4:3:** Questo formato è per sorgenti di ingresso 4:3.
- **16:9:** Questo formato è per sorgenti di ingresso 16:9, come HDTV e DVD che sono migliorate per TV widescreen.
- **16:10 (solo per modelli WXGA):** Questo formato è per sorgenti di ingresso 16:10 come i notebook widescreen.
- **LBX (Eccetto modelli XGA):** Questo formato è per sorgenti Letterbox non-16x9 e se si usano obiettivi esterni 16x9 per visualizzare proporzioni di 2,35:1 usando la risoluzione a schermo intero.
- **Nativo:** Questo formato visualizza l'immagine originale senza alcun proporzionamento.
- **Auto:** Selezione automatica del formato appropriato di visualizzazione.

### Nota:

- *Informazioni dettagliate sulla modalità LBX:*
  - *Alcuni DVD in formato LBX non sono adatti per TV 16x9. In questo caso, l'immagine non appare corretta quando viene visualizzata in modalità 16:9. In tal caso, usare la modalità 4:3 per guardare il DVD. Se i contenuti stessi non sono 4:3, appariranno delle strisce nere attorno l'immagine di uno schermo 16:9. Per questo tipo di contenuto, si può utilizzare la modalità LBX per riempire l'immagine sullo schermo a 16:9.*
  - *Se si usa una lente esterna anamorfica, questa modalità LBX (Letterbox) consente anche di guardare contenuti 2,35:1 (includendo DVD anamorfici e film HDTV) che supportano la funzione widescreen anamorfica, e che sono migliorati per schermi 16x9 in un'immagine widescreen 2,35:1. In questo caso non ci sono strisce nere. La potenza della lampada e la risoluzione verticale sono utilizzate al massimo.*
- *Per usare il formato Superwide, agire come segue:*
  - Impostare le proporzioni dello schermo su 2,0:1.*
  - Selezione il formato "Superwide".*
  - Allineare l'immagine del proiettore correttamente a video.*

### Tavola di ridimensionamento XGA:

Sorgente	480i/p	576i/p	1080i/p	720p
<b>4x3</b>	Proporzionare a 1024x768.			
<b>16x9</b>	Proporzionare a 1024x576.			
<b>Nativo</b>	Nessun proporzionamento; l'immagine viene visualizzata con la risoluzione basata sulla sorgente di ingresso.			
<b>Auto</b>	- Se la sorgente è 4:3, il tipo di schermo verrà ridimensionato su 1024x768. - Se la sorgente è 16:9, il tipo di schermo verrà ridimensionato su 1024x576. - Se la sorgente è 15:9, il tipo di schermo verrà ridimensionato su 1024x614. - Se la sorgente è 16:10, il tipo di schermo verrà ridimensionato su 1024x640.			

# USO DEL PROIETTORE

## Regole di mappatura automatica XGA:

Auto	Risoluzione di ingresso		Auto/Ridimensiona	
	Risoluzione O	Risoluzione V	1024	768
4:3	640	480	1024	768
	800	600	1024	768
	1024	768	1024	768
	1600	1200	1024	768
Notebook widescreen	1280	720	1024	576
	1280	768	1024	614
	1280	800	1024	640
SDTV	720	576	1024	576
	720	480	1024	576
HDTV	1280	720	1024	576
	1920	1080	1024	576

## Tabella di proporzionamento WXGA (tipo di schermo 16:10):

### Nota:

- Tipo di schermo supportato 16:9 (1280x720), 16:10 (1280x800).
- Quando il tipo di schermo è 16:9, il formato 16x10 non è disponibile.
- Quando il tipo di schermo è 16:10, il formato 16x9 non è disponibile.
- Se si seleziona l'opzione automatica, viene automaticamente modificata anche la modalità di visualizzazione.

Schermo 16:10	480i/p	576i/p	1080i/p	720p	PC
<b>4x3</b>	Proporzionare a 1066x800.				
<b>16x10</b>	Proporzionare a 1280x800.				
<b>LBX</b>	Proporzionare a 1280x960, quindi visualizzare l'immagine 1280x800 centrale.				
<b>Nativo</b>	Mappatura 1:1 centro.		Mappatura 1:1 1280x800.	1280x720 centro.	Mappatura 1:1 centro.
<b>Auto</b>	- La sorgente di ingresso si adatta all'area di visualizzazione 1280x800 e vengono mantenute le proporzioni originali. - Se la sorgente è 4:3, il tipo di schermo verrà ridimensionato su 1066x800. - Se la sorgente è 16:9, il tipo di schermo verrà ridimensionato su 1280x720. - Se la sorgente è 15:9, il tipo di schermo verrà ridimensionato su 1280x768. - Se la sorgente è 16:10, il tipo di schermo verrà ridimensionato su 1280x800.				

# USO DEL PROIETTORE

## Regola mapping automatico WXGA (tipo di schermo 16:10):

Auto	Risoluzione di ingresso		Auto/Ridimensiona	
	Risoluzione O	Risoluzione V	1280	800
4:3	640	480	1066	800
	800	600	1066	800
	1024	768	1066	800
	1280	1024	1066	800
	1400	1050	1066	800
	1600	1200	1066	800
Notebook widescreen	1280	720	1280	720
	1280	768	1280	768
	1280	800	1280	800
SDTV	720	576	1280	720
	720	480	1280	720
HDTV	1280	720	1280	720
	1920	1080	1280	720

## Tabella di proporzionamento WXGA (tipo di schermo 16:9):

Schermo 16:9	480i/p	576i/p	1080i/p	720p	PC
<b>4x3</b>	Proporzionare a 960x720.				
<b>16x9</b>	Proporzionare a 1280x720.				
<b>LBX</b>	Proporzionare a 1280x960, quindi visualizzare l'immagine 1280x720 centrale.				
<b>Nativo</b>	Mappatura 1:1 centro.		Mappatura 1:1 1280x720.	1280x720 centro.	Mappatura 1:1 centro.
<b>Auto</b>	<ul style="list-style-type: none"> <li>- Se viene selezionato questo formato, il tipo di schermo diventerà automaticamente 16:9 (1280x720).</li> <li>- Se la sorgente è 4:3, il tipo di schermo verrà ridimensionato su 960x720.</li> <li>- Se la sorgente è 16:9, il tipo di schermo verrà ridimensionato su 1280x720.</li> <li>- Se la sorgente è 15:9, il tipo di schermo verrà ridimensionato su 1200x720.</li> <li>- Se la sorgente è 16:10, il tipo di schermo verrà ridimensionato su 1152x720.</li> </ul>				

# USO DEL PROIETTORE

Regola mapping automatico WXGA (tipo di schermo 16:9):

Auto	Risoluzione di ingresso		Auto/Ridimensiona	
	Risoluzione O	Risoluzione V	1280	720
4:3	640	480	960	720
	800	600	960	720
	1024	768	960	720
	1280	1024	960	720
	1400	1050	960	720
	1600	1200	960	720
Notebook widescreen	1280	720	1280	720
	1280	768	1200	720
	1280	800	1152	720
SDTV	720	576	1280	720
	720	480	1280	720
HDTV	1280	720	1280	720
	1920	1080	1280	720

## Menù Visualizza: Maschera bordi

### Maschera bordi

Utilizzare questa funzione per rimuovere i disturbi di codifica sui bordi dell'immagine dell'origine video.

## Menù Visualizza: Zoom

### Zoom

Utilizzare per ridurre o ingrandire le dimensioni dell'immagine su schermo.

## Menù Visualizza: Sposta Immagine

### Sposta Immagine

Regolare la posizione dell'immagine proiettata orizzontalmente (H) o verticalmente (V).

## Menù Visualizza: Correzione

### Correzione

Permette di regolare la distorsione dell'immagine causata dall'inclinazione del proiettore.

# USO DEL PROIETTORE

## *Menù Audio*

### **Menù Audio: Esclusione**

#### Esclusione

Utilizzare questa opzione per disattivare temporaneamente il sonoro.

- **On:** Scegliere "On" per attivare la funzione Silenzio.
- **Off:** Scegliere "Off" per disattivare la funzione Silenzio.

**Nota:** La funzione "Esclusione" influisce sul volume dell'altoparlante interno ed esterno.

### **Menù Audio: Volume**

#### Volume

Regolare il livello del volume audio.

### **Menu funzione Ingresso audio 2**

#### Funzione Ingresso audio 2

Selezionare la porta tra Audio 2 e Mic (Tipo 2).

### **Menu Audio : Volume Microfono**

#### Volume Microfono

Regolare il livello del volume del microfono (Tipo 2).

## *Menù Imposta*

### **Menù IMPOSTA: Proiezione**

#### Proiezione

Selezione la proiezione preferita tra Frontale, Posteriore, Soffitto-In alto e Posteriore-In alto.

### **Menù IMPOSTA: Tipo di schermo**

#### Tipo di schermo (solo per modello WXGA)

Selezione il tipo di schermo tra 16:9 o 16:10.

### **Menù IMPOSTA: Impostazioni lampada**

#### Memo lampada

Scegliere questa funzione per mostrare o nascondere il messaggio di avviso quando è visualizzato il messaggio di sostituzione della lampada. Il messaggio apparirà 30 ore prima che sia necessario sostituire la lampada.

#### Reset lampada

Ripristina il contatore delle ore dopo avere sostituito la lampada.

# USO DEL PROIETTORE

## Menù IMPOSTA: Imposta Filtri

### Optional Filter Installed

Impostare il messaggio di avviso.

- **Si:** Visualizzare il messaggio di avviso dopo 500 ore di utilizzo.

**Nota:** "Ore Uso Filtro / Promemoria Filtro / Filtro Reset" appare solo quando "Optional Filter Installed" è su "Si".

- **No:** Spegnerne il messaggio di avviso.

### Ore Uso Filtro

Visualizza la durata del filtro.

### Promemoria Filtro

Scegliere questa funzione per mostrare o nascondere il messaggio di avviso quando è visualizzato il messaggio di sostituzione del filtro. Le opzioni disponibili sono 300 ore, 500 ore, 800 ore e 1000 ore.

### Filtro Reset

Ripristina il contatore del filtro antipolvere dopo avere sostituito o pulito il filtro stesso.

## Menù IMPOSTA: Imposta Potenza

### Accensione diretta

Scegliere "On" per attivare la modalità Accensione diretta. Il proiettore si accenderà automaticamente quando viene fornita l'alimentazione CA, senza premere il tasto "di alimentazione" della tastiera del proiettore o del telecomando.

### Attivazione segnale

Scegliere "On" per attivare la modalità Attivazione segnale. Il proiettore si accenderà automaticamente quando viene rilevato un segnale, senza premere il tasto "di alimentazione" della tastiera del proiettore o del telecomando.

**Nota:** Se l'opzione "Attivazione segnale" viene portata su "On", il consumo energetico del proiettore in modalità standby sarà superiore a 3 W.

### Spegnimento autom. (min)

Imposta l'intervallo del timer del conto alla rovescia. Il timer del conto alla rovescia inizierà il conteggio quando al proiettore non è inviato alcun segnale. Il proiettore si spegnerà automaticamente al termine del conto alla rovescia (in minuti).

### Timer sospensione (min)

Configurare il timer sospensione.

- **Timer sospensione (min):** Imposta l'intervallo del timer del conto alla rovescia. Il timer del conto alla rovescia inizierà il conteggio con o senza segnale inviato al proiettore. Il proiettore si spegnerà automaticamente al termine del conto alla rovescia (in minuti).

**Nota:** Timer sospensione viene ripristinato ogni volta che si spegne il proiettore.

- **Sempre encendido:** Controllare che Timer sospensione sia sempre encendido.

### Sommario

Impostare Sommario.

- **On:** Se si spegne accidentalmente il proiettore, questa funzione consente al proiettore di accendersi di nuovo immediatamente se selezionato entro 100 secondi.
- **Off:** La ventolina inizia a raffreddare il sistema 10 secondi dopo che l'utente spegne il proiettore.

# USO DEL PROIETTORE

## Mod. energia(Standby)

Impostare Mod. energia.

- **Attiva:** Scegliere "Attiva" per tornare allo standby normale.
- **Eco.:** Scegliere "Eco." per risparmiare ulteriore energia < 0,5 W.

**Nota:** Le ventole continuano ad essere in standby attivo se si abilita "Attivazione segnale".

## Menù IMPOSTA: Sicurezza

### Sicurezza

Abilitare questa funzione per richiedere una password prima di utilizzare il proiettore.

- **On:** Scegliere "On" per usare la password di verifica quando si accende il proiettore.
- **Off:** Scegliere "Off" per poter accendere il proiettore senza inserire la password di verifica.

### Timer di sicurezza

Permette di selezionare la funzione oraria (Mese/Giorno/Ora) per impostare il numero di ore consentite per l'uso del proiettore. Allo scadere dell'intervallo impostato, sarà richiesto di inserire di nuovo la password.

### Modifica Password

Utilizzare per impostare o modificare la password richiesta all'accensione del proiettore.

## Menù IMPOSTA: Pattern di prova

### Pattern di prova

Selezionare il modello di prova tra Griglia Verde, Griglia Magenta, Griglia Bianco, Bianco o disabilitare questa funzione (Off).

## Menù IMPOSTA: Impostazioni Remote

### Funzione IR

Impostare la funzione IR.

- **On:** Selezionando "On", il proiettore può essere azionato dal telecomando dal ricevitore IR superiore.
- **Off:** scegliendo "Off", il proiettore può essere azionato dal telecomando. Selezionando "Off" si possono utilizzare i tasti della tastiera.

### Utente1/ Utente2/ Utente3

Assegnare la funzione predefinita per Utente1, Utente2, o Utente3 tra HDMI 2, Pattern di prova, Luminosità, Contrasto, Timer sospensione, Corrispondenza Colore, Temp. colore, Gamma, Blocco sorgente, Proiezione, Impostazioni lampada, Zoom e Immagine fissa.

## Menù IMPOSTA: ID Proiettore

### ID Proiettore

La definizione degli ID può essere configurata con il menù (usando valori da 0 a 99), e consente il controllo di un singolo proiettore usando il comando RS232.

# USO DEL PROIETTORE

## Menù IMPOSTA: Opzioni

### Lingua

Selezione il menù OSD multilingue tra inglese, tedesco, francese, italiano, spagnolo, portoghese, polacco, olandese, svedese, norvegese/danese, finlandese, greco, cinese tradizionale, cinese semplificato, giapponese, coreano, russo, ungherese, cecoslovacco, arabo, thailandese, turco, persiano, vietnamita, indonesiano, rumeno e slovacco.

### Sottotitoli

Sottotitoli è una versione di testo dell'audio del programma o altre informazioni visualizzate sullo schermo. Se il segnale di ingresso contiene sottotitoli, è possibile attivare la funzione e guardare i canali. Le opzioni disponibili includono "Off", "CC1" e "CC2".

### Impostazioni Menù

Impostare la posizione del menù sullo schermo e configurare le impostazioni del timer del menù.

- **Posizione menu:** Selezione la posizione menu sullo schermo.
- **Menu Timer:** Impostare la durata della visibilità del menù OSD sullo schermo.

### Origine input

Seleziona la sorgente di ingresso tra HDMI, HDMI/MHL (Tipo 2), VGA, VGA1 (Tipo 2), S-Video (Tipo 2), Video.

### Nome Ingresso

Utilizzare per assegnare un nuovo nome alla funzione di ingresso per una più semplice identificazione. Le opzioni disponibili includono HDMI, HDMI1, HDMI/MHL (Tipo 2), VGA, VGA1 (Tipo 2), Video, Wireless, Network Display.

### Uscita VGA

Selezionare la sorgente di uscita VGA tra VGA1, VGA2 o impostare automaticamente la sorgente (Auto).

### Altitudine elevata

Quando è selezionata l'opzione "On", le ventoline funzionano a maggiore velocità. Questa funzione è utile quando ci si trova ad altitudini elevate, dove l'aria è più rarefatta.

### Blocca Modalità Display

Selezione "On" o "Off" per bloccare o sbloccare le impostazioni della modalità di visualizzazione.

### Blocco tastiera

Quando la funzione Blocco tastiera è su "On", la tastiera sarà bloccata. Tuttavia, il proiettore può essere azionato dal telecomando. Selezionando "Off" si può riutilizzare la tastiera.

### Nascondi informazioni

Abilitare questa funzione per nascondere il messaggio informativo.

- **On:** Selezione "On" per nascondere il messaggio informativo.
- **Off:** Scegliere "Off" per mostrare il messaggio "Ricerca".

### Logo

Usare questa funzione per impostare la schermata di avvio desiderata. Se vengono effettuate modifiche, esse saranno attive dalla volta successiva in cui il proiettore viene avviato.

- **Imp. predefinite:** Schermata di avvio predefinita.
- **Neutro:** Il logo non viene visualizzato nella schermata di avvio.
- **Utente:** Utilizzare immagini archiviate dalla funzione "Acquisizione logo".

### Acquisizione logo

Selezionare "Sì" per acquisire il logo o "Annulla" per annullare l'acquisizione del logo.

### Colore di sfondo

Usare questa funzione per visualizzare una schermata di colore Blu, Rosso, Verde, Grigio o Nessuno o la schermata del logo quando non vi sono segnali disponibili.



# USO DEL PROIETTORE

## Menu Imposta : Reset

### Reset OSD

Ripristinare le impostazioni predefinite per le impostazioni del menu OSD.

### Ripristina a valori di fabbrica

Ripristinare le impostazioni predefinite per le impostazioni del menù IMPOSTA.

## Menu Rete : LAN (per Tipo 2)

### Stato rete

Visualizza lo stato attuale della rete (solo lettura).

### Indirizzo MAC

Visualizza l'indirizzo MAC (solo lettura).

### DHCP

Utilizzare questa opzione per abilitare o disabilitare la funzione DHCP.

- **On:** Il proiettore ottiene automaticamente l'indirizzo IP dalla rete.
- **Off:** Per assegnare manualmente IP, Subnet Mask, Gateway e configurazione DNS.

**Nota:** L'uscita dal menu OSD applicherà automaticamente i valori inseriti.

### Indirizzo IP

Visualizza l'indirizzo IP.

### Subnet mask

Visualizza il numero di subnet mask.

### Gateway

Visualizza il gateway predefinito di rete connesso al proiettore.

### DNS

Visualizza il numero DNS.

## Come usare il browser per controllare il proiettore

1. Attivare l'opzione DHCP "On" sul proiettore per consentire ad un server DHCP di assegnare automaticamente un indirizzo IP.
2. Sul PC Aprire il browser web ed inserire l'indirizzo IP del proiettore ("Rete > LAN > Indirizzo IP").
3. Inserire il nome utente e la password, quindi fare clic su "Accesso".  
Si apre l'interfaccia web di configurazione del proiettore.

### **Nota:**

- *Il nome utente e la password predefinita sono "admin".*
- *La procedura descritta in questa sezione si basa sul sistema operativo Windows 7.*

# USO DEL PROIETTORE

## Quando si effettua una connessione diretta dal computer al proiettore\*

1. Sul proiettore, impostare l'opzione DHCP su "Off".
2. Configurare Indirizzo IP, Subnet mask, Gateway e DNS sul proiettore ("Rete > LAN").
3. Su PC, aprire la pagina **Centro connessioni di rete e condivisione** ed assegnare al PC gli stessi identici parametri di rete impostati sul proiettore. Fare clic su "OK" per salvare i parametri.

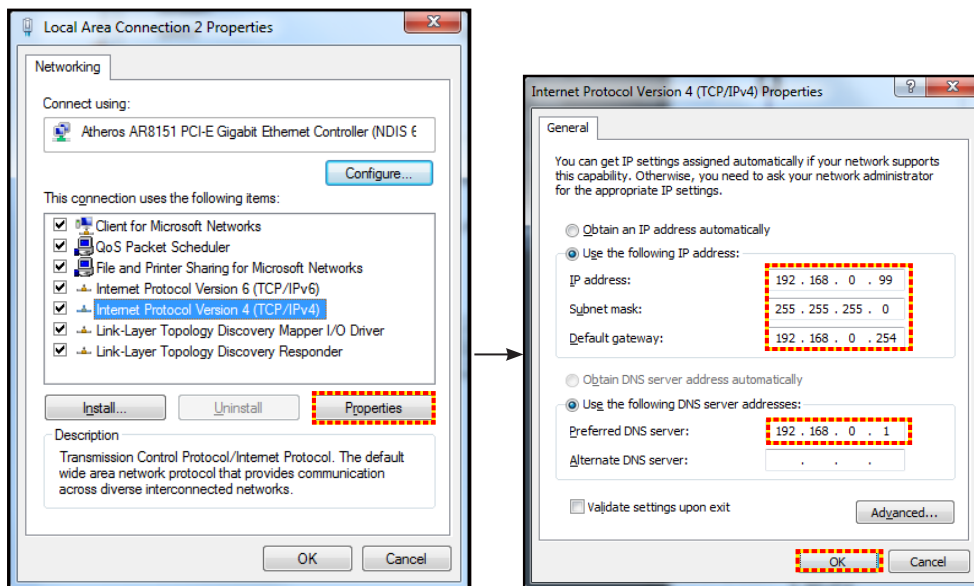

4. Aprire il browser web del PC e immettere l'indirizzo IP assegnato nella fase 3 nel campo URL. Quindi premere il tasto "Enter".

### Applica

Applicare tutti i valori per i parametri LAN.

### Reset

Ripristina tutti i valori per i parametri LAN.

## Menu Controllo di rete

### Crestron

Utilizzare questa funzione per selezionare la funzione di rete (porta: 41794).

Per altre informazioni, visitare il sito <http://www.crestron.com> e [www.crestron.com/getroomview](http://www.crestron.com/getroomview).

### Extron

Utilizzare questa funzione per selezionare la funzione di rete (porta: 2023).

### PJ Link

Utilizzare questa funzione per selezionare la funzione di rete (porta: 4352).

### AMX Device Discovery

Utilizzare questa funzione per selezionare la funzione di rete (porta: 9131).

### Telnet

Utilizzare questa funzione per selezionare la funzione di rete (porta: 23).

### HTTP

Utilizzare questa funzione per selezionare la funzione di rete (porta: 80).

# USO DEL PROIETTORE

## Menu Imposta Rete Gestione Impostazioni

### Funzione LAN\_RJ45

Per semplicità e facilità d'uso, il proiettore fornisce diverse funzioni di rete e di gestione remota. La funzione LAN / RJ45 consente la gestione del proiettore attraverso una rete, ad esempio quella remota: Accensione/spengimento, regolazione delle impostazioni Luminosità e Contrasto. Inoltre, è possibile visualizzare le informazioni di stato del proiettore, come: Sorgente video, eliminazione audio, ecc.

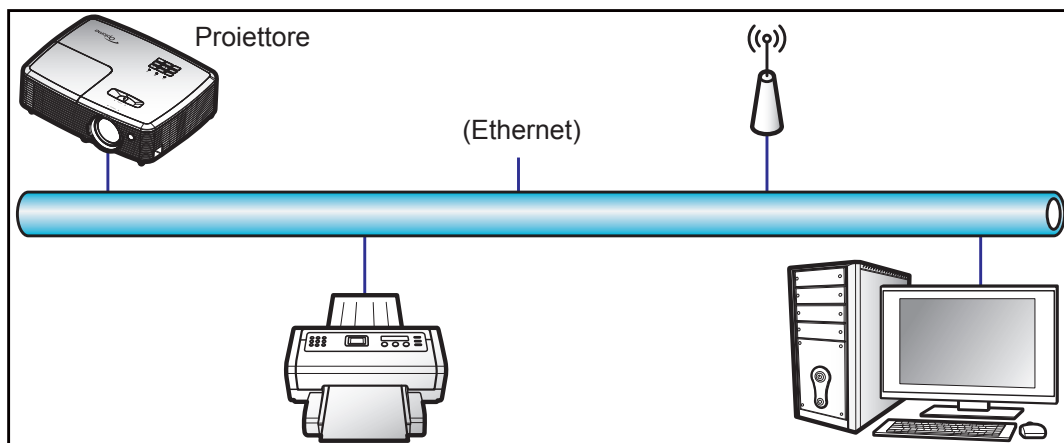

### Funzionalità terminale LAN cablato

Il presente proiettore può essere controllato mediante un PC (notebook) o altro dispositivo esterno tramite porta LAN/RJ45 e compatibile con Crestron / Extron / AMX (Device -Discovery) / PJLink.

- Crestron è un marchio registrato di Crestron Electronics, Inc. negli Stati Uniti.
- Extron è un marchio registrato di Extron Electronics, Inc. negli Stati Uniti.
- AMX è un marchio registrato di AMX LLC negli Stati Uniti.
- PJLink applicato per la registrazione del marchio e del logo in Giappone, negli Stati Uniti e in altri Paesi da JBMIA.

Il proiettore è supportato tramite comandi specifici della centralina della Crestron Electronics ed il software correlato, ad esempio RoomView®.

<http://www.crestron.com/>

Questo proiettore è conforme per il supporto di dispositivi Extron per riferimento.

<http://www.extron.com/>

Questo proiettore è supportato da AMX (Device Discovery).

<http://www.amx.com/>

Questo proiettore supporta tutti i comandi di PJLink Class1 (Versione 1.00).

<http://pjlink.jbmia.or.jp/english/>

Per informazioni più dettagliate sui vari tipi di dispositivi esterni che possono essere collegati alla porta LAN / RJ45 e sul controllo a distanza del proiettore, nonché i comandi supportati per questi dispositivi esterni, contattare direttamente l'Assistenza.

# USO DEL PROIETTORE

## LAN RJ45

1. Collegare un cavo RJ45 alle porte RJ45 del proiettore e del PC (notebook).

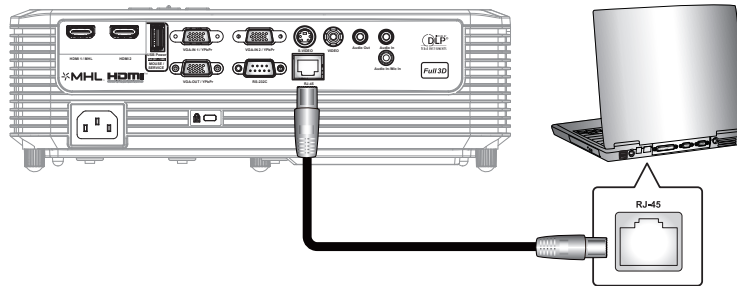

2. Sul PC (portatile) selezionare **Start > Pannello di Controllo > Connessioni di rete**.

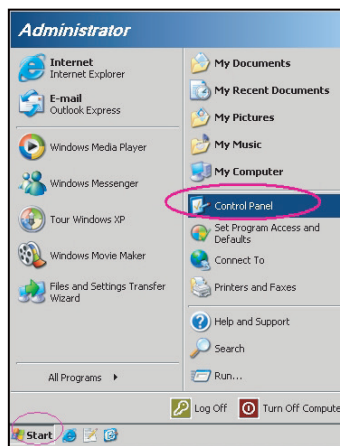

3. Fare clic col tasto destro del mouse su **Connessione alla rete locale (LAN)** e selezionare **Proprietà**.

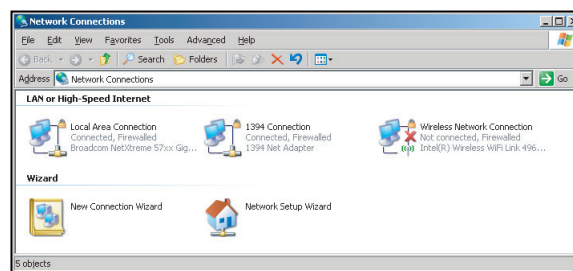

4. Nella finestra **Proprietà** selezionare la scheda **Generale**, quindi selezionare **Protocollo Internet (TCP / IP)**.

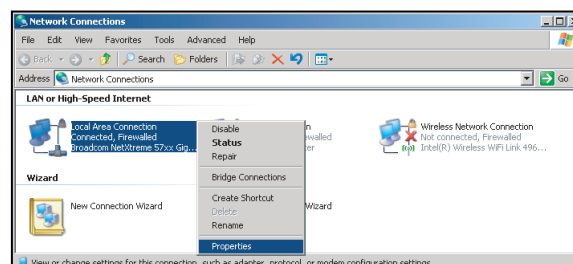

# USO DEL PROIETTORE

5. Fare clic su "Proprietà".

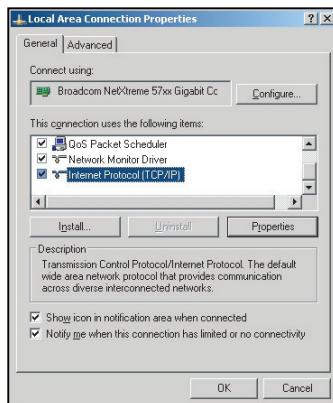

6. Inserire l'indirizzo IP e la Subnet Mask, quindi premere "OK".

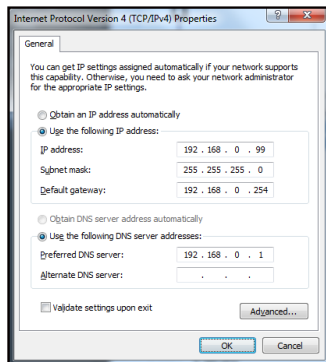

7. Premere il tasto "Menu" sul proiettore.
8. Sul proiettore aprire **Rete > LAN**.
9. Inserire i seguenti parametri di connessione:
  - DHCP: Off
  - Indirizzo IP: 192.168.0.100
  - Subnet mask: 255.255.255.0
  - Gateway: 192.168.0.254
  - DNS: 192.168.0.1
10. Premere "Enter" per confermare le impostazioni.
11. Aprire un browser web, Microsoft Internet Explorer con Adobe Flash Player 9.0 o versione più recente, ad esempio.
12. Nella barra degli indirizzi inserire l'indirizzo IP del proiettore: 192.168.0.100.



13. Premere "Enter".

# USO DEL PROIETTORE

Il proiettore è configurato per la gestione da remoto. La funzione LAN / RJ45 viene visualizzata come segue:

Pagina Informazioni

Model: Optoma    Tool    Info    Contact IT Help

**Optoma**

**Projector Information**

Projector Name: Optoma WXGA  
Location: \_\_\_\_\_  
Firmware Version: \_\_\_\_\_  
MAC Address: 00:50:41:7F:D4:40  
Resolution: NTSC  
Lamp Hours: 3  
Assigned to: Optoma Projector

**Projector Status**

Power Status: Power On  
Source: Video  
Display Mode: Cinema  
Projection: Front  
Brightness Mode: Bright  
Error Status: 0:No Error

exit

CRESTRON connected    Expansion Options

Pagina principale

Model: Optoma    Tool    Info    Contact IT Help

**Optoma**

Power    Vol -    Mute    Vol +

Sources List

VGA  
Video  
HDMI 1/MHL  
HDMI 2

Menu    Re-Sync  
Enter  
AV mute    Source

Freeze    Contrast    Brightness    Sharpness

CRESTRON connected    Expansion Options

Pagina Strumenti

Model: Optoma    Tool    Info    Contact IT Help

**Optoma**

**Crestron Control**

IP Address: 192.168.0.7  
IP ID: 7  
Port: 41794    Send

**Projector**

Projector Name: Optoma WXGA  
Location: \_\_\_\_\_  
Assigned to: Optoma Projector    Send

DHCP  Enabled  
IP Address: 192.168.0.100  
Subnet Mask: 255.255.255.0  
Default Gateway: 192.168.0.254  
DNS Server: 192.168.0.1    Send

**User Password**

Enabled  
New Password: \_\_\_\_\_  
Confirm: \_\_\_\_\_    Send

Enabled  
New Password: \_\_\_\_\_  
Confirm: \_\_\_\_\_    Send

exit

CRESTRON connected    Expansion Options

Contatta assistenza IT

Title    X

\_\_\_\_\_    Send

# USO DEL PROIETTORE

## RS232 da Telnet Function

Per l'interfaccia / RJ45 LAN il proiettore è dotato del metodo alternativo di controllo RS232, chiamato "RS232 by TELNET".

### Guida rapida per "RS232-by-TELNET"

- Controllare e ottenere l'indirizzo IP su OSD del proiettore.
- Accertarsi che il PC / notebook possa accedere alla pagina web del proiettore.
- Assicurarsi che l'impostazione "Windows Firewall" sia disabilitata se la funzione "TELNET" è filtrata dal PC / notebook.

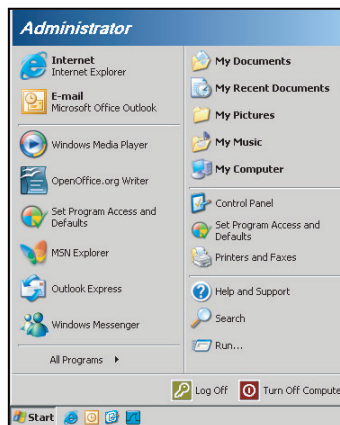

1. Selezionare **Start > Tutti i programmi > Accessori > Prompt dei comandi**.

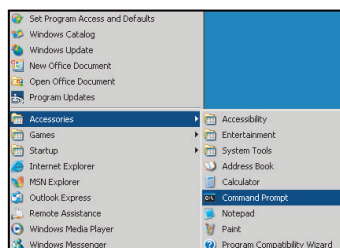

2. Immettere il formato del comando come segue:
  - telnet ttt.xxx.yyy.zzz 23 (premere il tasto "Enter")
  - (ttt.xxx.yyy.zzz: Indirizzo IP del proiettore)
3. Se la connessione Telnet è pronta, l'utente può inserire comandi RS232 ed è stato premuto il tasto "Enter", il comando RS232 sarà eseguibile.

### Specifiche per "RS232 by TELNET":

1. Telnet: TCP.
2. Porta Telnet: 23 (per altri dettagli, contattare l'operatore o il team di assistenza).
3. Utilità Telnet: Windows "TELNET.exe" (modalità console).
4. Normale disconnessione per il controllo RS232-by-Telnet: Chiudere
5. L'utilità Windows Telnet direttamente dopo che la connessione TELNET è pronta.
  - Limitazione 1 per Telnet-Control: sono disponibili meno di 50 byte per il successivo payload di rete per l'applicazione Telnet-Control.
  - Limitazione 2 per Telnet-Control: sono disponibili meno di 26 byte per un comando completo RS232 per Telnet-Control.
  - Limitazione 3 per Telnet-Control: Il ritardo minimo per il successivo comando RS232 deve essere superiore a 200 (ms).

# USO DEL PROIETTORE

## *Menù Info*

### **Menù Info**

Visualizzare le informazioni del proiettore elencate di seguito:

- Numero di Registrazione
- Numero di Serie
- Sorgente Ingresso Corrente
- Risoluzione
- Frequenza di aggiornamento
- Stato rete
- Indirizzo IP
- ID Proiettore
- Codice Remoto
- Codice Telecomando (Attiva)
- Modalità display
- Mod. energia(Standby)
- Modalità luminosa
- Ore filtro
- Ore lampada
- FW Version
- Aggiornare



# MANUTENZIONE

## Sostituzione della lampada

Il proiettore rileva automaticamente la durata della lampada. Quando la lampada sta per raggiungere il termine della sua durata, si riceverà un messaggio di avviso.

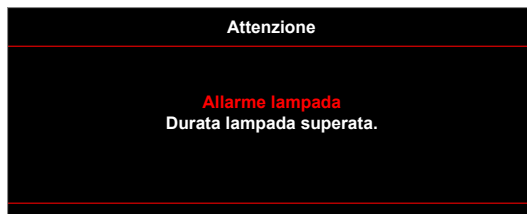

Quando si vede questo messaggio, mettersi in contatto con il rivenditore oppure con il Centro assistenza per sostituire al più presto la lampada. Assicurarsi che il proiettore si sia raffreddato per almeno 30 minuti prima di cambiare la lampada.



Attenzione: Se si esegue il montaggio su soffitto, prestare estrema attenzione quando si apre il pannello di accesso alla lampada. Si consiglia di usare occhiali protettivi quando si sostituisce la lampada di proiettori installati sul soffitto. Deve essere prestata estrema cautela per impedire alle parti libere di non cadere fuori dal proiettore.



Attenzione: Lo scomparto della lampada è caldo! Permetterne il raffreddamento prima di cambiare la lampadina!



Attenzione: Per ridurre il rischio di lesioni personali, non far cadere il modulo della lampada o toccare la lampada. Se fatta cadere, la lampadina potrebbe frantumarsi e provocare lesioni.

# MANUTENZIONE

## Sostituzione della lampada (segue)

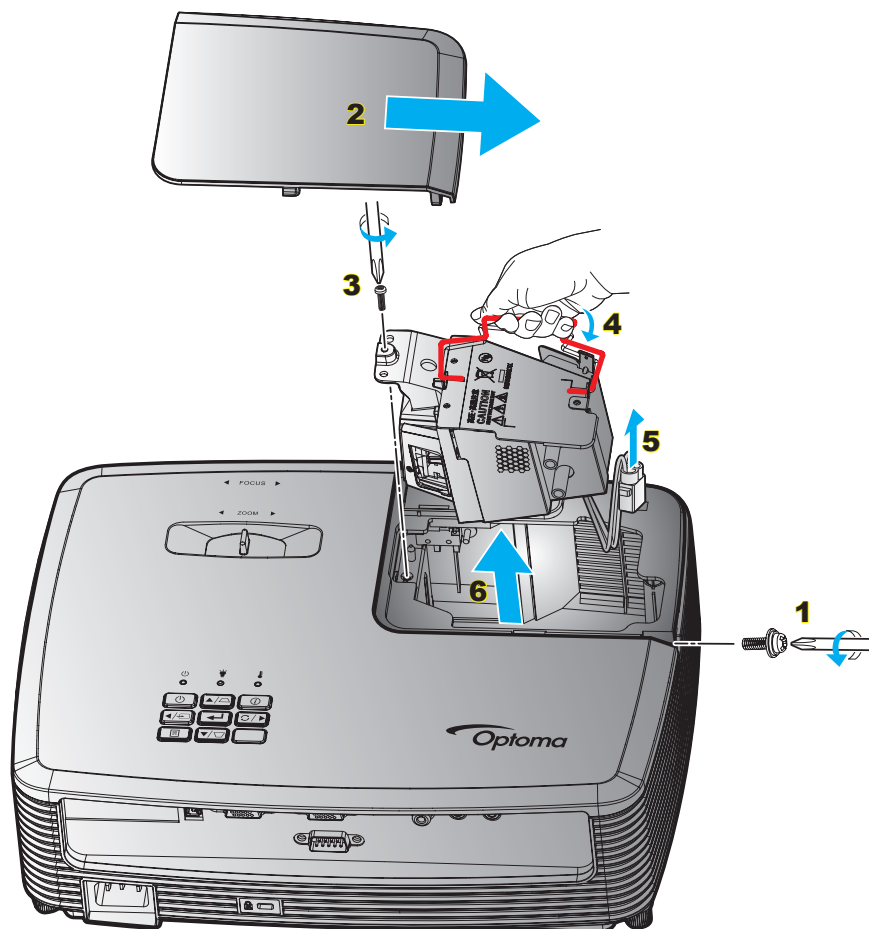

### Procedura:

1. Spegner il proiettore premento il tasto "⏻" del telecomando o del tastierino del proiettore.
2. Permettere al proiettore di raffreddarsi per almeno 30 minuti.
3. Scollegare il cavo di alimentazione.
4. Svitare la vite sulla copertura. **1**
5. Rimuovere il coperchio. **2**
6. Svitare la vite sul modulo della lampada. **3**
7. Sollevare l'impugnatura della lampada. **4**
8. Estrarre il cavo della lampada. **5**
9. Estrarre con cura il modulo della lampada. **6**
10. Per sostituire il modulo della lampada, invertire le fasi di cui sopra.
11. Accendere il proiettore e ripristinare il timer della lampada.
12. Reset lampada: (i) Premere "Menù" → (ii) Select "Imposta" → (iii) Select "Impostazioni lampada" → (iv) Select "Reset lampada" → (v) Select "Sì".

### Nota:

- La vite sulla copertura della lampada e la lampada non possono essere rimosse.
- Il proiettore non può essere acceso se il coperchio della lampada non è stato rimesso sul proiettore.
- Non toccare il vetro della lampada. L'olio delle mani può far rompere la lampada. Per pulire il modulo della lampada, qualora venisse accidentalmente toccato, usare un panno asciutto.

# MANUTENZIONE

## Installazione e pulizia del filtro antipolvere

### Installazione del filtro antipolvere

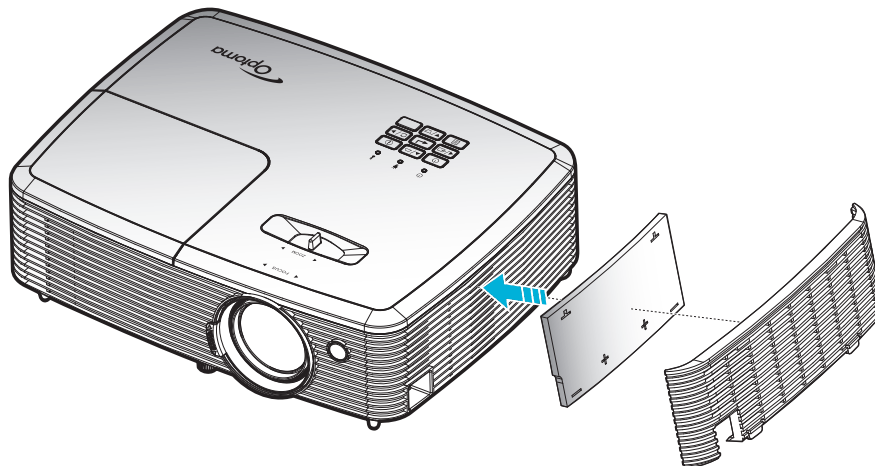

**Nota:** I filtri antipolvere sono richiesti/forniti solo nelle regioni selezionate con eccessiva polvere.

### Pulizia del filtro antipolvere

Si consiglia di pulire i filtri antipolvere ogni tre mesi. Pulirli con maggiore frequenza se il proiettore viene utilizzato in ambienti polverosi.

Procedura:

1. Spegner il proiettore premento il tasto "⏻" del telecomando o del tastierino del proiettore.
2. Scollegare il cavo di alimentazione.
3. Rimuovere con attenzione il filtro antipolvere. **1**
4. Pulire o sostituire il filtro antipolvere. **2**
5. Per installare il filtro antipolvere, invertire le fasi di cui sopra.

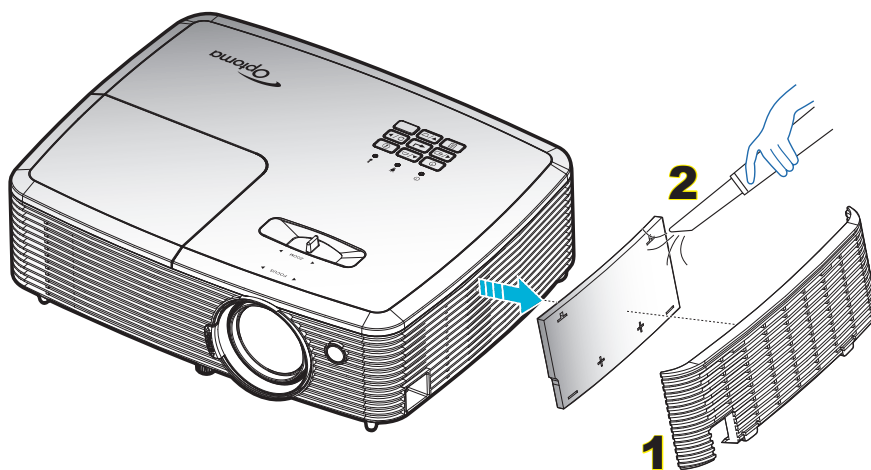

# ULTERIORI INFORMAZIONI

## Risoluzioni compatibili

### Compatibilità digitale

B0/ Temporizzazione stabilita	B0/Temporizzazione standard	B0/Temporizzazione dettata	B1/Modalità video	B1/Temporizzazione dettata
720x400 a 70Hz	SVGA:	Temporizzazione originale:	640x480p a 60Hz	720x480p a 60Hz
640x480 a 60Hz	800x600 a 120Hz	XGA: 1024x768 a 60Hz	720x480p a 60Hz	1280x720p a 60Hz
640x480 a 67Hz	1024x768 a 120Hz	WXGA: 1280x800 a 60 Hz; 1280x720 a 60 Hz	1280x720p a 60Hz	1366x768 a 60Hz
640x480 a 72Hz	1280x800 a 60Hz	1080P: 1920x1080 a 60Hz	1920x1080i a 60Hz	1920x1080i a 50Hz
640x480 a 75Hz	1280x1024 a 60Hz		720(1440)x480i a 60Hz	1920x1080p a 60Hz
800x600 a 56Hz	1680x1050 a 60Hz		1920x1080p a 60Hz	
800x600 a 60Hz	1280x720 a 60Hz		720x576p a 50Hz	
800x600 a 72Hz	1280x720 a 120Hz		1280x720p a 50Hz	
800x600 a 75Hz	1600x1200 a 60Hz		1920x1080i a 50Hz	
832x624 a 75Hz	XGA/WXGA:		720(1440)x576i a 50Hz	
1024x768 a 60Hz	1440x900 a 60Hz		1920x1080p a 50Hz	
1024x768 a 70Hz	1024x768 a 120Hz		1920x1080p a 24Hz	
1024x768 a 75Hz	1280x800 a 60Hz		1920x1080p a 30Hz	
1280x1024 a 75Hz	1280x1024 a 60Hz			
1152x870 a 75Hz	1680x1050 a 60Hz			
	1280x720 a 60Hz			
	1280x720 a 120Hz			
	1600x1200 a 60Hz			
	1080P:			
	1280x720 a 60Hz			
	1280x800 a 60Hz			
	1280x1024 a 60Hz			
	1400x1050 a 60Hz			
	1600x1200 a 60Hz			
	1440x900 a 60Hz			
	1280x720 a 120Hz			
	1024x768 a 120Hz			

# ULTERIORI INFORMAZIONI

## Compatibilità analogica

B0/Temporizzazione stabilita	B0/Temporizzazione standard	B0/Temporizzazione dettagliata	B1/Modalità video	B1/Temporizzazione dettagliata
720x400 a 70Hz	SVGA:	Temporizzazione originale:		1366x768 a 60Hz
640x480 a 60Hz	800x600 a 120Hz	XGA: 1024x768 a 60Hz		
640x480 a 67Hz	1024x768 a 120Hz	WXGA: 1280x800 a 60 Hz; 1280x720 a 60 Hz		
640x480 a 72Hz	1280x800 a 60Hz	1080P: 1920x1080 a 60Hz		
640x480 a 75Hz	1280x1024 a 60Hz			
800x600 a 56Hz	1680x1050 a 60Hz			
800x600 a 60Hz	1280x720 a 60Hz			
800x600 a 72Hz	1280x720 a 120Hz			
800x600 a 75Hz	1600x1200 a 60Hz			
832x624 a 75Hz	XGA/WXGA:			
1024x768 a 60Hz	1440x900 a 60Hz			
1024x768 a 70Hz	1024x768 a 120Hz			
1024x768 a 75Hz	1280x800 a 60Hz			
1280x1024 a 75Hz	1280x1024 a 60Hz			
1152x870 a 75Hz	1680x1050 a 60Hz			
	1280x720 a 60Hz			
	1280x720 a 120Hz			
	1600x1200 a 60Hz			
	1080P:			
	1280x720 a 60Hz			
	1280x800 a 60Hz			
	1280x1024 a 60Hz			
	1400x1050 a 60Hz			
	1600x1200 a 60Hz			
	1440x900 a 60Hz			
	1280x720 a 120Hz			
	1024x768 a 120Hz			

# ULTERIORI INFORMAZIONI

## Compatibilità video 3D reale

<b>Risoluzione di ingresso</b>	Ingresso HDMI 1.4a 3D	Temporizzazione ingresso		
		1280x720P a 50Hz	Alto e Basso	
		1280x720P a 60Hz	Alto e Basso	
		1280x720P a 50Hz	Frame packing	
		1280x720P a 60Hz	Frame packing	
		1920x1080i a 50 Hz	Affiancato (mezzo)	
		1920x1080i a 60Hz	Affiancato (mezzo)	
		1920x1080P a 24Hz	Alto e Basso	
		1920x1080P a 24Hz	Frame packing	
	HDMI 1.3	1920x1080i a 50Hz	Affiancato (mezzo)	Modalità SBS attiva
		1920x1080i a 60Hz		
		1280x720P a 50Hz		
		1280x720P a 60Hz		
		800 x 600 a 60Hz		
		1024 x 768 a 60Hz		
		1280 x 800 a 60Hz		
		1920x1080i a 50Hz	Alto e Basso	Modalità TAB attiva
		1920x1080i a 60Hz		
		1280x720P a 50Hz		
		1280x720P a 60Hz		
		800x600 a 60Hz		
		1024x768 a 60Hz		
		1280x800 a 60Hz		
		480i		

### Nota:

- Se l'ingresso 3D è 1080p a 24Hz, DMD deve riprodurre con multiplo integrale in modalità 3D.
- Supporta NVIDIA 3DTV Play se non vi sono costi di brevetto da parte di Optoma. 1080i a 25 Hz e 720p a 50 Hz si eseguono a 100 Hz; altre temporizzazioni 3D si eseguono a 120 Hz.
- 1080p a 24Hz si esegue a 144 Hz.

# ULTERIORI INFORMAZIONI

## Dimensioni immagine e distanza di proiezione

(XGA)

Dimensioni in diagonale dello schermo (4:3)	Dimensioni schermo L x A				Distanza di proiezione (D)				Allineamento (Hd)	
	(m)		(pollici)		(m)		(ft)		(m)	(pollici)
	Larghezza	Altezza	Larghezza	Altezza	Wide	Tele	Wide	Tele		
33	0,67	0,5	26,40	19,8	1,0	1,3	3,28	4,27	0,08	3,15
40	0,81	0,61	32,00	24	1,2	1,6	3,94	5,25	0,09	3,54
50	1,02	0,76	40,00	30	1,5	2,0	4,92	6,56	0,12	4,72
60	1,22	0,91	48,00	36	1,8	2,4	5,91	7,87	0,14	5,51
70	1,42	1,07	56,00	42	2,1	2,7	6,89	8,86	0,16	6,30
80	1,63	1,22	64,00	48	2,4	3,1	7,87	10,17	0,18	7,09
90	1,83	1,37	72,00	54	2,7	3,5	8,86	11,48	0,21	8,27
100	2,03	1,52	80,00	60	3,0	3,9	9,84	12,80	0,23	9,06
120	2,44	1,83	96,00	72	3,6	4,7	11,81	15,42	0,27	10,63
150	3,05	2,29	120,00	90	4,5	5,9	14,76	19,36	0,34	13,39
180	3,66	2,74	144,00	108	5,4	7,1	17,72	23,29	0,41	16,14
200	4,06	3,05	160,00	120	6,0	7,8	19,69	25,59	0,46	18,11
250	5,08	3,81	200,00	150	7,6	9,8	24,93	32,15	0,57	22,44
300	6,10	4,57	240,00	180	9,1	11,8	29,86	38,71	0,69	27,17

**Nota:** Il rapporto zoom è 1,3x.

(WXGA)

Dimensioni in diagonale dello schermo (4:3)	Dimensioni schermo L x A				Distanza di proiezione (D)				Allineamento (Hd)	
	(m)		(pollici)		(m)		(ft)		(m)	(pollici)
	Larghezza	Altezza	Larghezza	Altezza	Wide	Tele	Wide	Tele		
39	0,84	0,53	33,07	20,67	1,0	1,3	3,28	4,27	0,06	2,36
40	0,86	0,54	33,92	21,2	1,0	1,3	3,28	4,27	0,07	2,76
50	1,08	0,67	42,40	26,5	1,3	1,7	4,27	5,58	0,09	3,54
60	1,29	0,81	50,88	31,8	1,5	2,0	4,92	6,56	0,10	3,94
70	1,51	0,94	59,36	37,1	1,8	2,3	5,91	7,55	0,12	4,72
80	1,72	1,08	67,84	42,4	2,0	2,7	6,56	8,86	0,13	5,12
90	1,94	1,21	76,32	47,7	2,3	3,0	7,55	9,84	0,15	5,91
100	2,15	1,35	84,80	53	2,6	3,3	8,53	10,83	0,16	6,30
120	2,58	1,62	101,76	63,6	3,1	4,0	10,17	13,12	0,20	7,87
150	3,23	2,02	127,20	79,5	3,8	5,0	12,47	16,40	0,25	9,84
180	3,88	2,42	152,64	95,4	4,6	6,0	15,09	19,69	0,30	11,81
200	4,31	2,69	169,60	106	5,1	6,7	16,73	21,98	0,34	13,39
250	5,38	3,37	212,00	132,5	6,4	8,3	21,00	27,23	0,41	16,14
300	6,46	4,04	254,40	159	7,7	10,0	25,26	32,81	0,50	19,69

**Nota:** Il rapporto zoom è 1,3x.

# ULTERIORI INFORMAZIONI

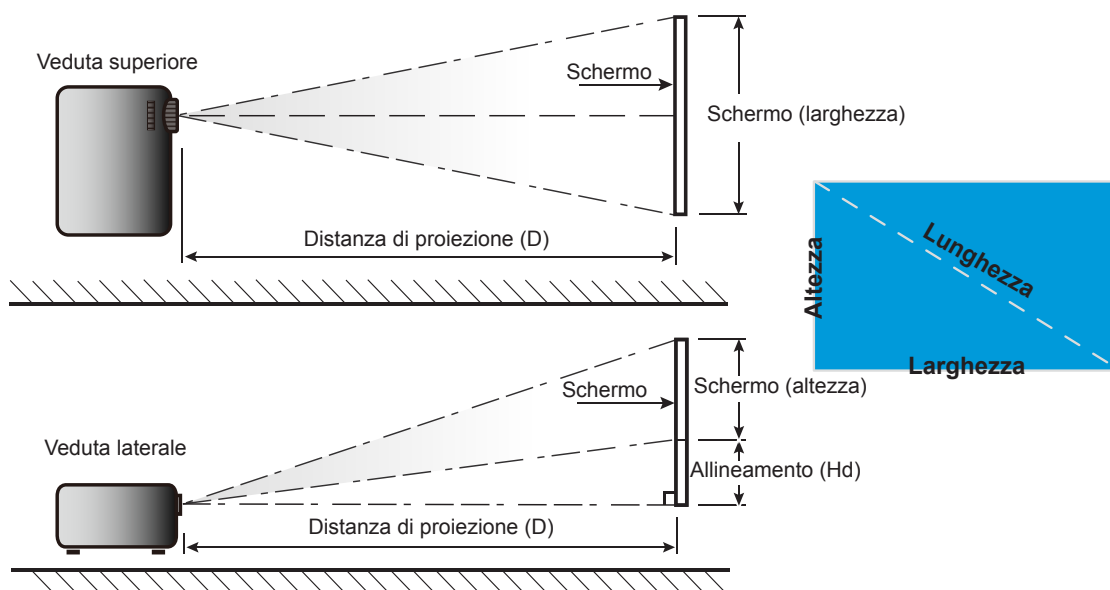



# ULTERIORI INFORMAZIONI

## Dimensioni del proiettore e installazione del supporto a soffitto

1. Per evitare danni al proiettore, usare il supporto da soffitto Optoma.
2. Se si desidera utilizzare un kit prodotto da terzi, assicurarsi che le viti impiegate per fissare il proiettore siano conformi ai seguenti requisiti:
  - Tipo di vite: M4\*3
  - Lunghezza minima della vite: 10mm

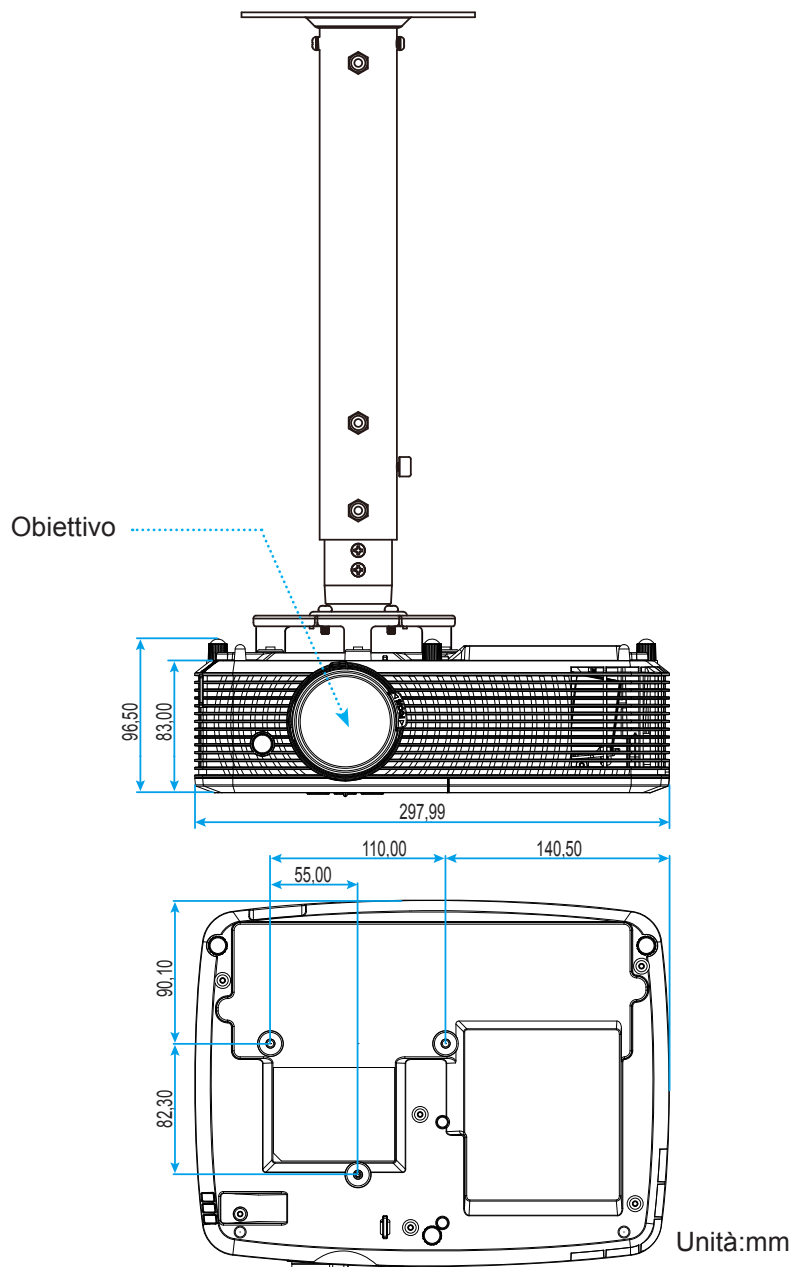

**Nota:** Si prega di notare che i danni provocati da una installazione scorretta annulleranno la garanzia.



Avviso:

- Se viene acquistato un supporto da soffitto di un'altra società, accertarsi di usare viti della dimensione corretta. La dimensione delle viti varierà in base allo spessore della piastra di montaggio.
- Accertarsi di mantenere almeno uno spazio di 10 cm tra il soffitto e la parte inferiore del proiettore.
- Evitare di installare il proiettore accanto a una fonte di calore.







# ULTERIORI INFORMAZIONI

## Codici telecomando IR 1



Legenda tasti		Descrizione	Codice tasto
Potenza		Premere per accendere/spegnere il proiettore.	81
Immagine fissa		Premere per bloccare l'immagine del proiettore.	8B
Aspect		Premere per cambiare il rapporto proporzioni di un'immagine visualizzata.	98
Esclusione AV		Premere per spegnere/accendere l'altoparlante integrato del proiettore	8A
Correzione+/su		<ul style="list-style-type: none"> <li>Premere per regolare la distorsione dell'immagine provocata dall'inclinazione del proiettore.</li> <li>Premere per utilizzare come tasto pagina su.</li> </ul>	C6
Esclusione		Premere per disattivare/attivare temporaneamente l'audio.	92
Sinistra/Vol-		<ul style="list-style-type: none"> <li>Premere per diminuire il volume.</li> <li>Premere per navigare a sinistra.</li> </ul>	C8
Applica		Conferma la selezione della voce.	-C5 (per OSD) -CA (per emulazione del mouse USB tramite USB)
Destra/Vol+		<ul style="list-style-type: none"> <li>Premere per aumentare il volume.</li> <li>Premere per navigare a destra.</li> </ul>	C9
Menù		Premere per visualizzare o uscire dal menù OSD del proiettore.	88
Giù/Correzione-		<ul style="list-style-type: none"> <li>Premere per regolare la distorsione dell'immagine provocata dall'inclinazione del proiettore.</li> <li>Premere per navigare verso il basso.</li> </ul>	C7
3D		Premere per selezionare manualmente una modalità 3D corrispondente al contenuto 3D.	93

# ULTERIORI INFORMAZIONI

Legenda tasti		Descrizione	Codice tasto
HDMI		Premere per scegliere la sorgente HDMI.	86
VGA		Premere per scegliere la sorgente VGA.	8E
Video		Premere per selezionare la sorgente video.	CE
Sorgente		Premere per selezionare come segnale di ingresso.	C3
Modalità luminosa		Premere per regolare automaticamente la luminosità dell'immagine per fornire prestazioni di contrasto ottimali.	87
Sincronizzazione		Sincronizza automaticamente il proiettore sulla sorgente di ingresso.	C4







# ULTERIORI INFORMAZIONI

## Codici telecomando IR 2



Tasto	Codice tasto	Definizione stampigliatura tasto	Descrizione	
Potenza		81	Accensione/spegnimento	Premere per accendere/spegnere il proiettore.
Switch		3E	Switch	Premere per accendere/spegnere il mouse USB.
Schermo vuoto/ disattivazione dell'audio		8A		Premere per nascondere/mostrare l'immagine dello schermo e attivare/disattivare l'audio.
Immagine fissa		8B	Immagine fissa	Premere per bloccare l'immagine del proiettore.
Esclusione		92		Premere per disattivare/attivare temporaneamente l'audio.
Clic tasto sinistro del mouse	L	CB	L	Utilizzare come clic sinistro del mouse.
Clic tasto destro del mouse	R	CC	R	Utilizzare come clic destro del mouse.
Quattro tasti direzionali e di selezione		C6	Freccia su	Usare ▲ ▼ ◀ ▶ per selezionare le voci o per eseguire le regolazioni delle selezioni.
		C8	Freccia sinistra	
		C9	Freccia destra	
		C7	Freccia giù	
Applica		C5	Applica	Conferma la selezione della voce.
		CA	Applica	
Page -		C2	Page -	Premere per utilizzare come tasto pagina giù.

# ULTERIORI INFORMAZIONI







Tasto		Codice tasto	Definizione stampigliatura tasto	Descrizione
Laser		N/A	Laser	Utilizzare come puntatore laser.
Page +		C1	Page +	Premere per utilizzare come tasto pagina su.
Correzione V.		85	Correzione+	Premere per regolare la distorsione dell'immagine provocata dall'inclinazione del proiettore.
		84	Correzione-	
Volume		8C	Volume +	Premere per aumentare/diminuire il volume.
		8F	Volume -	
Rapporto proporzioni / 1		98	 / 1	<ul style="list-style-type: none"> <li>Premere per cambiare il rapporto proporzioni di un'immagine visualizzata.</li> <li>Utilizzare come numero "1" della tastiera numerica.</li> </ul>
Menu / 2		88	Menu / 2	<ul style="list-style-type: none"> <li>Premere per visualizzare o uscire dal menù OSD del proiettore.</li> <li>Utilizzare come numero "2" della tastiera numerica.</li> </ul>
3D / 3		93	3D / 3	<ul style="list-style-type: none"> <li>Premere per selezionare manualmente una modalità 3D corrispondente al contenuto 3D.</li> <li>Utilizzare come numero "3" della tastiera numerica.</li> </ul>
HDMI / 4		86	HDMI/4	<ul style="list-style-type: none"> <li>Premere per scegliere la sorgente HDMI.</li> <li>Utilizzare come numero "4" della tastiera numerica.</li> </ul>
VGA / 5		D0	VGA/5	<ul style="list-style-type: none"> <li>Premere per scegliere la sorgente VGA.</li> <li>Utilizzare come numero "5" della tastiera numerica.</li> </ul>
Video / 6		D1	Video / 6	<ul style="list-style-type: none"> <li>Premere per scegliere l'origine video composito.</li> <li>Utilizzare come numero "6" della tastiera numerica.</li> </ul>
Utente1 / 7; Utente2 / 8; Utente3 / 9		D2	Utente 1/7	<ul style="list-style-type: none"> <li>Tasti definiti dall'utente. Fare riferimento a pagina 41 per impostare.</li> <li>Utilizzare come i numeri "7", "8" e "9" del tastierino numerico.</li> </ul>
		D3	Utente 2/8	
		D4	Utente 3/9	
Sorgente		C3	Sorgente	Premere per selezionare come segnale di ingresso.
Modalità luminosa / 0		96	 / 0	<ul style="list-style-type: none"> <li>Premere per regolare automaticamente la luminosità dell'immagine per fornire prestazioni di contrasto ottimali.</li> <li>Utilizzare come numero "0" della tastiera numerica.</li> </ul>
Sincronizzazione		C4	Re-Sync	Premere per sincronizzare automaticamente il proiettore sulla sorgente di ingresso.

# ULTERIORI INFORMAZIONI

## Risoluzione dei problemi

Controllare le informazioni che seguono se si riscontrano problemi con il proiettore. Se il problema persiste, mettersi in contatto con il rivenditore locale oppure con il Centro assistenza.

### Problemi d'immagine

-  *Sullo schermo non appare alcuna immagine.*
- Assicurarsi che i cavi e l'alimentazione siano collegati in modo appropriato, come descritto nella sezione "Installazione".
  - Assicurarsi che i pin dei connettori non siano piegati o rotti.
  - Controllare che la lampada del proiettore sia stata installata correttamente. Fare riferimento alla sezione "Sostituzione della lampada".
  - Assicurarsi che la funzione "Esclusione AV" non sia stata attivata.
-  *L'immagine è sfuocata*
- Regolare la ghiera di messa a fuoco sull'obiettivo del proiettore.
  - Accertarsi che la schermata di proiezione sia entro le distanze necessarie dal proiettore. (Fare riferimento alle pagine 59-60).
-  *L'immagine è allungata quando si visualizza un DVD 16:9*
- Quando si eseguono DVD anamorfici o DVD 16:9, il proiettore mostrerà l'immagine migliore con formato 16:9 sul lato del proiettore.
  - Se si eseguono DVD di formato LBX (Letterbox), impostare il formato su LBX nell'OSD del proiettore.
  - Se si eseguono DVD di formato 4:3, impostare il formato su 4:3 nell'OSD del proiettore.
  - Impostare il formato di visualizzazione del lettore DVD sul rapporto proporzioni 16:9 (widescreen).
-  *L'immagine è troppo grande o troppo piccola*
- Regolare la leva dello zoom in alto sul proiettore.
  - Avvicinare o allontanare il proiettore dallo schermo.
  - Premere "Menù" sul pannello del proiettore, andare su "Visualizza-->Proporzioni". Provare le varie impostazioni.
-  *L'immagine ha i lati inclinati.:*
- Se possibile, ricollocare il proiettore così che si trovi al centro dello schermo e sotto la parte inferiore dello schermo.
  - Selezione "Visualizza-->Correzione" dal menù OSD per eseguire la regolazione.
-  *L'immagine è invertita*
- Selezione "Imposta-->Proiezione" dal menù OSD e regolare la direzione di proiezione.
-  *Immagine sdoppiata e sfuocata*
- Premere il tasto "3D" ed impostare la modalità su "Off" per evitare che le normali immagini 2D appaiano sdoppiate e sfuocate.

# ULTERIORI INFORMAZIONI

-  *Due immagini, formato Side-by-Side*
- Premere il tasto "3D" e passare a "SBS" se il segnale di ingresso è HDMI 1.3 2D 1080i Side by Side.

-  *L'immagine non è visualizzata in 3D*
- Controllare che la batteria degli occhiali 3D non sia esaurita.
  - Controllare che gli occhiali 3D siano accesi.
  - Premere il tasto "3D" e passare a "SBS" se il segnale di ingresso è HDMI 1.3 2D (1080i Side by Side Half).

## Altri problemi

-  *Il proiettore non risponde ad alcun comando*
- Se possibile, spegnere il proiettore e scollegare il cavo d'alimentazione, attendere almeno 20 secondi prima di ricollegare l'alimentazione.

-  *La lampada si brucia o emette il rumore di uno scoppio*
- Quando la lampada raggiunge la fine della sua vita utile, si brucerà e potrebbe emettere un rumore forte come uno scoppio. In questo caso, il proiettore non si riaccenderà finché non è stata sostituita la lampada. Per sostituire la lampada, attenersi alle procedure della sezione "Sostituzione della lampada" a pagina 53-54.

## Problemi del telecomando

-  *Se il telecomando non funziona*
- Verificare che l'angolo operativo del telecomando si trovi tra  $\pm 15^\circ$  rispetto al ricevitore IR del proiettore.
  - Assicurarsi che non ci siano ostruzioni tra il telecomando ed il proiettore. Portarsi a 6 m (20 piedi) dal proiettore.
  - Assicurarsi che le batterie siano inserite in modo corretto.
  - Sostituire le batterie se sono scariche.

# ULTERIORI INFORMAZIONI





## Indicatore di avviso

Quando si accendono o lampeggiano gli indicatori di avviso (vedere di seguito), il proiettore si spegne automaticamente:

- Il LED "LAMP" si accende in rosso e l'indicatore "On/Standby" lampeggia in rosso.
- Il LED "TEMP" si accende in rosso e l'indicatore "On/Standby" lampeggia in rosso. Indica che il proiettore è surriscaldato. In condizioni normali, il proiettore può essere riacceso.
- Il LED "TEMP" lampeggia in rosso e l'indicatore "On/Standby" lampeggia in rosso.

Scollegare il cavo di alimentazione dal proiettore, attendere 30 secondi e provare di nuovo. Se l'indicatore di avviso si accende o lampeggia, contattare il più vicino centro di assistenza.

## Messaggi dei LED

Messaggio	 LED alimentazione	 LED alimentazione	 LED Temp	 LED Lamp
	(Rosso)	/Verde o blu)	(Rosso)	(Rosso)
Stato di Standby (Input da cavo di alimentazione)	Luce accesa			
Stato di standby (modalità Burn in)	Lampeggiante (0,5 secondi spento / 0,5 secondi acceso)	Lampeggiante (0,5 secondi spento / 0,5 secondi acceso)	Lampeggiante (0,5 secondi spento / 0,5 secondi acceso)	Lampeggiante (0,5 secondi spento / 0,5 secondi acceso)
Accensione (riscaldamento)		Lampeggiante (0,5 secondi spento / 0,5 secondi acceso)		
Burn in (riscaldamento)		Lampeggiante		
Accensione (modalità burn in)		Lampeggiante (0,5 secondi spento / 0,5 secondi acceso)		
Accensione del proiettore e della lampada		Luce accesa		
Spegnimento (raffreddamento)		Lampeggiante (0,5 secondi spento / 0,5 secondi acceso). Torna alla luce fissa rossa quando si spegne la ventolina.		
Burn in (raffreddamento)		Lampeggiante		
Sommario (100 secondi.)		Lampeggiante (0,25 secondi spento / 0,25 secondi acceso)		
Errore (Surriscaldamento)	Lampeggiante		Luce accesa	
Errore (Guasto ventola)	Lampeggiante		Lampeggiante	
Errore (guasto lampada)	Lampeggiante			Luce accesa

- Spegnimento:

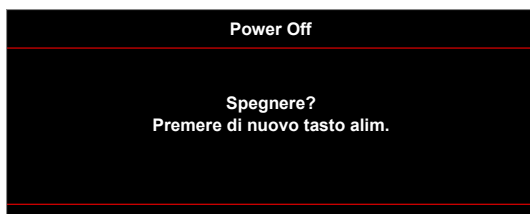



# ULTERIORI INFORMAZIONI

- Allarme lampada:

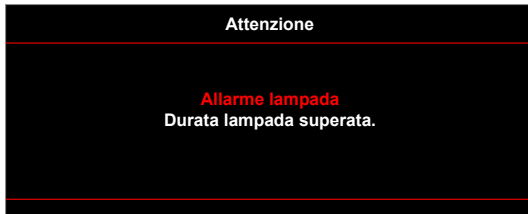

- Allarme temperatura:



- Guasto ventolina:



- Fuori intervallo di visualizzazione:



- Avviso di spegnimento:

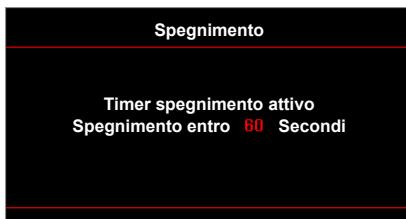

- Allarme timer di sicurezza:

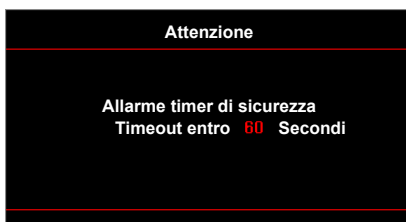

# ULTERIORI INFORMAZIONI

## Specifiche tecniche

Ottica	Descrizione
Risoluzione nativa	XGA / WXGA
Obiettivo	- Zoom manuale e messa a fuoco manuale
Dimensioni immagine (diagonale)	22,9" ~ 252" (overdrive a 300")
Distanza di proiezione	1 m ~ 10 m (gamma di messa a fuoco) (overdrive a 12 m)

Elettricità	Descrizione
Ingressi	- HDMI 1.4a - HDMI 1.4a + MHL (v2.1) - VGA-IN (YPbPr / RGB) - Audio 3,5 mm - S-Video
Uscite	- VGA - Audio 3,5 mm - Alimentazione USB-A
Controllo	- RS232 - Mouse / service USB
Riproduzione dei colori	1073,4 milioni di colori
Frequenza di scansione	- Frequenza di scansione orizzontale: 15,375~91,146 KHz - Frequenza di scansione verticale: 50 ~ 85 Hz (120 Hz per proiettore con funzione 3D)
Diffusore integrato	Sì (2 W/16 W)
Requisiti di alimentazione	100 - 240 V CA 50/60 Hz
Corrente di ingresso	2,8-1,0 A

Meccanica	Descrizione
Orientamento dell'installazione	Frontale, Posteriore, Soffitto-Frontale, Posteriore-In alto.
Dimensioni	- 298 mm (L) x 230 mm (P) x 83 mm (A) (senza piedini) - 298 mm (L) x 230 mm (P) x 96,5 mm (A) (con piedini)
Peso	2,5 kg
Condizioni ambientali	In funzione a 5 ~ 40°C, dal 10% all'85% di umidità (senza condensa)

**Nota:** Tutte le specifiche sono soggette a modifiche senza preavviso.



# ULTERIORI INFORMAZIONI

## Sedi dell'azienda Optoma

Mettersi in contatto con la filiale per assistenza e supporto.



### Stati Uniti

3178 Laurelview Ct.  
Fremont, CA 94538, USA  
www.optomausa.com

 888-289-6786  
 510-897-8601  
 [services@optoma.com](mailto:services@optoma.com)



### Canada

3178 Laurelview Ct.  
Fremont, CA 94538, USA  
www.optomausa.com

 888-289-6786  
 510-897-8601  
 [services@optoma.com](mailto:services@optoma.com)

### America latina

3178 Laurelview Ct.  
Fremont, CA 94538, USA  
www.optomausa.com

 888-289-6786  
 510-897-8601  
 [services@optoma.com](mailto:services@optoma.com)



### Europa

42 Caxton Way, The Watford Business Park  
Watford, Hertfordshire,  
WD18 8QZ, UK  
www.optoma.eu  
Tel assistenza: +44 (0)1923 691865

 +44 (0) 1923 691 800  
 +44 (0) 1923 691 888  
 [service@tsc-europe.com](mailto:service@tsc-europe.com)



### Benelux BV

Randstad 22-123  
1316 BW Almere  
The Netherlands  
www.optoma.nl

 +31 (0) 36 820 0252  
 +31 (0) 36 548 9052



### Francia

Bâtiment E  
81-83 avenue Edouard Vaillant  
92100 Boulogne Billancourt, France

 +33 1 41 46 12 20  
 +33 1 41 46 94 35  
 [savoptoma@optoma.fr](mailto:savoptoma@optoma.fr)



### Spagna

C/ José Hierro,36 Of. 1C  
28522 Rivas VaciaMadrid,  
Spain

 +34 91 499 06 06  
 +34 91 670 08 32



### Germania

Wiesenstrasse 21 W  
D40549 Düsseldorf,  
Germany

 +49 (0) 211 506 6670  
 +49 (0) 211 506 66799  
 [info@optoma.de](mailto:info@optoma.de)

### Scandinavia



Lerpeveien 25  
3040 Drammen  
Norway

 +47 32 98 89 90  
 +47 32 98 89 99  
 [info@optoma.no](mailto:info@optoma.no)

PO.BOX 9515  
3038 Drammen  
Norway

### Corea

WOOMI TECH.CO.,LTD.  
4F, Minu Bldg.33-14, Kangnam-Ku,  
Seoul,135-815, KOREA  
korea.optoma.com

 +82+2+34430004  
 +82+2+34430005

### Giappone

東京都足立区綾瀬3-25-18



株式会社オーエス

コンタクトセンター:0120-380-495

 [info@os-worldwide.com](mailto:info@os-worldwide.com)  
[www.os-worldwide.com](http://www.os-worldwide.com)



### Taiwan

12F., No.213, Sec. 3, Beixin Rd.,  
Xindian Dist., New Taipei City 231,  
Taiwan, R.O.C.  
www.optoma.com.tw

 +886-2-8911-8600  
 +886-2-8911-6550  
 [services@optoma.com.tw](mailto:services@optoma.com.tw)  
[asia.optoma.com](http://asia.optoma.com)



### Hong Kong

Unit A, 27/F Dragon Centre,  
79 Wing Hong Street,  
Cheung Sha Wan,  
Kowloon, Hong Kong

 +852-2396-8968  
 +852-2370-1222  
[www.optoma.com.hk](http://www.optoma.com.hk)

### Cina

5F, No. 1205, Kaixuan Rd.,  
Changning District  
Shanghai, 200052, China

 +86-21-62947376  
 +86-21-62947375  
[www.optoma.com.cn](http://www.optoma.com.cn)

