

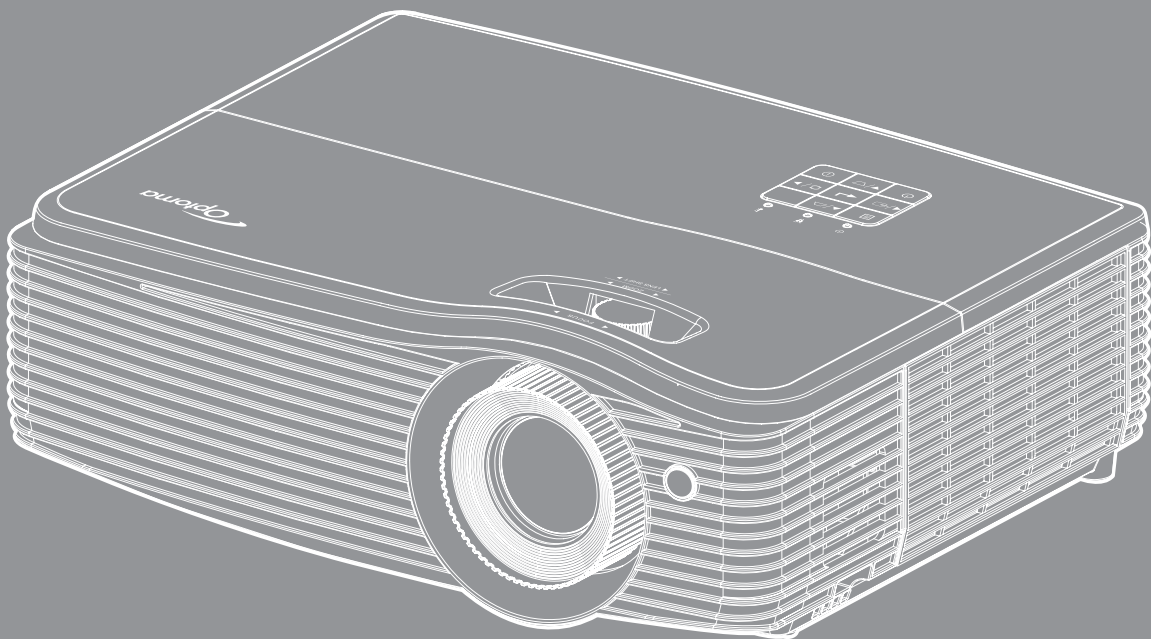

Proyector DLP®



ÍNDICE

SEGURIDAD	4
<i>Instrucciones de seguridad importantes.....</i>	<i>4</i>
<i>Información de seguridad 3D</i>	<i>5</i>
<i>Derechos de autor.....</i>	<i>6</i>
<i>Renuncia de responsabilidad</i>	<i>6</i>
<i>Reconocimiento de marcas registradas</i>	<i>6</i>
<i>FCC.....</i>	<i>7</i>
<i>Declaración de conformidad para los países de la UE.....</i>	<i>7</i>
<i>WEEE.....</i>	<i>7</i>
INTRODUCCIÓN.....	8
<i>Contenido del paquete</i>	<i>8</i>
<i>Accesorios estándar.....</i>	<i>8</i>
<i>Accesorios opcionales.....</i>	<i>8</i>
<i>Información general del producto.....</i>	<i>9</i>
<i>Conexiones.....</i>	<i>10</i>
<i>Panel de control.....</i>	<i>11</i>
<i>Mando a distancia</i>	<i>12</i>
CONFIGURACIÓN E INSTALACIÓN	13
<i>Instalar el proyector.....</i>	<i>13</i>
<i>Conectar fuentes al proyector.....</i>	<i>15</i>
<i>Ajustar de la imagen proyectada.....</i>	<i>16</i>
<i>Configuración del mando a distancia</i>	<i>17</i>
UTILIZAR EL PROYECTOR.....	19
<i>Encender y apagar el proyector</i>	<i>19</i>
<i>Seleccionar una fuente de entrada.....</i>	<i>20</i>
<i>Navegación por el menú y funciones</i>	<i>21</i>
<i>Árbol de menús en pantalla (OSD).....</i>	<i>22</i>
<i>Menú Ajustes de imagen: Pantalla</i>	<i>31</i>
<i>Menú Pantalla 3D.....</i>	<i>33</i>
<i>Menú de relación de aspecto de visualización.....</i>	<i>34</i>
<i>Menú de máscara de borde de visualización</i>	<i>39</i>
<i>Menú de zoom de visualización</i>	<i>39</i>
<i>Menú de desplazamiento de la imagen de visualización</i>	<i>39</i>
<i>Menú de corrección geométrica de pantalla.....</i>	<i>39</i>
<i>Menú de silencio de audio.....</i>	<i>40</i>
<i>Menú de volumen de audio</i>	<i>40</i>
<i>Menú de salida de audio (en espera).....</i>	<i>40</i>
<i>Menú de configuración de proyección.....</i>	<i>40</i>
<i>Menú de configuración de tipo de pantalla.....</i>	<i>40</i>
<i>Menú de configuración de lámpara</i>	<i>40</i>
<i>Menú de configuración de filtro</i>	<i>41</i>

<i>Menú de configuración de energía</i>	41
<i>Menú Configuración Seguridad</i>	42
<i>Menú de configuración de enlace HDMI</i>	42
<i>Menú de configuración del patrón de prueba</i>	43
<i>Menú de ajustes remotos</i>	43
<i>Menú de configuración de ID del proyector</i>	43
<i>Configurar el menú del activador de 12 V</i>	43
<i>Menú de opciones de configuración</i>	44
<i>Menú Restablecimiento de configuración</i>	45
<i>Menú Red LAN</i>	45
<i>Menú de control de la Red</i>	46
<i>Menú Configuración - Red - Configuración de control</i>	47
<i>Menú Información</i>	52
<i>Configuración 3D</i>	53



MANTENIMIENTO 54

<i>Reemplazar la lámpara</i>	54
<i>Instalar y limpiar el filtro para el polvo</i>	56

INFORMACIÓN ADICIONAL 57

<i>Resoluciones compatibles</i>	57
<i>Tamaño de imagen y distancia de proyección</i>	59
<i>Determinar la posición central del desplazamiento de la lente</i>	62
<i>Dimensiones del proyector e instalación en el techo</i>	63
<i>Códigos del mando a distancia IR</i>	64
<i>Utilizar el motor Información</i>	66
<i>Resolución de problemas</i>	67
<i>Indicador de advertencia</i>	69
<i>Especificaciones</i>	71
<i>Sucursales internacionales de Optoma</i>	73

SEGURIDAD

	El símbolo de rayo dentro de un triángulo equilátero pretende alertar al usuario de la existencia de "voltaje peligroso" no aislado en el interior del producto, cuya magnitud puede ser lo suficientemente grande como para constituir un riesgo de descarga eléctrica para las personas.
	El símbolo de exclamación dentro de un triángulo equilátero pretende alertar al usuario de la existencia de importantes instrucciones de funcionamiento y mantenimiento (servicio técnico) en la documentación que acompaña al aparato.

Siga todas las advertencias, precauciones y procedimientos de mantenimiento recomendados en esta guía del usuario.

Instrucciones de seguridad importantes



- No mire directamente al haz de luz, RG2.
Al igual que con cualquier fuente brillante, no mire directamente al haz, RG2 IEC 62471-5:2015.
- No bloquee las aperturas de ventilación. Para garantizar un funcionamiento fiable del proyector y para evitar que se sobrecaliente, es recomendable instalarlo en una ubicación que no bloquee la ventilación. A modo de ejemplo, no coloque el proyector en una mesa llena de objetos, un sofá, una cama, etc. No coloque el proyector en un lugar cerrado como una estantería o armario que restrinja el flujo de aire.
- Para reducir el riesgo de incendio y/o descarga eléctrica, no exponga el proyector a la lluvia o humedad. No coloque el aparato cerca de fuentes de calor, como por ejemplo radiadores, hornillos u otros aparatos como amplificadores que produzcan calor.
- No permita que ningún objeto o líquido entre en el proyector. Podrían entrar en contacto con punto de voltaje peligroso y cortocircuitar componentes, lo que podría originar un incendio o descargas eléctricas.
- No utilice el producto bajo las siguientes condiciones:
 - En ambientes muy calurosos, fríos o húmedos.
 - (i) Asegúrese de que la temperatura ambiente se encuentre entre 5°C - 40°C
 - (ii) Asegúrese de que la humedad relativa se encuentre entre 10% ~ 85%
 - En áreas donde el polvo y la suciedad se acumulen con facilidad.
 - Coloque el equipo cerca de un aparato que genere campos magnéticos intensos.
 - Bajo luz solar directa.
- No utilice el proyector en lugares donde pueda haber gases inflamables o gases explosivos en la atmósfera. La lámpara que se encuentra dentro del proyector alcanza temperaturas muy altas durante el funcionamiento y los gases pueden prenderse, lo que puede dar lugar a un incendio.
- No utilice la unidad si se presenta algún daño físico. Los daños físicos/utilizaciones incorrectas podrían ser (aunque no están limitados a):
 - La unidad se ha dejado caer.
 - El cable de alimentación o el enchufe está dañado.
 - Se ha derramado líquido sobre el proyector.
 - El proyector se ha expuesto a la lluvia o a la humedad.
 - Algo se ha caído dentro del proyector o está suelto.
- No coloque el proyector sobre una superficie inestable. El proyector puede caerse, lo que puede dar lugar a lesiones personales o daños en el propio proyector.
- No bloquee la luz que sale de la lente del proyector cuando se encuentra en funcionamiento. La luz calentará el objeto y podría fundirse, lo que puede provocar quemaduras o un incendio.

- No abra o desmonte este proyector, ya que se podrían producir descargas eléctricas.
- No intente reparar la unidad por sí mismo. Si abre o retira las tapas puede quedar expuesto a voltajes peligrosos y a otros riesgos. Llame a Optoma antes de enviar la unidad para que la reparen.
- Consulte la carcasa del proyector para obtener instrucciones relacionadas con la seguridad.
- La unidad solamente debe ser reparada por personal de servicio técnico cualificado.
- Use sólo accesorios/componentes auxiliares homologados por el fabricante.
- No mire directamente a la lente del proyector mientras está en funcionamiento. El brillo de la luz puede dañarle los ojos.
- Cuando reemplace la lámpara, espere a que la unidad se enfríe. Siga las instrucciones que se describen en las páginas 54-55.
- Este proyector detectará la vida de la lámpara automáticamente. Asegúrese de cambiar la lámpara cuando aparezcan los mensajes de aviso.
- Restablezca la función "Restablecer Lámpara" desde el menú de visualización en pantalla "Setup | Config. Lámpara" después de reemplazar el módulo de la lámpara.
- Cuando apague el proyector, asegúrese de que el ciclo de enfriamiento se ha completado antes de desconectar la alimentación. Deje que transcurran 90 segundos para que el proyector se enfríe.
- Cuando se aproxime el fin del ciclo de vida de la lámpara, el mensaje "Se agotó la vida útil de la lámpara." aparecerá en la pantalla. Póngase en contacto con su distribuidor local o con el centro de servicio local para cambiar la lámpara tan pronto como sea posible.
- Apagar la unidad y desconectar el enchufe de alimentación de la toma de CA antes de limpiar el producto.
- Use un paño suave y seco impregnado en un detergente débil para limpiar la carcasa de la pantalla. No utilizar limpiadores, ceras o disolventes abrasivos para limpiar la unidad.
- Desconectar el enchufe de la corriente de la salida de CA si no va a usar el producto durante un prolongado período de tiempo.

Nota: Cuando la lámpara alcance el final de su ciclo de vida, el proyector no se volverá a encender hasta que se reemplace el módulo de la lámpara. Para reemplazar la lámpara, siga los procedimientos descritos en la sección "Reemplazar la lámpara" en las páginas 54-55.

- No coloque el proyector en lugares donde pueda estar sometido a vibraciones o impactos.
- No toque la lente con las manos desprotegidas.
- Quite las pilas del mando a distancia antes de guardarlo. Si las pilas se dejan en el mando a distancia durante prolongados períodos de tiempo, pueden presentar fugas.
- No utilice o almacene el proyector en lugares donde haya humo procedente de aceite o cigarrillos, ya que puede afectar negativamente a la calidad del rendimiento del proyector.
- Siga la instalación de orientación del proyector correcta ya que una instalación no estándar puede afectar al rendimiento del proyector.
- Utilice una regleta de enchufes y o protector de sobrevoltaje. Los apagones y las caídas de tensión pueden DAÑAR los dispositivos.

Información de seguridad 3D

Siga todas las advertencias y precauciones tal y como se recomienda antes de que usted o sus hijos utilicen la función 3D.

Advertencia

Los niños y adolescentes podrían presentar una mayor sensibilidad a los problemas de salud asociados a la visualización de imágenes 3D, por lo que deben disfrutar de vigilancia constante durante la realización de tal actividad.

Advertencia acerca de la epilepsia fotosensitiva y otros riesgos de salud

- Algunos espectadores podrían experimentar ataques epilépticos o apoplejías durante la visualización de las imágenes o luces intermitentes que el proyector proyecta al reproducir películas o videojuegos. Si usted es susceptible de sufrir un ataque epiléptico o apoplejía o sus antecedentes familiares así lo sugieren, consulte con un médico especialista antes de usar la función 3D.
- Incluso aquellas personas sin antecedentes personales o familiares de epilepsia o apoplejía podrían sufrir una enfermedad no diagnosticada que derive en la aparición de ataques epilépticos fotosensitivos.
- Las mujeres embarazadas, los ancianos, los enfermos en estado grave, las personas privadas del sueño y aquéllas afectadas por el consumo de alcohol deben evitar el uso de las funciones 3D que incorpora el equipo.

- Si experimenta alguno de los siguientes síntomas, desista inmediatamente de la visualización de imágenes 3D y póngase en contacto con un médico especialista: (1) alteración de la visión; (2) desvanecimiento; (3) mareo; (4) movimiento involuntario e impulsivo de los ojos o los músculos; (5) confusión; (6) náuseas; (7) pérdida de consciencia; (8) convulsiones; (9) calambres; y/o (10) desorientación. Los niños y adolescentes son más propensos que los adultos a experimentar los síntomas anteriores. Los padres deben prestar especial atención a sus hijos durante el uso de la función y preguntarles con frecuencia si sufren tales síntomas.
- La visualización de la proyección 3D puede causar, asimismo, cinetosis, efectos de alteración de la percepción, desorientación, fatiga ocular y reducción de la estabilidad postural. Se recomienda al usuario realizar descansos con frecuencia con objeto de mitigar el posible impacto de tales efectos. Si sufre fatiga o sequedad ocular o experimenta alguno de los síntomas anteriores, desista inmediatamente del uso de este dispositivo hasta que los síntomas desaparezcan y hayan transcurrido, al menos, 30 minutos a partir de dicho momento.
- La visualización de la proyección 3D a muy poca distancia de la pantalla durante periodos prolongados de tiempo puede resultar perjudicial para la visión. La distancia de visualización ideal es equivalente a tres veces la altura de la pantalla. Es recomendable que los ojos del espectador queden situados al nivel de la pantalla.
- La visualización de la proyección 3D empleando unas gafas 3D durante un periodo prolongado de tiempo puede derivar en dolores de cabeza o sensación de fatiga. Si experimenta dolor de cabeza, fatiga o mareos, desista de la visualización de la proyección 3D y descanse.
- No use las gafas 3D con ningún fin ajeno a la visualización de la proyección 3D.
- El uso de las gafas 3D con cualquier otra finalidad (y, en particular, como anteojos, gafas de sol, gafas protectoras, etc.) podría resultar físicamente perjudicial para el espectador y debilitar la capacidad visual.
- Algunos espectadores podrían sufrir desorientación durante la visualización de la proyección 3D. Debido a ello, NO se recomienda instalar el PROYECTOR 3D cerca del hueco de una escalera, cables, balcones u otros objetos con los que sea posible tropezar o chocar, o puedan provocar caídas, romperse o desprenderse.

Derechos de autor

Esta publicación, incluidas todas las fotografías, ilustraciones y software, está protegida por leyes de derechos de autor internacionales, con todos los derechos reservados. Ni este manual ni ningún material aquí contenido, puede ser reproducido sin el consentimiento por escrito del autor.

© Copyright 2018

Renuncia de responsabilidad

La información contenida en este documento está sujeta a cambios sin previo aviso. El fabricante no representa ni otorga ninguna garantía respecto al contenido de esta documentación y renuncia expresamente a cualquier garantía implícita de comerciabilidad o idoneidad para cualquier fin determinado. El fabricante se reserva el derecho de revisar esta publicación y de realizar cambios en el contenido del presente documento cuando lo estime oportuno sin que tenga la obligación de notificar a ninguna persona dichos cambios o revisiones.

Reconocimiento de marcas registradas

Kensington es una marca comercial registrada en EE.UU. de ACCO Brand Corporation con registros emitidos y aplicaciones pendientes en otros países de todo el mundo.

HDMI, el logotipo de HDMI y High-Definition Multimedia Interface son marcas comerciales o marcas registradas de HDMI Licensing, LLC en Estados Unidos y otros países.

DLP®, DLP Link y el logotipo de DLP son marcas comerciales registradas de Texas Instruments, y BrilliantColor™ es una marca comercial de Texas Instruments.

MHL, Mobile High-Definition Link y el logotipo de MHL son marcas comerciales o marcas registradas de MHL Licensing, LLC.

Todos los demás nombres de producto utilizados en este manual pertenecen a sus respectivos propietarios y están reconocidos.

FCC

Este equipo ha sido comprobado y se ha determinado que cumple con los límites de dispositivo digital Clase B, de acuerdo con la Parte 15 de las Normas de la FCC. Dichos límites han sido diseñados para proporcionar una protección razonable contra interferencias perjudiciales en una instalación residencial. Este equipo genera, utiliza y puede irradiar energía de radiofrecuencia y, si no se encuentra instalado o si no es utilizado de acuerdo con las instrucciones, puede causar interferencias dañinas a las comunicaciones de radio.

No es posible, no obstante, garantizar que no se produzcan interferencias en una instalación particular. Si este dispositivo causa interferencias perjudiciales para la recepción de ondas de radio o televisión, lo cual puede determinarse apagándolo y encendiéndolo, se recomienda al usuario intentar corregir la interferencia poniendo en práctica una o más de las siguientes medidas:

- Cambiar la orientación o la ubicación de la antena receptora.
- Aumentar la separación entre el dispositivo y el receptor.
- Conectar el dispositivo a una toma de suministro eléctrico perteneciente a un circuito diferente de aquél al que está conectado el receptor.
- Solicitar ayuda a un distribuidor o a un técnico experto en radio y televisión.

Aviso: Cables apantallados

La conexión de cualquier dispositivo informático deberá tener lugar empleando cables apantallados a fin de no impedir la satisfacción de los requisitos de la normativa de la FCC.

Precaución

Aquellos cambios o modificaciones que no hayan sido expresamente aprobados por el fabricante podrían invalidar la autorización concedida por la Comisión Federal de Comunicaciones al usuario para usar este proyector.

Condiciones de funcionamiento

Este dispositivo cumple con el Apartado 15 de la Normativa de la FCC. Su funcionamiento se encuentra sujeto a las dos condiciones siguientes:

1. Este dispositivo no debe causar interferencias perjudiciales; y
2. Este dispositivo debe aceptar cualquier interferencia recibida, incluidas aquellas que pudieran causar un funcionamiento no deseado.

Aviso: Usuarios canadienses

Este aparato digital de Clase B cumple con la norma canadiense ICES-003.

Remarque à l'intention des utilisateurs canadiens

Cet appareil numérique de la classe B est conforme à la norme NMB-003 du Canada.

Declaración de conformidad para los países de la UE

- Directiva EMC 2014/30/UE (enmiendas incluidas)
- Directiva de baja tensión 2014/35/UE
- RED 2014/53/UE (si el producto tiene función RF)

WEEE



Instrucciones de eliminación

No arroje este dispositivo electrónico a la basura cuando desee desecharlo. Contribuya a reducir los niveles de contaminación y garantizar la máxima protección del medioambiente reciclandolo.

INTRODUCCIÓN

Contenido del paquete

Desempaquete con cuidado el producto y compruebe que tiene todos los elementos enumerados a continuación bajo la sección de accesorios estándar. Algunos de los elementos que figuran en los accesorios opcionales pueden no estar disponibles en función del modelo, las especificaciones y la región de compra. Compruébelo en su lugar se compra. Algunos accesorios pueden variar según la región.

La tarjeta de garantía solo se suministra en ciertas regiones concretas. Póngase en contacto con su proveedor para obtener más información detallada.

Accesorios estándar

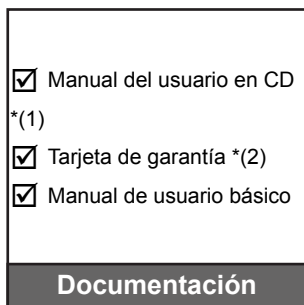
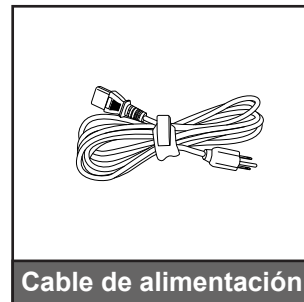
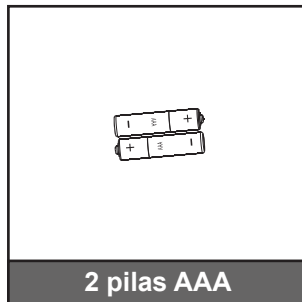
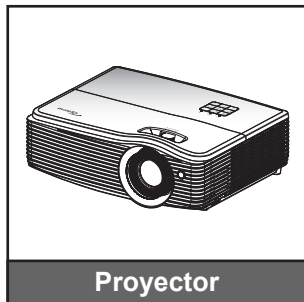

Nota:

- El mando a distancia se proporciona con las pilas.
- *(1) Para obtener información sobre el Manual de Usuario Europeo, visite www.optomaeurope.com.
- *(2) Para obtener información sobre la garantía europea, visite www.optomaeurope.com.

Accesorios opcionales

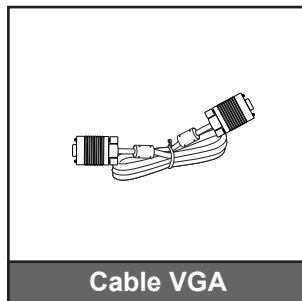
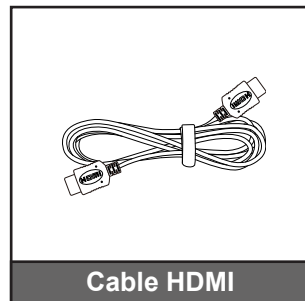
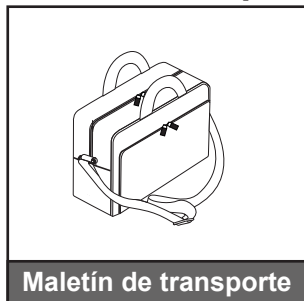

Nota: Los accesorios opcionales varían en función del modelo, de las especificaciones y de la región.

INTRODUCCIÓN

Información general del producto

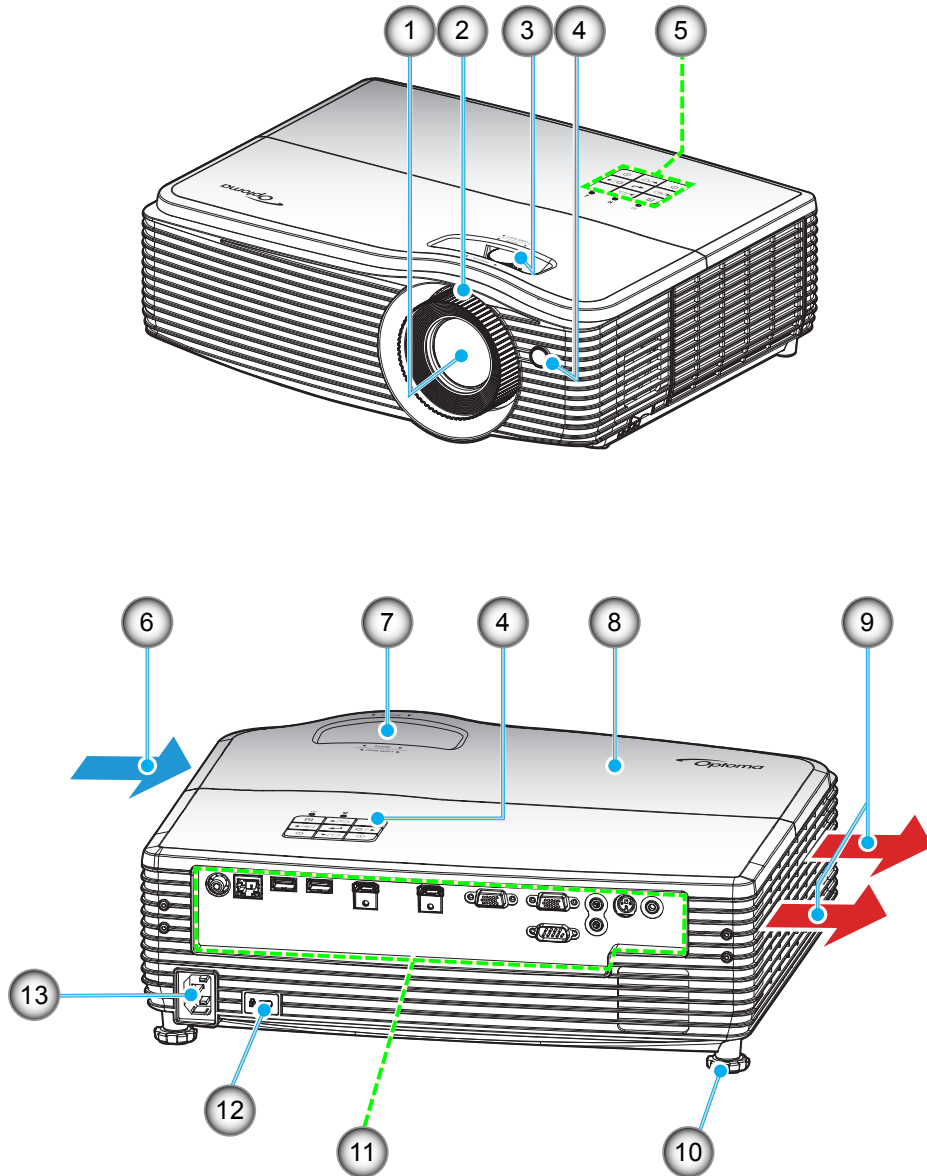

Nota: No bloquee las aberturas de ventilación de entrada y salida del proyector.

Nº	Opción	Nº	Opción
1.	Objetivo	8.	Tapa de la lámpara
2.	Anillo de enfoque	9.	Ventilación (salida)
3.	Desplazamiento de la lente (vertical)	10.	Pie de ajuste de inclinación
4.	Receptor de infrarrojos (IR)	11.	Conectores de Entrada/Salida
5.	Panel de control	12.	Bloqueo Kensington™
6.	Ventilación (entrada)	13.	Toma de suministro eléctrico
7.	Control de zoom		

INTRODUCCIÓN

Conexiones

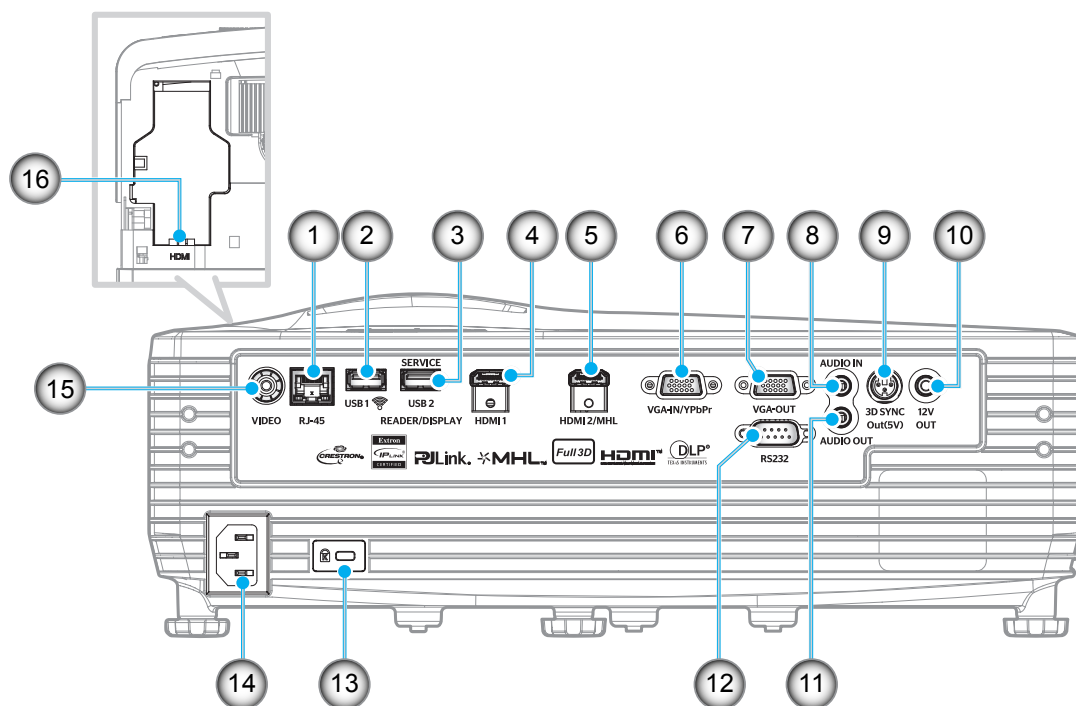

Nº	Opción	Nº	Opción
1.	Conector RJ-45	9.	Conector de salida Sinc. 3D (5 V)
2.	Conector USB tipo A (Preparado para Wi-Fi)	10.	Conector de salida de 12 V
3.	Conector USB tipo A (Pantalla USB/Lector USB/Control USB)	11.	Conector Salida de audio
4.	Conector de HDMI1	12.	Conector RS232
5.	Conector de HDMI2/MHL	13.	Bloqueo Kensington
6.	Conector de VGA de entrada/YPbPr	14.	Toma de suministro eléctrico
7.	Conector de salida VGA	15.	Conector de Vídeo
8.	Conector de entrada de audio	16.	Conector HDMI3

Nota:

- *El ratón remoto necesita un mando a distancia especial.*
- *La disponibilidad del conector HDMI3 depende de los modelos.*

INTRODUCCIÓN

Panel de control

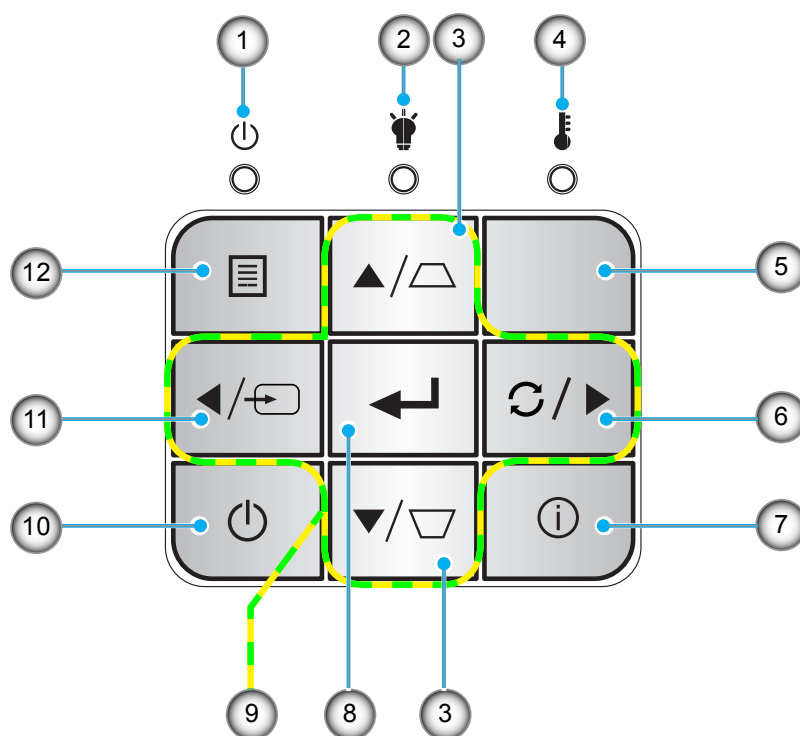

Nº	Opción	Nº	Opción
1.	LED de encendido/espera	7.	Información
2.	LED de la lámpara	8.	Entrar
3.	Corrección trapezoidal (vertical)	9.	Botones de selección de cuatro direcciones (▲, ▶, ▼, ◀)
4.	LED de temperatura	10.	Encender
5.	Receptor de infrarrojos (IR)	11.	Source
6.	Resincronización	12.	Menú

INTRODUCCIÓN

Mando a distancia

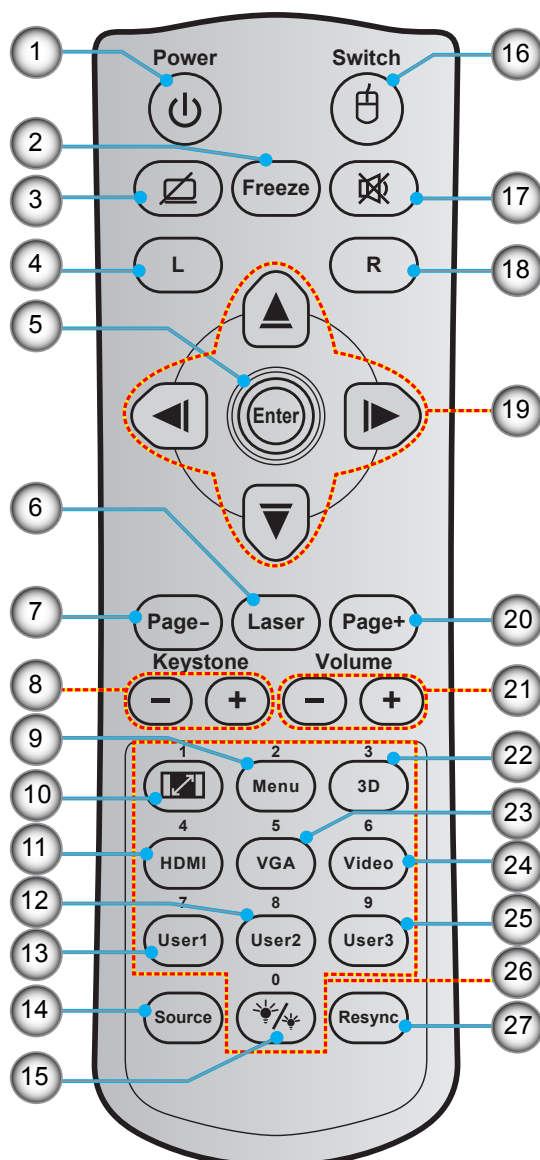

Nº	Opción	Nº	Opción
1.	Encender y apagar	15.	Modo Brillo
2.	Congelar	16.	Activación / Desactivación del ratón
3.	Pantalla en blanco / Silencio de audio	17.	Silencio
4.	Clic con el botón izquierdo del ratón.	18.	Clic con el botón derecho del ratón
5.	Entrar	19.	Botones de selección de cuatro direcciones
6.	Láser	20.	Página +
7.	Página -	21.	Volumen - / +
8.	Corrección trapezoidal - / +	22.	Activación / Desactivación del menú 3D
9.	Menú	23.	VGA
10.	Aspecto de Ratio	24.	Video
11.	HDMI	25.	Usuario3
12.	Usuario2	26.	Teclado numérico (0-9)
13.	Usuario1	27.	Resincronización
14.	Source		

Nota: Es posible que algunos botones no funcionen para modelos que no admiten estas características.

CONFIGURACIÓN E INSTALACIÓN

Instalar el proyector

El proyector se ha diseñado para su instalación en una de cuatro posiciones posibles.

Elija la más apropiada de acuerdo con las características de la sala o con sus preferencias personales. Tenga en cuenta el tamaño y la posición de la pantalla, la ubicación de una toma de alimentación adecuada, además de la ubicación y distancia entre el proyector y el resto del equipo.

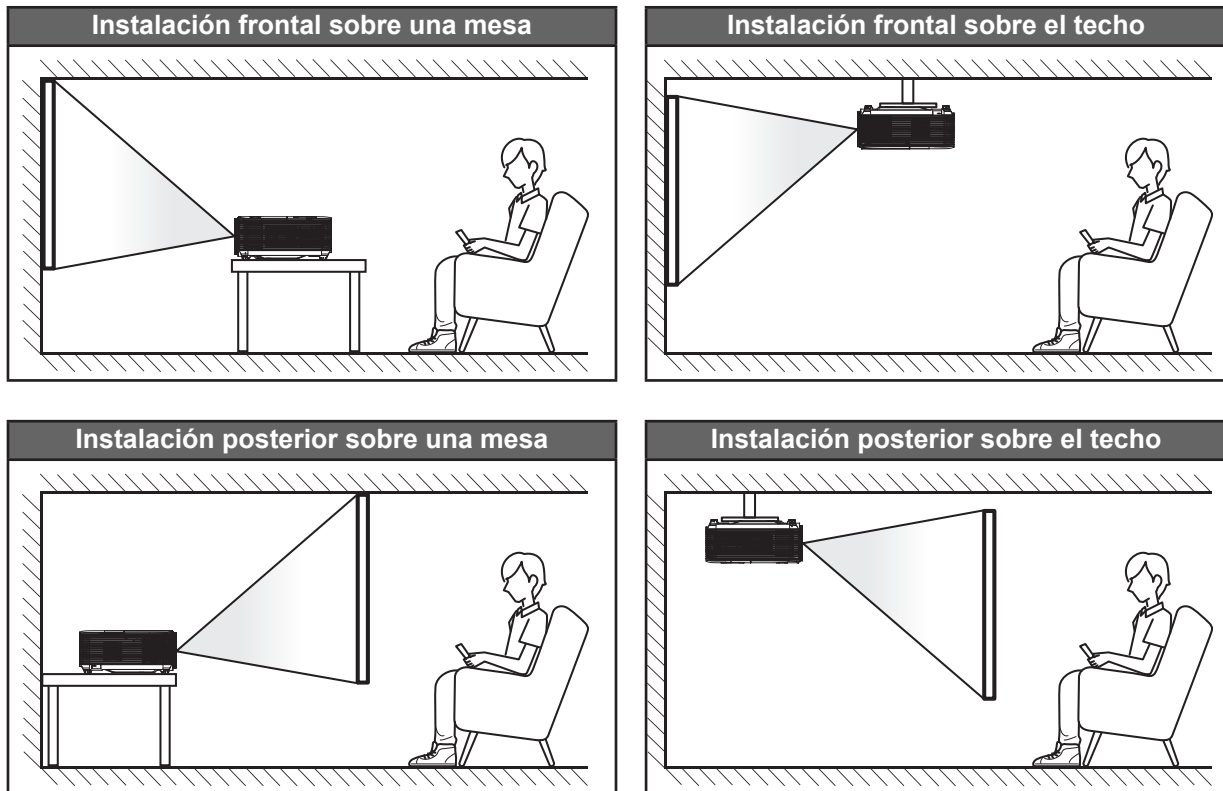

El proyector se debe colocar plano sobre una superficie y con un ángulo de 90 grados o perpendicular a la pantalla.

- Para saber cómo determinar la ubicación del proyector para un tamaño de pantalla dado, consulte la tabla de distancias en las páginas 59a61.
- Para saber cómo determinar el tamaño de la pantalla para una distancia dada, consulte la tabla de distancias en las páginas 59a61.

Nota: *Cuanto más alejado se coloque el proyector de la pantalla, el tamaño de la imagen proyectada aumenta y el desplazamiento vertical también aumenta proporcionalmente.*

IMPORTANTE:

No utilice el proyector en cualquier posición que no sea otra que una mesa o montaje en techo. El proyector debe estar horizontal y no inclinado ya sea hacia adelante/atrás o hacia la izquierda/derecha. Cualquier otra orientación anulará la garantía y puede acortar la vida útil de la lámpara del proyector o del propio proyector. Para consejos de instalación no estándar póngase en contacto con Optoma.

CONFIGURACIÓN E INSTALACIÓN

Aviso sobre la instalación del proyector

- Coloque el proyector en una posición horizontal.
El ángulo de inclinación del proyector no debe superar los 15 grados. Tampoco debe instalar el proyector de ninguna forma que no sea en el escritorio o en el techo ya que, de lo contrario, la vida útil de la lámpara se reducirá considerablemente, lo que puede dar lugar a **daños impredecibles**.



- Deje al menos una distancia de seguridad de 30 cm alrededor de los conductos de ventilación.

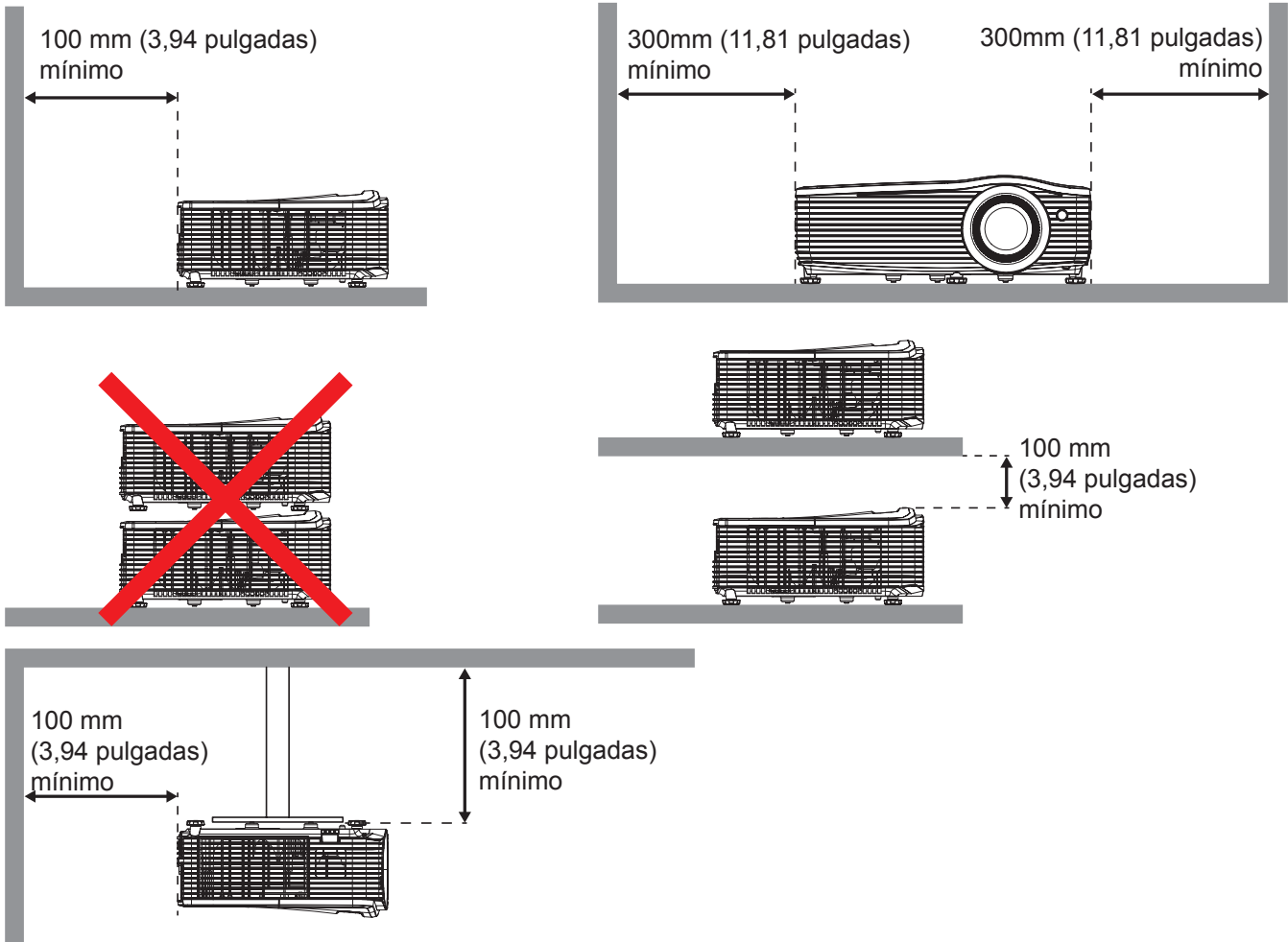

- Asegúrese de que los conductos de ventilación de entrada no reutilizan el aire caliente de los conductos de ventilación de salida.
- Cuando utilice el proyector en un entorno cerrado, asegúrese de que la temperatura del aire circundante dentro del recinto no supere la temperatura de funcionamiento mientras el proyector está funcionando y que las aberturas de entrada y salida de aire no están obstruidas.
- Todas las carcasas deben superar una evaluación de temperatura térmica para garantizar que el proyector no recicle el aire expulsado, ya que esta situación puede hacer que el dispositivo se apague aunque la temperatura del recinto se encuentre dentro de los márgenes de temperatura de funcionamiento.

CONFIGURACIÓN E INSTALACIÓN

Conectar fuentes al proyecto

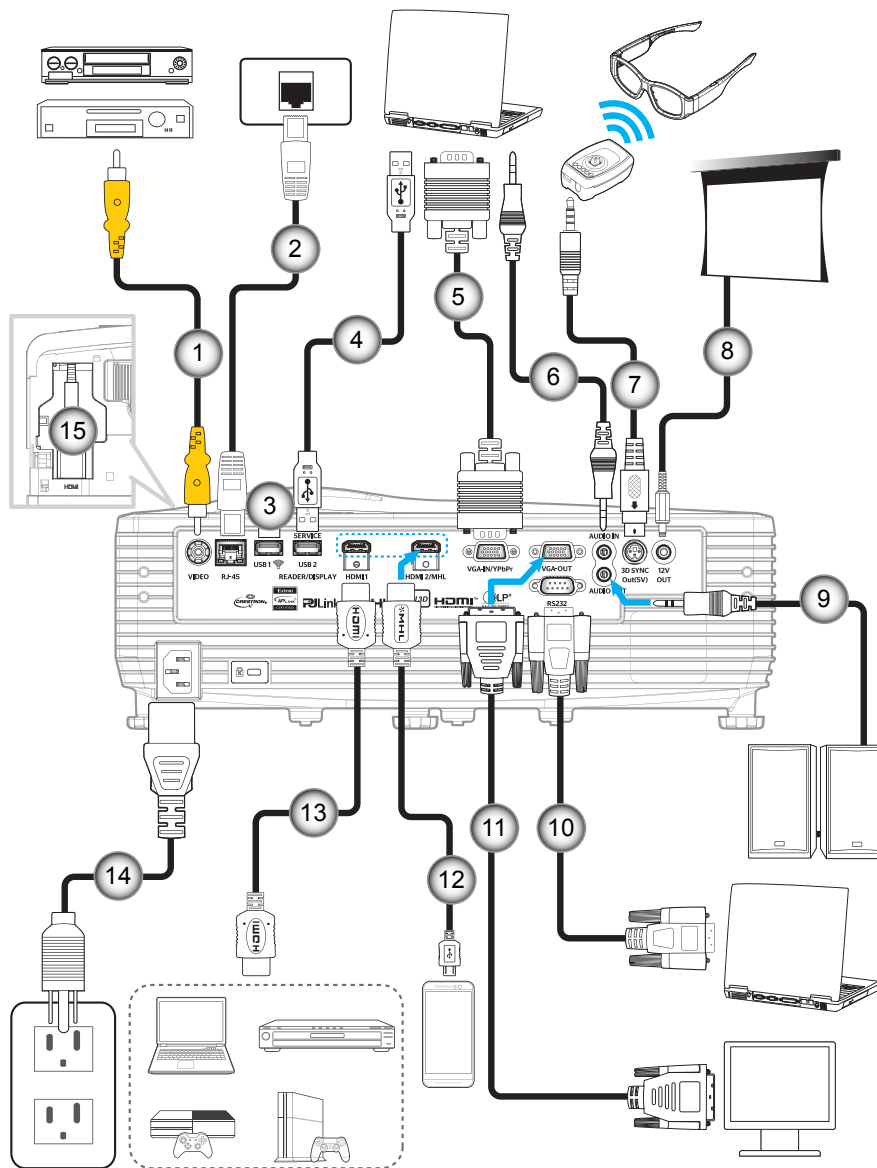

Nº	Opción	Nº	Opción
1.	Cable de vídeo	9.	Cable de salida de audio
2.	Cable RJ-45	10.	Cable RS232
3.	Llave Wi-Fi	11.	Cable de salida VGA
4.	Cable USB	12.	Cable MHL
5.	Cable de entrada VGA	13.	Cable HDMI
6.	Cable de entrada de audio	14.	Cable de alimentación
7.	Cable transmisor 3D	15.	Llave HDMI (*)
8.	Conector de CC de 12 V		

Nota:

- Debido al límite de tamaño, se recomienda utilizar llaves HDMI alimentadas por MHL que son igual o menor que 87 x 35 x 10mm. Sin embargo, si usa simultáneamente puertos MHL y HDMI, las llaves con tecnología MHL deben ser iguales o menores de 48 x 35 x 10 mm.
- Alternativamente, si su llave MHL con alimentación es mayor que las dimensiones sugeridas, utilice el puerto HDMI adicional que se encuentra en el panel posterior junto con el puerto USB para alimentar la llave.
- (*) La disponibilidad del conector HDMI3 depende de los modelos.

CONFIGURACIÓN E INSTALACIÓN

Ajustar de la imagen proyectada

Altura de la imagen

El proyector está equipado con un pie elevador para ajustar la altura de la imagen.

1. Localice el pie ajustable que desea modificar en la parte inferior del proyector.
2. Gire el pie ajustable en el sentido de las agujas del reloj o en sentido contrario para levantar o bajar el proyector.

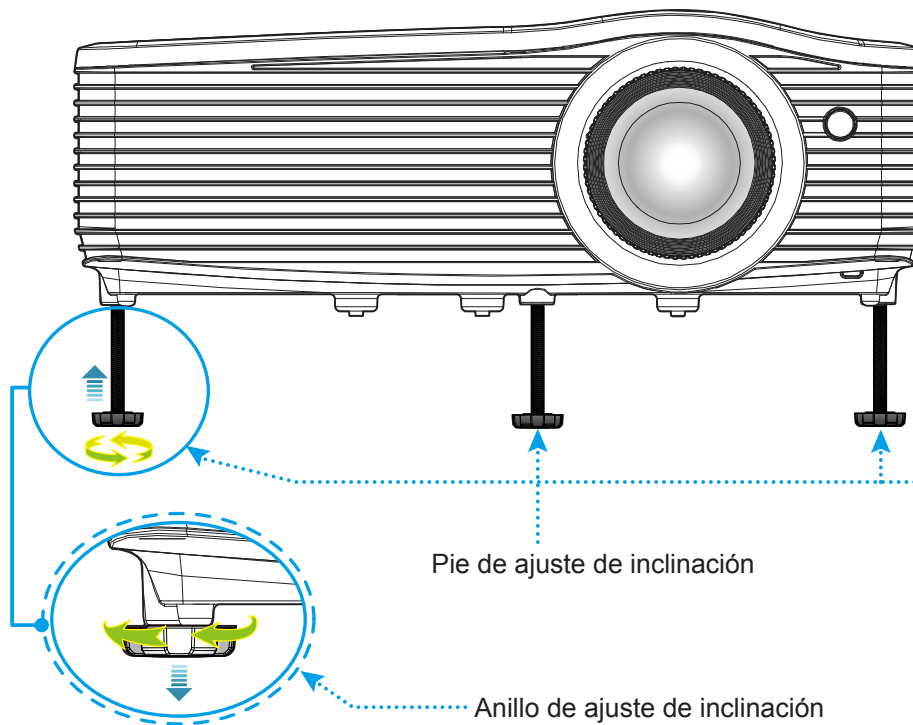

Zoom y enfoque

- Para ajustar el tamaño de la imagen, gire la palanca de zoom en el sentido de las agujas del reloj o en sentido contrario para aumentar o reducir el tamaño de la imagen proyectada.
- Para ajustar el enfoque, gire el anillo de enfoque en el sentido de las agujas del reloj o en sentido contrario hasta que la imagen sea nítida y legible.

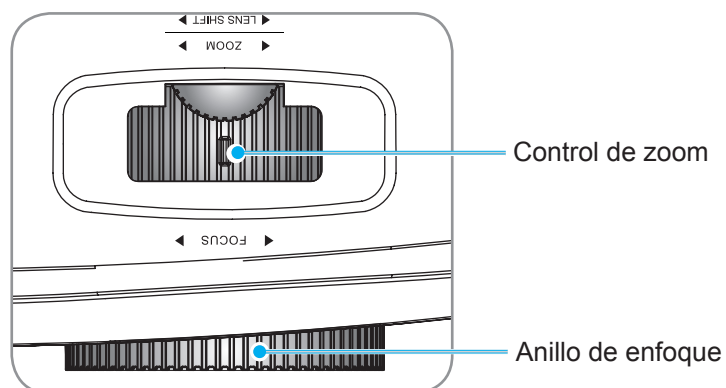

CONFIGURACIÓN E INSTALACIÓN

Configuración del mando a distancia

Instalar y cambiar las pilas

Con el mando a distancia se suministran dos pilas del tipo AAA.

1. Retire la tapa de las baterías situada en la parte posterior del mando a distancia.
2. Inserte baterías AAA en el compartimento de la batería como se muestra.
3. Vuelva a colocar la cubierta posterior del mando a distancia.

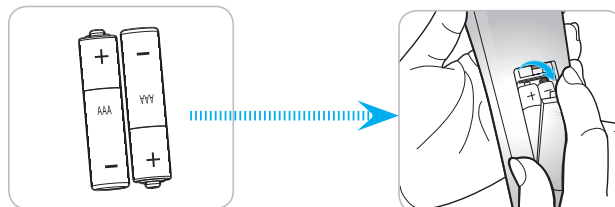

Nota: Utilice pilas del mismo tipo o equivalentes cuando reemplace las pilas gastadas.

PRECAUCIÓN

El uso inadecuado de las pilas puede provocar fugas de sustancias químicas o explosiones. Asegúrese de seguir las instrucciones que se indican a continuación.

- No mezcle pilas de diferentes tipos. Las pilas de tipo diferente tienen distintas características.
- No mezcle pilas usadas y nuevas. Si mezcla pilas usadas y nuevas puede reducir la autonomía de estas últimas o provocar fugas de sustancias químicas en las primeras.
- Retire las pilas tan pronto como se agoten. Las sustancias químicas que se fugan de las pilas que entren en contacto con la piel pueden provocar sarpullidos. Si detecta alguna fuga de sustancia química, límpiela completamente con un paño.
- Las pilas proporcionadas con este producto pueden tener una esperanza de vida más corta debido a las condiciones de almacenamiento.
- Si no va a usar el mando a distancia durante un prolongado período de tiempo, quite las pilas.
- Cuando se deshaga de las pilas, debe hacerlo conforme a las leyes del área o país correspondiente.

Alcance efectivo

El sensor de infrarrojos (IR) del mando a distancia está situado en la parte superior y frontal del proyector. Asegúrese de sostener el mando a distancia con un ángulo de 30 grados perpendicular al sensor de infrarrojos del proyector para que funcione correctamente. La distancia entre el mando a distancia y el sensor no debe ser superior a 6 metros (20 pies).

Nota: Al apuntar el mando a distancia directamente (en un ángulo de 0 grados) al sensor de infrarrojos, la distancia entre el mando a distancia y el sensor no deberá ser superior a 8 metros (~ 26 pies).

- Asegúrese de que no haya ningún obstáculo entre el mando a distancia y el sensor de infrarrojos que pueda obstruir la trayectoria del haz de infrarrojos.
- Asegúrese de que la luz solar o la luz de lámparas fluorescentes no incide directamente sobre el transmisor de infrarrojos del mando a distancia.
- Mantenga el mando a distancia alejado de lámparas fluorescentes a una distancia de más de 2 metros ya que, de lo contrario, el mando a distancia podría no funcionar correctamente.
- Si el mando a distancia se encuentra cerca de una lámpara fluorescente de tipo inversor, podría dejar de ser efectivo en ciertas ocasiones.
- Si el mando a distancia y el proyector se encuentran a una distancia muy cercana uno de otro, aquel puede dejar de funcionar.
- Cuando apunte a la pantalla, la distancia efectiva es inferior a 5 metros desde el mando a distancia a la pantalla y los haces de infrarrojos se reflejan de vuelta hacia el proyector. Sin embargo, el alcance efectivo podría cambiar en función de las pantallas.

CONFIGURACIÓN E INSTALACIÓN

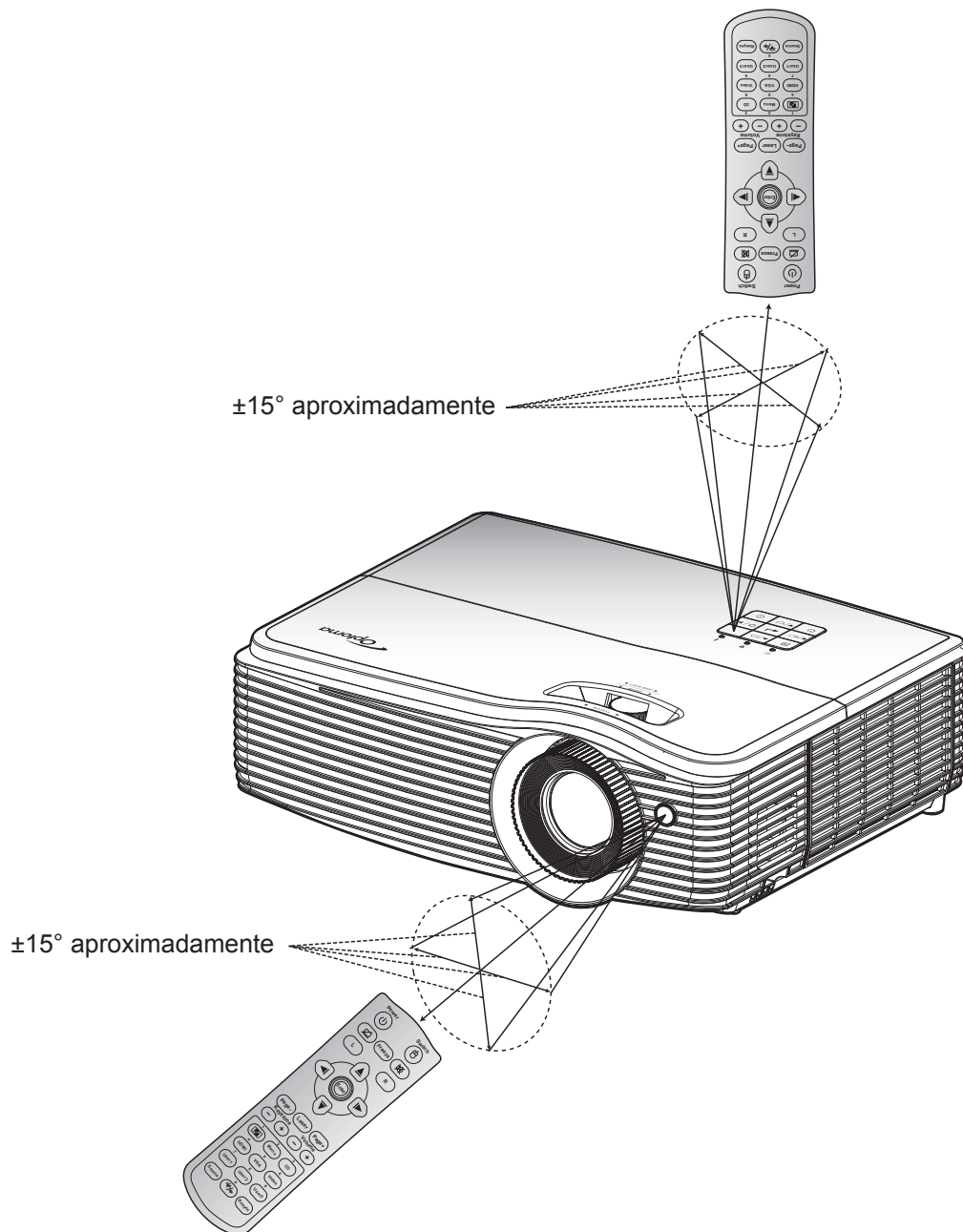

UTILIZAR EL PROYECTOR

Encender y apagar el proyector

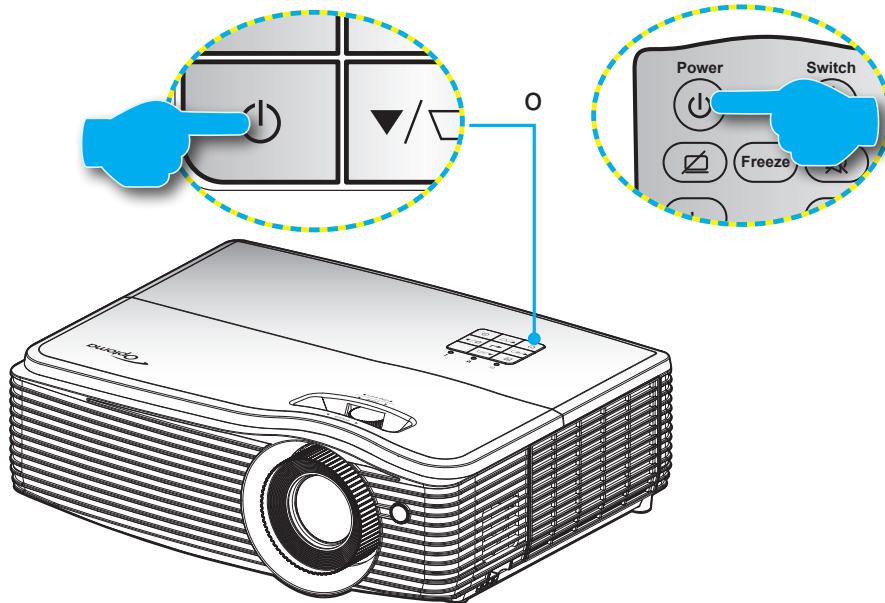

Encender el dispositivo

1. Conecte de forma segura el cable de alimentación y el cable de señal o de la fuente. Cuando se conecte, el LED de Encendido/Espera se iluminará en rojo.
2. Encienda el proyector presionando el botón “⏻”, ya sea en el teclado del proyector o en el mando a distancia.
3. Se mostrará una pantalla de inicio en aproximadamente 10 segundos y el LED de encendido y espera se iluminará de forma intermitente en azul.

Nota: La primera vez que el proyector se encienda, se le pedirá que seleccione el idioma preferido, la orientación del proyector y algunas otras configuraciones.

Apagado

1. Apague el proyector presionando el botón “⏻”, ya sea en el teclado del proyector o en el mando a distancia.
2. Se mostrará el siguiente mensaje:

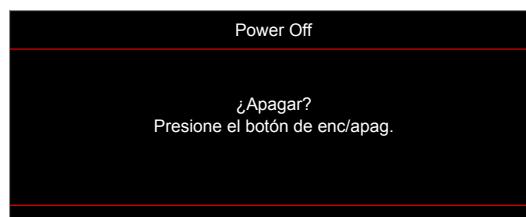

3. Vuelva a presionar el botón “⏻” para confirmar; de lo contrario, el mensaje desaparecerá en 15 segundos. Cuando presione el botón “⏻” la segunda vez, se apagará al proyector.
4. Los ventiladores de refrigeración seguirán funcionando durante unos 10 segundos para completar el ciclo de refrigeración y el LED de Encendido/Espera parpadeará en color azul. Cuando el LED de Encendido/Espera se ilumina permanentemente en color rojo, esto indica que el proyector habrá entrado en el modo de espera. Si desea volver a encender el proyector, debe esperar a que el ciclo de refrigeración haya terminado y el proyector haya entrado en el modo de espera. Cuando el proyector se encuentre en el modo de espera, simplemente presione el botón “⏻” de nuevo para apagar el proyector.
5. Desconecte el cable de alimentación de la toma de corriente y del proyector.

Nota: No es recomendable encender el proyector inmediatamente después del procedimiento de apagado.

UTILIZAR EL PROYECTOR

Seleccionar una fuente de entrada

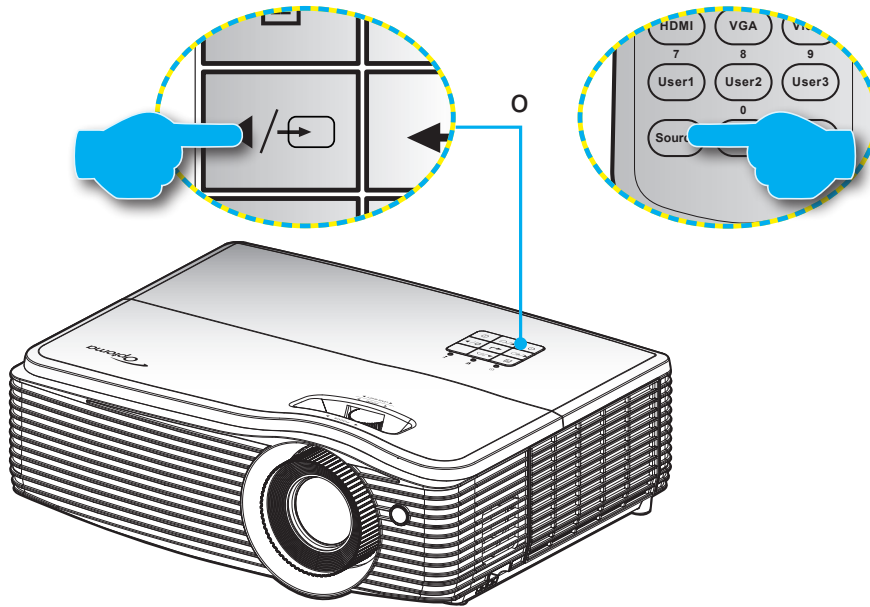

Encienda la fuente conectada que desee mostrar en la pantalla, tal como PC, portátil, reproductor de vídeo, etc. El proyector detectará automáticamente la fuente. Si se conectan varias fuentes, presione el botón “↔” en el teclado del proyector o el botón **Fuente** en el mando a distancia para seleccionar la entrada que desee.



UTILIZAR EL PROYECTOR

Navegación por el menú y funciones

El proyector tiene menús en pantalla (OSD) que permiten realizar ajustes en la imagen y cambiar la configuración. El proyector detectará la fuente automáticamente.

1. Para abrir el menú OSD, pulse el botón “” del teclado del proyector o el botón **Menú** en el mando a distancia.
2. Cuando el menú OSD aparezca, utilice los botones **▲▼** para seleccionar cualquier opción del menú principal. Mientras selecciona una opción en una página determinada, pulse el botón “**←**” del teclado del proyector o la tecla **Entrar** del mando a distancia para entrar en el submenú.
3. Utilice **▲▼** las teclas para seleccionar la opción que desea del submenú y, a continuación, presione **←/Entrar** para ver más opciones. Ajuste las opciones usando las teclas **◀▶**.
4. Seleccione la opción siguiente que desee ajustar en el submenú y ajústela según se describió anteriormente.
5. Presione **←/Entrar** para confirmar y la pantalla volverá al menú principal.
6. Para salir, vuelva a presionar **/Menú**. El menú OSD se cerrará y el proyector guardará automáticamente la nueva configuración.

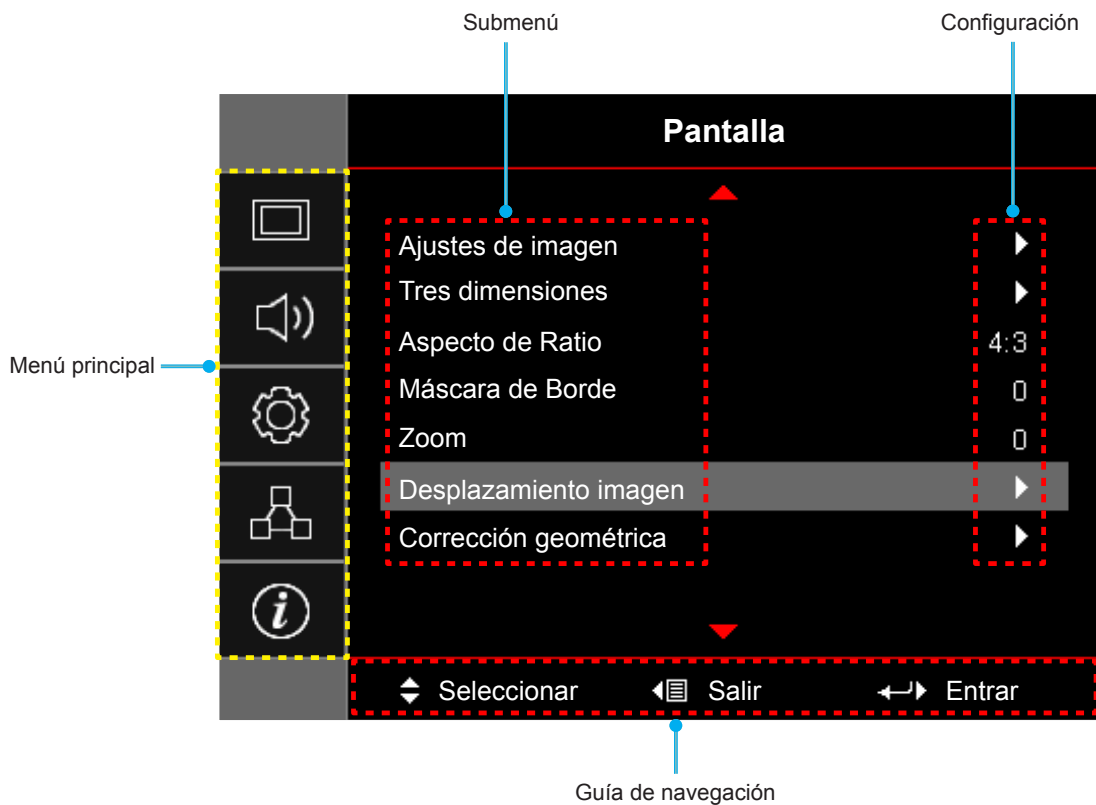

UTILIZAR EL PROYECTOR







Árbol de menús en pantalla (OSD)

Menú principal	Submenú	Submenú 2	Submenú 3	Submenú 4	Valores		
Pantalla	Ajustes de imagen	Modo Display			Presentación		
					Brillo		
					Cine		
					Juego		
					sRGB		
					DICOM SIM.		
					Usuario		
					Tres dimensiones		
		Color de pared				Apagado [Por defecto]	
						Pizarra	
						Luz amarilla	
						luz verde	
						luz azul	
						Rosa	
						Gris	
		Brillo				-50~50	
		Contraste				-50~50	
		Nitidez				1~15	
		Color				-50~50	
		Matiz				-50~50	
		Gamma	Película	Película			
				Video			
				Gráficos			
				Estándar(2.2)			
				1.8			
				2.0			
				2.4			
				2.6			
		Config color	BrilliantColor™				1~10
				Temp.de Color			Caliente
							Estándar
							Cool
						Frío	
Correspondencia en color	Color					R [Por defecto]	
						G	
						B	
						C	
						Y	
					M		
			W				
	Saturación				-50~50		
	Tono				-50~50		

UTILIZAR EL PROYECTOR

Menú principal	Submenú	Submenú 2	Submenú 3	Submenú 4	Valores
Pantalla	Ajustes de imagen	Config color	Correspondencia en color	Ganancia	-50~50
				Restablecer	Cancelar [Por defecto] Sí
				Salir	
			Ganancia/BiasRGB	Ganancia Rojo	-50~50
				Ganancia Verde	-50~50
				Ganancia Azul	-50~50
				Bias Rojo	-50~50
				Bias Verde	-50~50
				Bias Azul	-50~50
				Restablecer	Cancelar [Por defecto] Sí
			Espaciodecolor[Sin entrada HDMI]		Auto [Por defecto] RGB YUV
			Espacio de color [Entrada HDMI]		Auto [Por defecto] RGB(0 a 255) RGB(16 a 235) YUV
		Nivel de Blanco	0~31 (dependiendo de la señal)		
		Nivel de Negro	-5~5 (dependiendo de la señal)		
		IRE		0 7.5	
		Señal	Automático		Apagado Encendido [Por defecto]
			Frecuencia	-50~50 (dependiendo de la señal) [Por defecto: 0]	
			Fase	0~31 (dependiendo de la señal) [Por defecto: 0]	
			Posición H. Posición Vertical	-50 a 50 (dependiendo de la señal) [Por defecto: 0] -50 a 50 (dependiendo de la señal) [Por defecto: 0]	
		Modo Brillo		Brillo Eco. Dynamic Eco+	
		Restablecer			

UTILIZAR EL PROYECTOR

Menú principal	Submenú	Submenú 2	Submenú 3	Submenú 4	Valores
Pantalla	Tres dimensiones	Modo 3D			Apagado
					DLP-LINK [Por defecto]
					IR
		3D->2D			Tres dimensiones [Por defecto]
					L
					R
		3D Formato			Auto[Por defecto]
					SBS
					Arriba y Abajo
					Secuencia de imágenes
		Inv. sincr. 3D			Encendido
					Apagado [Por defecto]
	Aspecto de Ratio			4:3	
				16:9	
				16:10	
				LBX	
				Nativa	
				Auto	
	Máscara de Borde			0~10 [Por defecto: 0]	
	Zoom			-5~25 [Por defecto: 0]	
	Desplazamiento imagen	 H			-100 a 100 [Por defecto: 0]
		 V			-100 a 100 [Por defecto: 0]
	Corrección geométrica	Ajustes para las cuatro esquinas			
		Trapezoidal H			-20 a 20 [Por defecto: 0]
		Trapezoidal V			-20 a 20 [Por defecto: 0]
		Corr. trap. Aut.			Apagado[Por defecto]
		Restablecer			Encendido
Audio	Silencio			Apagado[Por defecto]	
				Encendido	
	Volumen			0-10 [Por defecto: 5]	
	Salida de Audio (Stanby)			Apagado[Por defecto]	
			Encendido		
Setup	Proyección			Frente 	
				Detrás 	
				Techo superior  [Por defecto]	
				Posterior superior 	
	Tipo de Pantalla			16:9	
			16:10 [Por defecto]		

UTILIZAR EL PROYECTOR

Menú principal	Submenú	Submenú 2	Submenú 3	Submenú 4	Valores		
Setup	Config. Lámpara	Aviso de lámpara			Apagado		
					Encendido [Por defecto]		
		Restablecer Lámpara			Cancelar [Por defecto]		
	Ajustes de filtros					Sí	
		Filtro opcional				Sí	
						No [Por defecto]	
		Horas de uso de filtro				(Solo lectura)	
		Recordatorio de filtro					Apagado
							300 hr
							500 hr [Por defecto]
						800 hr	
					1000 hr		
	Restablecer filtros				Cancelar [Por defecto]		
						Sí	
	Configuración de energía	Encendido Directo				Apagado [Por defecto]	
						Encendido	
		Señal de Encendido					Apagado [Por defecto]
							Encendido
		Apagado Automático (min)				0~180 (incrementos de 5 min) [Por defecto: 20]	
		Modo ahorro de energía (min)					0~990 (incrementos de 30 min) [Por defecto: 0]
			Siempre on				No [Por defecto]
							Sí
		Resumen rápido					Apagado [Por defecto]
							Encendido
	Modo de Energía(Standby)					Activo	
						Eco. [Por defecto]	
	USB					Apagado	
						Encendido	
						Auto[Por defecto]	
	Seguridad	Seguridad				Apagado	
						Encendido	
		Temporiz. Seg.			Mes		
					Día		
				Hora			
Cambiar Contraseña							
Establecer HDMI Link	HDMI Link				Apagado		
					Encendido		





UTILIZAR EL PROYECTOR

Menú principal	Submenú	Submenú 2	Submenú 3	Submenú 4	Valores	
Setup	Patrón de prueba				Rejilla verde	
					Rejilla magenta	
					Rejilla blanca	
					Blanco	
					Apagado	
	Ajustes remotos [Según el mando a distancia]	Función IR				Encendido
						Apagado
		Usuario1				HDMI 2
						Patrón de prueba
						LAN
						Brillo
						Contraste
						Sleep Timer
						Correspondencia en color
						Temp.de Color
						Gamma
						Proyección
						Config. Lámpara
						Zoom
						Congelar
		Usuario2				MHL
						HDMI 2
						Patrón de prueba
						LAN
						Brillo
						Contraste
						Sleep Timer
					Correspondencia en color	
					Temp.de Color	
					Gamma	
				Proyección		
				Config. Lámpara		
			Zoom			
			Congelar			
			MHL			

UTILIZAR EL PROYECTOR

Menú principal	Submenú	Submenú 2	Submenú 3	Submenú 4	Valores	
Setup	Ajustes remotos [Según el mando a distancia]	Usuario3			HDMI 2	
					Patrón de prueba	
					LAN	
					Brillo	
					Contraste	
					Sleep Timer	
					Correspondencia en color	
					Temp.de Color	
					Gamma	
					Proyección	
					Config. Lámpara	
					Zoom	
					Congelar	
			MHL			
		ID de Proyector			0~99	
		Activador de 12V			Apagado	
					Encendido	
		Options	Idioma			English [Por defecto]
						Deutsch
						Français
						Italiano
						Español
						Português
						Polski
						Nederlands
						Svenska
						Norsk/Dansk
						Suomi
						ελληνικά
						繁體中文
						简体中文
						日本語
						한국어
					Русский	
					Magyar	
					Čeština	
					عربي	
			ไทย			
			Türkçe			
			فارسی			
			Tiếng Việt			
			Bahasa Indonesia			
			Română			
			Slovenčina			

UTILIZAR EL PROYECTOR

Menú principal	Submenú	Submenú 2	Submenú 3	Submenú 4	Valores	
Setup	Options	Subtítulos			CC1	
					CC2	
					Apagado [Por defecto]	
		Menu Settings	Localización menú			Arriba izquierda 
						Arriba derecha 
						Centro  [Por defecto]
						Abajo izquierda 
						Abajo derecha 
					Menu de tiempo	
						5 segundos
						10 segundos [Por defecto]
		Fuente automática				Apagado [Por defecto]
						Encendido
		Fuente de entrada				HDMI1
						HDMI2/MHL
						VGA
						Video
						Network Display
						USB Pantalla
						Lector USB
			Nombre de entrada	HDMI1		
						Personalizado
		HDMI2/MHL				Por defecto [Por defecto]
						Personalizado
		VGA				Por defecto [Por defecto]
						Personalizado
		Video				Por defecto [Por defecto]
						Personalizado
		Network Display				Por defecto [Por defecto]
						Personalizado
		USB Pantalla			Por defecto [Por defecto]	
					Personalizado	
		Lector USB			Por defecto [Por defecto]	
					Personalizado	
		Gran altitud				Apagado [Por defecto]
						Encendido
		Bloqueo modo Display				Apagado [Por defecto]
						Encendido
		Bloqueo teclado				Apagado [Por defecto]
						Encendido

UTILIZAR EL PROYECTOR

Menú principal	Submenú	Submenú 2	Submenú 3	Submenú 4	Valores
Setup	Options	Información Oculta			Apagado [Por defecto]
					Encendido
		Color de fondo			Ninguno [Por defecto]
					Azul
					Rojo
					Verde
					Gris
			Logotipo		
	Restablecer	Restablecer OSD			Cancelar [Por defecto]
					Sí
Restablecer parametros				Cancelar [Por defecto]	
				Sí	
Red	LAN	Estado de red			(Solo lectura)
		Dirección MAC			(Solo lectura)
		DHCP			Apagado[Por defecto]
					Encendido
		Dirección IP			192.168.0.100 [Por defecto]
		MascaradeSubred			255.255.255.0 [Por defecto]
		Puerta de Enlace			192.168.0.254 [Por defecto]
		DNS			192.168.0.51 [Por defecto]
	Restablecer				
	Control	Crestron			Apagado
					Encendido[Por defecto] Nota: Puerto 41794.
		Extron			Apagado
					Encendido[Por defecto] Nota: Puerto 2023.
		PJ Link			Apagado
					Encendido[Por defecto] Nota: Puerto 4352.
AMX Device Discovery				Apagado	
				Encendido[Por defecto] Nota: Puerto 9131.	
Telnet				Apagado	
				Encendido[Por defecto] Nota: Puerto 23.	
HTTP			Apagado		
			Encendido[Por defecto] Nota: Puerto 80.		

UTILIZAR EL PROYECTOR

Menú principal	Submenú	Submenú 2	Submenú 3	Submenú 4	Valores	
Información	Regulación					
	Número de serie					
	Source					
	Resolución				00x00	
	Actualizar tasa				0,00Hz	
	Modo Display					
	Modo de Energía(Standby)					
	Duración Lámpara	Modo Brillo				0 hr
		Modo Eco.				0 hr
		Modo Dynamic				0 hr
		Modo Eco+				0 hr
		Horas totales				
	Estado de red					
	Dirección IP					
	ID de Proyector				00~99	
	Horas de uso de filtro					
	Modo Brillo					
	FW Version	Sistema				
LAN						
MCU						
a.m.						

UTILIZAR EL PROYECTOR

Menú Pantalla

Menú Ajustes de imagen: Pantalla

Modo Display(Modo de datos)

Hay muchas preconfiguraciones de fábrica optimizadas para varios tipos de imágenes.

- **Presentación:** Este modo es adecuado para mostrar presentaciones de PowerPoint cuando el proyector está conectado al equipo.
- **Brillo:** Color y brillo máximo desde la entrada de PC.
- **Cine:** Seleccione este modo para cine en casa.
- **Juego:** Seleccionar este modo para aumentar el nivel de brillo y tiempo de respuesta para disfrutar de video juegos.
- **sRGB:** Color preciso estandarizado.
- **DICOM SIM.:** Este modo puede proyectar una imagen médica monocromo, como por ejemplo una radiografía de rayos X, MRI, etc.
- **Usuario:** Permite memorizar la configuración del usuario.
- **Tres dimensiones:** Para experimentar el efecto 3D, es necesario tener gafas 3D. Asegúrese de que su PC o dispositivo portátil tiene una tarjeta gráfica con búfer cuádruple para salida de señal de 120 Hz y tener un reproductor 3D instalado.

Color de pared

Utilice esta función para obtener una imagen de pantalla optimizada conforme al color de la pared. Seleccione entre Apagado, Pizarra, Luz amarilla, luz verde, luz azul, Rosa, y Gris.

Brillo

Permite ajustar el brillo de la imagen.

Contraste

El contraste controla el grado de diferencia entre las partes más oscuras y las más claras de la imagen.

Nitidez

Ajustar la nitidez de la imagen.

Color

Ajusta la imagen de vídeo desde blanco y negro a un color totalmente saturado.

Matiz

Ajusta el balance de color entre rojo y verde.

Gamma

Configure el tipo de curva gamma. Después de realizar la configuración inicial y completar el ajuste minucioso, utilice los pasos del ajuste gamma para optimizar la salida de la imagen.

- **Película:** Para cine en casa.
- **Video:** Para fuente de vídeo o TV.
- **Gráficos:** Para fuente de PC o de fotografía.
- **Estándar(2.2):** Para configuración estandarizada.
- **1.8/ 2.0/ 2.4/ 2.6:** Para una fuente de PC o de fotografía específica.

UTILIZAR EL PROYECTOR

Config color

Permite ajustar la configuración de color.

- **BrilliantColor™**: Este elemento ajustable utiliza un nuevo algoritmo de procesamiento de color y nuevas mejoras para habilitar mayores brillos al tiempo que proporciona colores más vibrantes y reales en la imagen.
- **Temp.de Color**: Seleccione una temperatura de color entre Caliente, Estándar, CooLo Frío.
- **Correspondencia en color**: Seleccione las siguientes opciones:
 - Color: Ajuste el nivel de rojo (R), verde (G), negro (B), cian (C), amarillo (Y), magenta (M) y blanco (W) de la imagen.
 - Saturación: Ajusta la imagen de vídeo desde blanco y negro a un color totalmente saturado.
 - Tono: Ajusta el balance de color entre rojo y verde.
 - Ganancia: Permite ajustar el brillo de la imagen.
 - Restablecer: Permite restablecer la configuración por defecto de fábrica para la coincidencia de color.
 - Salir: Permite salir del menú “Correspondencia en color”.
- **Ganancia/Bias RGB**: Los parámetros permiten configurar el brillo (ganancia) y el contraste (polarización) de una imagen.
 - Restablecer: Permite restablecer la configuración por defecto de fábrica para Ganancia/Bias RGB.
 - Salir: Permite salir del menú “Ganancia/Bias RGB”.



- **Espacio de color (solo no entrada HDMI)**: Seleccionar un tipo de matriz de colores apropiado entre los siguientes: Auto, RGB, o YUV.
- **Espacio de color (solo entrada HDMI)**:seleccionar un tipo de matriz de colores apropiado entre los siguientes: Auto, RGB(0-255), RGB(16-235), y YUV.
- **Nivel de Blanco**: Permite al usuario ajustar el Nivel de Blanco cuando la fuente de entrada corresponde a señales de vídeo.
Nota: *El nivel de blanco solo se puede ajustar para las fuentes de entrada de Vídeo.*
- **Nivel de Negro**: Permite al usuario ajustar el Nivel de Negro cuando la fuente de entrada corresponde a señales de vídeo.
Nota: *El nivel de negro solo se puede ajustar para las fuentes de entrada de Vídeo.*
- **IRE**: Permite al usuario ajustar el valor IRE cuando se introducen señales de vídeo.
Nota:
 - *IRE solamente está disponible con el formato de vídeo NTSC.*
 - *Solo se puede ajustar el IRE para las fuentes de entrada Vídeo.*

UTILIZAR EL PROYECTOR

Señal

Permite ajustar las opciones de señal.

- **Automático:** Configura automáticamente la señal (las opciones Frecuencia y Fase aparecen en gris). Si la opción Automática está deshabilitada, las opciones Frecuencia y Fase aparecerán para poder ajustar y guardar la configuración.
- **Frecuencia:** Cambia la frecuencia de datos de la pantalla para hacerla coincidir con la frecuencia de la tarjeta gráfica de su ordenador. Utilice esta función sólo si la imagen parece tener un parpadeo vertical.
- **Fase:** Sincroniza la frecuencia de la señal de la pantalla con la tarjeta gráfica. Si la imagen parece ser inestable o parpadea, use esta función para corregirla.
- **Posición H.:** Permite ajustar el posicionamiento horizontal de la imagen.
- **Posición Vertical:** Permite ajustar el posicionamiento vertical de la imagen.

Nota: Solo se puede ajustar la señal para las fuentes de entrada RGB/Componente.

Modo Brillo

Permite ajustar la configuración de modo brillo para los proyectores basados en lámparas.

- **Brillo:** Seleccione "Brillo" para aumentar el brillo.
- **Eco.:** Seleccionar "Eco." para atenuar la lámpara del proyector que permitirá reducir el consumo de energía y extender la vida útil de la lámpara.
- **Dynamic:** Seleccione "Dynamic" Para disminuir la potencia de la lámpara basándose en el nivel de brillo del contenido y ajustar el consumo de energía entre el 100% y el 30% dinámicamente. La vida útil de la lámpara se prolongará.
- **Eco+:** Cuando el modo Eco+ está activado, el nivel de brillo del contenido se detecta automáticamente para reducir considerablemente el consumo energético de la lámpara (hasta un 70%) durante los periodos de inactividad.

Restablecer

Permite restablecer la configuración por defecto de fábrica para la configuración de color.

Menú Pantalla 3D

Modo 3D

Utilice esta opción para desactivar la función 3D o seleccione la función 3D apropiada.

- **Apagado:** Seleccionar "Apagado" para desactivar el modo 3D.
- **DLP-LINK:** Seleccionar para utilizar ajustes optimizados para Gafas 3D DLP.
- **IR:** Seleccionar "IR" para aplicar el ajuste optimizado para Gafas IR 3D.

3D->2D

Utilice esta opción para especificar cómo debería aparecer el contenido 3D en la pantalla.

- **Tres dimensiones:** muestra la señal 3D.
- **L(Izquierdo):** muestra el fotograma izquierdo del contenido 3D.
- **R(Derecho):** Muestra el fotograma derecho del contenido 3D.

Nota: Cuando cambie la fuente de entrada de 3D a 2D asegúrese de que el **modo 3D** está **apagado**. De lo contrario, la fuente de entrada 2D se distorsionará (imagen doble).

3D Formato

Utilice esta opción para seleccionar el formato 3D apropiado para el contenido.

- **Auto:** Cuando se detecta una señal de identificación 3D, el formato 3D se selecciona automáticamente.
- **SBS:** Muestra la señal 3D en formato "lado con lado".

UTILIZAR EL PROYECTOR

- **Arriba y Abajo:** Muestra la señal 3D en el formato “Arriba y Abajo”.
- **Secuencia de imágenes:** Muestra la señal 3D en el formato “Secuencia de imágenes”.

Inv. sincr. 3D

Utilice esta opción para activar/desactivar la función de inversión de sincronización 3D.

Menú de relación de aspecto de visualización

Aspecto de Ratio

Seleccionar la relación de aspecto de la imagen visualizada entre las siguientes opciones:

- **4:3:** Este formato es para fuentes de entrada de 4:3.
- **16:9:** Este formato se utiliza con fuentes de entrada 16:9, como HDTV y DVD, mejoradas para TV panorámica.
- **16:10:** Este formato es para fuentes de entrada de 16:10, como portátiles panorámicos.
- **LBX:** Este formato se utiliza para fuentes de formato de cine (LTB) que no son 16x9 y si se utilizan lentes 16x9 externas para conseguir una relación de aspecto de 2,35:1 a resolución completa.
- **Nativa:** Este formato muestra la imagen original sin aplicar ninguna escala.
- **Auto:** Selecciona automáticamente el formato de pantalla adecuado.

Nota:

- *Información detallada sobre el modo LBX:*
 - *Algunos DVD con el formato LBX no se ven mejorados para televisores 16x9. En esta situación, la imagen presentará un aspecto imperfecto cuando se muestra en el modo 16:9. Si se le presenta este caso, pruebe a utilizar el modo 4:3 para ver el DVD. Si el contenido no es 4:3, aparecerán barras de color negro alrededor de la imagen en una pantalla 16:9. Para este tipo de contenido, puede utilizar el modo LBX para rellenar la imagen en la pantalla de formato 16:9.*
 - *Si utiliza una lente anamórfica externa, el modo LBX también le permitirá ver contenido de 2,35:1 (incluidos DVD Anamórficos y fuentes de película HDTV) que admita anchura anamórfica mejorada para visualización 16x9 en una imagen 2,35:1 panorámica. En este caso, no aparecerán barras de color negro. Se utilizan completamente la potencia de la lámpara y la resolución vertical.*

Tabla de escalado XGA:

Source	480i/p	576i/p	1080i/p	720p
4x3	Escala a 1024x768.			
16x9	Escala a 1024x576.			
Nativa	No se realizará ningún escalado; la imagen se muestra con la resolución basándose en la fuente de entrada.			
Auto	<ul style="list-style-type: none">• Si la fuente es 4:3, el tamaño del tipo de pantalla se cambiará a 1024x768.• Si la fuente es 16:9, el tamaño del tipo de pantalla se cambiará a 1024x576.• Si la fuente es 15:9, el tamaño del tipo de pantalla se cambiará a 1024x614.• Si la fuente es 16:10, el tamaño del tipo de pantalla se cambiará a 1024x640.			

UTILIZAR EL PROYECTOR

Regla de asignación automática XGA:

Auto	Resolución de entrada		Auto./Escala	
	Resolución H	Resolución V	1024	768
4:3	640	480	1024	768
	800	600	1024	768
	1024	768	1024	768
	1600	1200	1024	768
Portátil panorámico	1280	720	1024	576
	1280	768	1024	614
	1280	800	1024	640
SDTV	720	576	1024	576
	720	480	1024	576
HDTV	1280	720	1024	576
	1920	1080	1024	576

Tabla de escalado WXGA (tipo de pantalla 16x10):

Nota:

- Tipo de pantalla admitido: 16:9 (1280x720), 16:10 (1280x800).
- Cuando el tipo de pantalla es 16:9, el formato 16x10 dejar de estar disponible.
- Cuando el tipo de pantalla es 16:10, el formato 16x9 no estará disponible.
- Si selecciona la opción automática, el modo de visualización se cambiará de forma automática.

16 : 10 Pantalla	480i/p	576i/p	1080i/p	720p	PC
4x3	Se aplica una escala de 1066x800.				
16x10	Se aplica una escala de 1280x800.				
LBX	Se aplica una escala a 1280x960, y a continuación, se obtiene una imagen central 1280x800 para visualizar.				
Nativa	1:1 asignación centrada.		Visualización de asignación 1:1 1280x800.	1280x720 centrado.	1:1 asignación centrada.
Auto	<ul style="list-style-type: none"> • La fuente de entrada se ajustará al área de visualización 1280x800 y mantendrá su relación de aspecto original. • Si la fuente es 4:3, el tamaño del tipo de pantalla se cambiará a 1066x800. • Si la fuente es 16:9, el tamaño del tipo de pantalla se cambiará a 1280x720. • Si la fuente es 15:9, el tamaño del tipo de pantalla se cambiará a 1280x768. • Si la fuente es 16:10, el tamaño del tipo de pantalla se cambiará a 1280x800. 				

UTILIZAR EL PROYECTOR

Regla de asignación automática de WXGA (tipo de pantalla 16x10):

Auto	Resolución de entrada		Auto./Escala	
	Resolución H	Resolución V	1280	800
4:3	640	480	1066	800
	800	600	1066	800
	1024	768	1066	800
	1280	1024	1066	800
	1400	1050	1066	800
	1600	1200	1066	800
Portátil panorámico	1280	720	1280	720
	1280	768	1280	768
	1280	800	1280	800
SDTV	720	576	1280	720
	720	480	1280	720
HDTV	1280	720	1280	720
	1920	1080	1280	720

Tabla de escalado WXGA (tipo de pantalla 16x9):

16 : 9 Pantalla	480i/p	576i/p	1080i/p	720p	PC
4x3	Se aplica una escala de 960x720.				
16x9	Se aplica una escala de 1280x720.				
LBX	Se aplica una escala a 1280x960, y a continuación, se obtiene una imagen central 1280x720 para visualizar.				
Nativa	1:1 asignación centrada.		Visualización de asignación 1:1 1280x720.	1280x720 centrado.	Asignación 1:1 centrada.
Auto	<ul style="list-style-type: none"> • Si selecciona este formato, el tipo de pantalla pasará automáticamente a ser 16:9 (1280x720). • Si la fuente es 4:3, el tamaño del tipo de pantalla se cambiará a 960x720. • Si la fuente es 16:9, el tamaño del tipo de pantalla se cambiará a 1280x720. • Si la fuente es 15:9, el tamaño del tipo de pantalla se cambiará a 1200x720. • Si la fuente es 16:10, el tamaño del tipo de pantalla se cambiará a 1152x720. 				

Regla de asignación automática de WXGA (tipo de pantalla 16x9):

Auto	Resolución de entrada		Auto./Escala	
	Resolución H	Resolución V	1280	720
4:3	640	480	960	720
	800	600	960	720
	1024	768	960	720
	1280	1024	960	720
	1400	1050	960	720
	1600	1200	960	720
Portátil panorámico	1280	720	1280	720
	1280	768	1200	720
	1280	800	1152	720

UTILIZAR EL PROYECTOR

Auto	Resolución de entrada		Auto./Escala	
	Resolución H	Resolución V	1280	720
SDTV	720	576	1280	720
	720	480	1280	720
HDTV	1280	720	1280	720
	1920	1080	1280	720

Tabla de escalas de 1080p:

Nota:

- Tipo de pantalla admitido: 16:9 (1280x720), 16:10 (1280x800).
- Cuando el tipo de pantalla es 16:9, el formato 16x10 dejar de estar disponible.
- Cuando el tipo de pantalla es 16:10, el formato 16x9 no estará disponible.
- Si selecciona la opción automática, el modo de visualización se cambiará de forma automática.

16 : 9 Pantalla	480i/p	576i/p	1080i/p	720p	PC
4x3	Escalar a 1440x1080.				
16x9	Escalar a 1920x1080.				
LBX	Se aplica una escala a 1920x1440, y a continuación, se obtiene una imagen central 1920x1080 para visualizar.				
Nativa	1:1 asignación centrada. No se realizará ningún escalado; la imagen se muestra con la resolución basándose en la fuente de entrada.				
Auto	<ul style="list-style-type: none"> • Si selecciona este formato, el tipo de pantalla pasará automáticamente a ser 16:9 (1920x1080). • Si la fuente es 4:3, el tamaño del tipo de pantalla se cambiará a 1440x1080. • Si la fuente es 16:9, el tamaño del tipo de pantalla se cambiará a 1920x1080. • Si la fuente es 16:10, el tipo de pantalla cambiará de tamaño a 1920x1200 y el área cortada a 1920x1080 para la visualización. 				

Regla de asignación automática 1080P:

Auto	Resolución de entrada		Auto./Escala	
	Resolución H	Resolución V	1920	1080
4:3	640	480	1440	1080
	800	600	1440	1080
	1024	768	1440	1080
	1280	1024	1440	1080
	1400	1050	1440	1080
	1600	1200	1440	1080
Portátil panorámico	1280	720	1920	1080
	1280	768	1800	1080
	1280	800	1728	1080
SDTV	720	576	1350	1080
	720	480	1620	1080
HDTV	1280	720	1920	1080
	1920	1080	1920	1080

UTILIZAR EL PROYECTOR

Tabla de escalado WUXGA (tipo de pantalla 16x10):

16 : 10 Pantalla	480i/p	576i/p	1080i/p	720p	PC
4x3	Escarlar a 1600x1200.				
16x9	Escarlar a 1920x1200.				
LBX	Se aplica una escala a 1920x1440, y a continuación, se obtiene una imagen central 1920x1200 para visualizar.				
Nativa	1:1 asignación centrada. No se realizará ningún escalado; la imagen se muestra con la resolución basándose en la fuente de entrada.				
Auto	<ul style="list-style-type: none"> • Si selecciona este formato, el tipo de pantalla pasará automáticamente a ser 16:10 (1920x1200). • Si la fuente es 4:3, el tamaño del tipo de pantalla se cambiará a 1600x1200. • Si la fuente es 16:9, el tamaño del tipo de pantalla se cambiará a 1920x1080. • Si la fuente es 16:10, el tamaño del tipo de pantalla se cambiará a 1920x1200. 				

Regla de asignación automática de WUXGA (tipo de pantalla 16x10):

Auto	Resolución de entrada		Auto./Escala	
	Resolución H	Resolución V	1920	1200
4:3	640	480	1600	1200
	800	600	1600	1200
	1024	768	1600	1200
	1280	1024	1600	1200
	1400	1050	1600	1200
	1600	1200	1600	1200
Portátil panorámico	1280	720	1920	1080
	1280	768	1920	1152
	1280	800	1920	1200
SDTV	720	576	1500	1200
	720	480	1800	1200
HDTV	1280	720	1920	1080
	1920	1080	1920	1080

Tabla de escalado WUXGA (tipo de pantalla 16x9):

16 : 9 Pantalla	480i/p	576i/p	1080i/p	720p	PC
4x3	Escarlar a 1440x1080.				
16x9	Escarlar a 1920x1080.				
LBX	Se aplica una escala a 1920x1440, y a continuación, se obtiene una imagen central 1920x1080 para visualizar.				
Nativa	1:1 asignación centrada. No se realizará ningún escalado; la imagen se muestra con la resolución basándose en la fuente de entrada.				
Auto	<ul style="list-style-type: none"> • Si selecciona este formato, el tipo de pantalla pasará automáticamente a ser 16:9 (1920x1080). • Si la fuente es 4:3, el tamaño del tipo de pantalla se cambiará a 1440x1080. • Si la fuente es 16:9, el tamaño del tipo de pantalla se cambiará a 1920x1080. • Si la fuente es 16:10, el tipo de pantalla cambiará de tamaño a 1920x1200 y el área cortada a 1920x1080 para la visualización. 				

UTILIZAR EL PROYECTOR

Regla de asignación automática de WUXGA (tipo de pantalla 16x9):

Auto	Resolución de entrada		Auto./Escala	
	Resolución H	Resolución V	1920	1080
4:3	640	480	1440	1080
	800	600	1440	1080
	1024	768	1440	1080
	1280	1024	1440	1080
	1400	1050	1440	1080
	1600	1200	1440	1080
Portátil panorámico	1280	720	1920	1080
	1280	768	1800	1080
	1280	800	1728	1080
SDTV	720	576	1350	1080
	720	480	1620	1080
HDTV	1280	720	1920	1080
	1920	1080	1920	1080

Menú de máscara de borde de visualización

Máscara de Borde

Aplique la función para eliminar el ruido de codificación de vídeo en los bordes de la fuente de vídeo.

Menú de zoom de visualización

Zoom

Utilice esta opción para reducir o ampliar el tamaño de la imagen en la pantalla de proyección.

Menú de desplazamiento de la imagen de visualización

Desplazamiento imagen

Permite ajustar la posición horizontal (H) o vertical (V) de la imagen proyectada.

Menú de corrección geométrica de pantalla

Ajustes para las cuatro esquinas

Permite apretar la imagen para ajustarla a un área definida moviendo las posiciones x e y de cada una de las cuatro esquinas.

Trapezoidal H

Permite ajustar la distorsión de la imagen horizontalmente y crear una imagen más cuadrada. La corrección trapezoidal horizontal se utiliza para corregir una forma de imagen distorsionada en la que los bordes izquierdo y derecho de la misma tienen una longitud diferente. Esta opción está pensada para utilizarse con aplicaciones centradas horizontalmente.

Trapezoidal V

Permite ajustar la distorsión de la imagen verticalmente generando una imagen más cuadrada. La corrección trapezoidal vertical se utiliza para corregir una forma de imagen distorsionada en la que la parte superior e inferior están inclinadas hacia uno de los lados. Esta opción está pensada para utilizarse con aplicaciones centradas verticalmente.

Corr. trap. Aut.

Corrija la distorsión trapezoidal digitalmente para ajustar la imagen proyectada en el área en la que está proyectando.

UTILIZAR EL PROYECTOR

Restablecer

Permite restablecer la configuración predeterminada de fábrica para la configuración del menú Corrección Geométrica.

Menú de audio

Menú de silencio de audio

Silencio

Utilice esta opción para desactivar temporalmente el sonido.

- **Encendido:** Elija “Encendido” para activar el silencio.
- **Apagado:** Elija “Apagado” para desactivar el silencio.

Nota:

- *“La función “Silencio” afecta tanto al volumen de los altavoces interno y externo.*
- *Cuando se conecta un altavoz externo, el altavoz interno se silencia automáticamente.*

Menú de volumen de audio

Volumen

Ajuste el nivel de volumen del audio.

Menú de salida de audio (en espera)

Salida de Audio (Stanby)

Permite habilitar o deshabilitar la salida de audio cuando el proyector se encuentra en el modo de espera.

Menú Configuración

Menú de configuración de proyección

Proyección

Seleccione la proyección preferida entre frontal, posterior, techo superior y techo posterior.

Menú de configuración de tipo de pantalla

Tipo de Pantalla

Elija el tipo de pantalla (16:9 o 16:10).

Las opciones disponibles de la configuración de relación de aspecto (en la página 34) dependen del tipo de pantalla.

Menú de configuración de lámpara

Aviso de lámpara

Elija esta función para mostrar u ocultar el mensaje de advertencia cuando aparezca el mensaje de cambio de la lámpara. El mensaje aparecerá 30 horas antes del momento en el que se recomienda cambiar la lámpara.

Restablecer Lámpara

Permite reiniciar el contador de horas de la lámpara después de reemplazarla por una nueva.

UTILIZAR EL PROYECTOR

Menú de configuración de filtro

Filtro opcional

Establezca el ajuste del mensaje de advertencia.

- **Sí:** Se muestra el mensaje de advertencia tras 500 horas de uso.

Nota: “Horas de uso de filtro / Recordatorio de filtro / Restablecer filtros” solo aparecerá cuando “Filtro opcional” sea “Sí”.

- **No:** Se desactiva el mensaje de advertencia.

Horas de uso de filtro

Muestra el tiempo de filtro.

Recordatorio de filtro

Elija esta función para mostrar u ocultar el mensaje de advertencia cuando aparezca el mensaje de cambio del filtro. Las opciones disponibles incluyen Apagado, 300 hr, 500 hr, 800 hry 1000 hr.

Restablecer filtros

Restablezca el contador del filtro de polvo tras reemplazar o limpiar el filtro de polvo.

Menú de configuración de energía

Encendido Directo

Elija “Encendido” para activar el modo Encendido directo. El proyector se encenderá automáticamente cuando se suministre alimentación CA, sin tener que presionar el botón “Encendido/apagado” del panel de control del proyector o del mando a distancia.

Señal de Encendido

Seleccione “Encendido” para activar el modo Señal de Encendido. El proyector se encenderá automáticamente cuando se detecte una señal, sin tener que presionar el botón “Encendido/apagado” del panel de control del proyector o del mando a distancia.

Nota:

- *Si la opción “Señal de Encendido” se establece en “Encendido”, el consumo de energía del proyector en el modo de espera será superior a 3W.*
- *“Señal de Encendido” puede admitir VGA (señal RGB) y HDMI.*

Apagado Automático (min)

Establece el intervalo de cuenta atrás del temporizador. El temporizador de cuenta atrás comenzará a contar cuando no se esté enviando ninguna señal al proyector. El proyector se apagará automáticamente al finalizar la cuenta atrás. (en minutos).

Modo ahorro de energía (min)

Permite configurar el temporizador de apagado.

- **Modo ahorro de energía (min):** Establece el intervalo de cuenta atrás del temporizador. El temporizador de cuenta atrás comenzará independientemente de si se envía o no una señal al proyector. El proyector se apagará automáticamente al finalizar la cuenta atrás. (en minutos).
Nota: *El temporizador de apagado se restablece cada vez que el proyector se apaga.*
- **Siempre on:** Seleccione esta opción para mantener siempre activado el temporizador de apagado.

Resumen rápido

Establezca el ajuste de reanudación rápida.

- **Encendido:** Si el proyector se apaga sin querer, esta función permite que el proyector se vuelva encender al momento, si se ha seleccionado en un periodo de 100 segundos.
- **Apagado:** El ventilador comenzará a refrigerar el sistema al cabo de 10 segundos cuando el usuario apague el proyector.

UTILIZAR EL PROYECTOR

Modo de Energía(Standby)

Establezca el ajuste de modo de alimentación.

- **Activo:** Elija “Activo” para volver al modo de espera normal.
- **Eco.:** Elija “Eco.” para ahorrar todavía más energía < 0,5 W.

Nota: Los ventiladores continuarán funcionando en el modo de espera activo si se activa “Señal de Encendido”.

USB

Establezca la configuración de alimentación USB.

- **Encendido:** El proyector siempre recibe alimentación a través una fuente de alimentación USB.
- **Apagado:** La función USB Power está desactivada.
- **Auto:** El proyector recibe alimentación automáticamente a través de una fuente de alimentación USB.

Menú Configuración Seguridad

Seguridad

Habilite esta función para solicitar una contraseña antes de utilizar el proyector.

- **Encendido:** Seleccione “Encendido” para utilizar la verificación de seguridad cuando se encienda el proyector.
- **Apagado:** Seleccione “Apagado” para encender el proyector sin la verificación de la clave.

Temporiz. Seg.

Se puede seleccionar la función de tiempo (Mes/Día/Hora) para establecer la cantidad de horas que el proyector puede ser utilizado. Cuando haya pasado este tiempo se le pedirá que vuelva a introducir su contraseña.

Cambiar Contraseña

Utilice esta opción para establecer o modificar la contraseña que se solicita al encender el proyector.

Menú de configuración de enlace HDMI

Nota:

- *Cuando conecte los dispositivos compatibles con HDMI CEC al proyector con los cables HDMI, los puede controlar en el mismo estado de encendido o apagado mediante la función de control de HDMI Link en el OSD del proyector. Esto permite que un dispositivo o varios dispositivos en un grupo de una fuente se enciendan o se apaguen a través de la función de enlace HDMI. En una configuración típica, el reproductor de DVD se puede conectar al proyector a través de un sistema de amplificación o de cine en casa.*

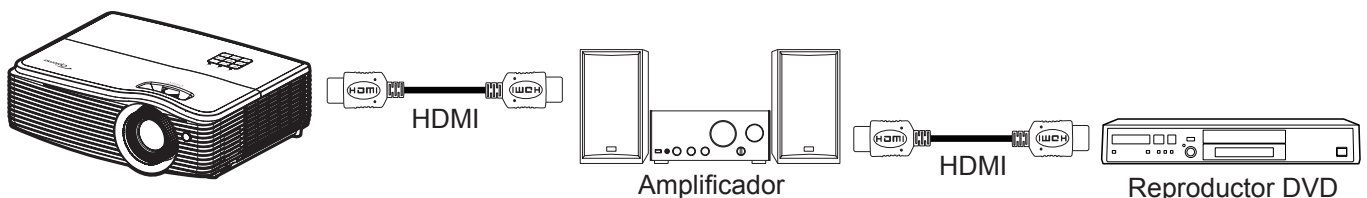

HDMI Link

Active o desactive la función HDMI Link. Las opciones Incluir TV, Encender Link y Apagar Link sólo estarán disponibles si la opción se ha establecido en “Encendido”.

UTILIZAR EL PROYECTOR

Menú de configuración del patrón de prueba

Patrón de prueba

Seleccione el patrón de prueba patrón de prueba entre las opciones Rejilla verde, Rejilla magenta, Rejilla blanca, Blanco o desactive esta función (Apagado).

Menú de ajustes remotos

Función IR

Establezca el ajuste de la función de IR.

- **Encendido:** Seleccione "Encendido", el proyector se puede utilizar mediante el mando a distancia desde el receptor de infrarrojos superior.
- **Apagado:** elija "Apagado", el proyector se puede utilizar con el mando a distancia. Si selecciona "Apagado", podrá utilizar los botones del panel de control.

Usuario1/ Usuario2/ Usuario3

Asigne la función predeterminada para Usuario1, Usuario2, o Usuario3 entre HDMI 2, Patrón de prueba, LAN, Brillo, Contraste, Sleep Timer, Correspondencia en color, Temp.de Color, Gamma, Proyección, Config. Lámpara, Zoom, Congelar, o MHL.

Menú de configuración de ID del proyector

ID de Proyector

A través del menú, se puede configurar la definición de ID (rango de 0-99), que permite que el usuario controle un proyector individual a través del comando RS232.

Configurar el menú del activador de 12 V

Activador de 12V

Utilice esta función para habilitar o deshabilitar el activador.

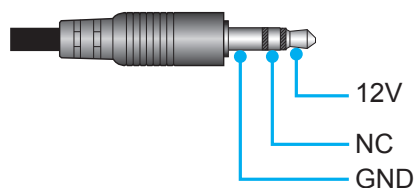

- **Encendido:** Elija "Encendido" para habilitar el activador.
- **Apagado:** Elija "Apagado" para deshabilitar el activador.

UTILIZAR EL PROYECTOR

Menú de opciones de configuración

Idioma

Seleccionar el idioma del menú OSD multilingüe entre inglés, alemán, francés, italiano, español, portugués, polaco, holandés, sueco, noruego/danés, finlandés, griego, chino tradicional, chino simplificado, japonés, coreano, ruso, húngaro, checoslovaco, árabe, tailandés, turco, persa, vietnamés, indonesio, rumano, eslovaco.

Subtítulos

Los subtítulos es una versión del sonido de programa u otra información mostrada en la pantalla. Si la señal de entrada contiene subtítulos, puede activar la función y ver los canales. Las opciones disponibles incluyen "Apagado", "CC1" y "CC2".



Nota: La opción *Subtítulos* solamente está disponible para NTSC de vídeo.

Menu Settings

Establezca la ubicación del menú en la pantalla y ajuste la configuración del temporizador del menú.

- **Localización menú:** Seleccionar la ubicación del menú en la pantalla de visualización.
- **Menu de tiempo:** Establezca la duración donde el menú OSD permanecerá visible en la pantalla.

Fuente automática

Si establece esta opción en "Encendido" y pulse el botón  en el teclado del proyector o el botón  en el mando a distancia, entonces se seleccionará la siguiente fuente de entrada disponible automáticamente. Establezca "Apagado" para deshabilitar la función de fuente automática.

Fuente de entrada

Seleccione la fuente de entrada entre HDMI1, HDMI2/MHL, VGA, Video, Network Display, USB Pantalla, y Lector USB.

Nombre de entrada

Utilice esta opción para renombrar la función de entrada para una identificación más sencilla. Las opciones disponibles son HDMI1, HDMI2/MHL, VGA, Video, Network Display, USB Pantalla y Lector USB.

Gran altitud

Cuando se seleccione "Encendido", los ventiladores girarán de forma más rápida. Esta función resulta de gran utilidad en áreas ubicados a gran altitud donde el aire es más escaso.

Bloqueo modo Display

Seleccione "Encendido" o "Apagado" para bloquear o desbloquear el ajuste de la configuración del modo de visualización.

Bloqueo teclado

Cuando la función de bloqueo del panel de control está "Encendido", el panel de control se bloqueará. No obstante, el proyector se puede utilizar con el mando a distancia. Si selecciona "Apagado", podrá reutilizar el panel de control.

Información Oculta

Habilite esta función para ocultar el mensaje de información.

- **Apagado:** Seleccione "Apagado" para mostrar el mensaje "Buscando".
- **Encendido:** Seleccione "Encendido" para ocultar los mensajes de información.

Color de fondo

Utilice esta función para visualizar una pantalla de color azul, rojo, verde gris, una pantalla de logotipo o ningún elemento cuando no se encuentra disponible ninguna señal.

Nota: Si se establece el color de fondo a "Ninguno", entonces el color de fondo es negro.

UTILIZAR EL PROYECTOR

Menú Restablecimiento de configuración

Restablecer OSD

Permite restablecer la configuración por defecto de fábrica del menú OSD.

Restablecer parametros

Permite restablecer la configuración por defecto de fábrica.

Menú de red

Menú Red LAN

Estado de red

Permite mostrar el estado de la conexión de la red (solo lectura).

Dirección MAC

Permite mostrar la dirección MAC (solo lectura).

DHCP

Utilice esta función para habilitar o deshabilitar la función DHCP.

- **Encendido:** El proyector obtendrá una dirección IP automáticamente a partir de la red.
- **Apagado:** Asignar la dirección IP, la máscara de subred, la puerta de enlace y la configuración DNS de forma manual.

Nota: Al salir del menú OSD los valores especificados se aplicarán automáticamente.

Dirección IP

Permite mostrar la dirección IP.

Mascara de Subred

Permite mostrar el número de máscara de subred.

Puerta de Enlace

Permite mostrar la puerta de enlace predeterminada de la red conectada al proyector.

DNS

Muestra el número DNS.

Cómo utilizar el explorador Web para controlar el proyector

1. Establezca la opción DHCP en "Encendido" en el proyector para permitir que el servidor DHCP asigne una dirección IP automáticamente.
2. Abra el navegador Web en su PC y escriba la dirección IP del proyector ("Red > LAN > Dirección IP").
3. Escriba el nombre de usuario y la contraseña y haga clic en "Iniciar sesión".
La interfaz Web de configuración del proyector se abrirá.

Nota:

- Tanto el nombre de usuario como la contraseña predeterminados son "admin".
- Los pasos de esta sección se basan en el sistema operativo Windows 7.

UTILIZAR EL PROYECTOR

Realizar una conexión directa desde el equipo al proyector*

1. Establezca la opción DHCP en “Apagado” en el proyector.
2. Configure la dirección IP, máscara de subred, puerta de enlace y DNS en proyector (“Red > LAN”).
3. En su PC, abra la página ***Centro de redes y recursos compartidos*** y asigne exactamente los mismos parámetros establecidos en el proyector a su PC. Haga clic en “Aceptar” para guardar los parámetros.

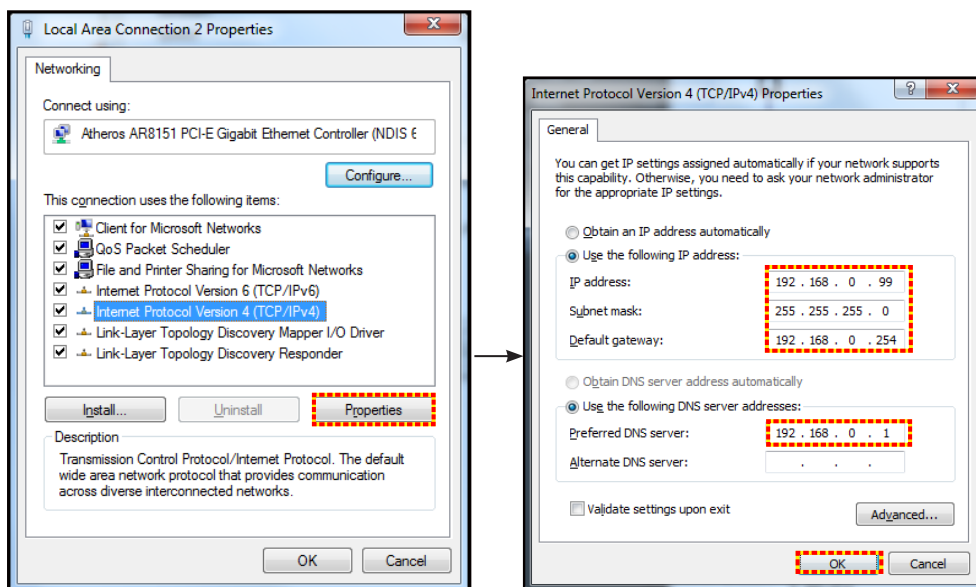

4. Abra el explorador Web en su PC y, en el campo de dirección URL, escriba la dirección IP asignada en el paso 3. A continuación, presione “Entrar”.

Restablecer

Restablece todos los valores de los parámetros LAN.

Menú de control de la Red

Crestron

Utilice esta función para seleccionar la función de red (puerto: 41794).

Para obtener más información, visite las páginas web <http://www.crestron.com> y www.crestron.com/getroomview.

Extron

Utilice esta función para seleccionar la función de red (puerto: 2023).

PJ Link

Utilice esta función para seleccionar la función de red (puerto: 4352).

AMX Device Discovery

Utilice esta función para seleccionar la función de red (puerto: 9131).

Telnet

Utilice esta función para seleccionar la función de red (puerto: 23).

HTTP

Utilice esta función para seleccionar la función de red (puerto: 80).

UTILIZAR EL PROYECTOR

Menú Configuración - Red - Configuración de control

Función LAN_RJ45

Para simplificar y facilitar el uso, el proyector proporciona diversas funciones de interconexión en red y administración remota. La función LAN/RJ45 del proyector a través de una red, permite la administración remota: Configuración de encendido / apagado, brillo y contraste. Además, también puede visualizar información de estado del proyector, como: Fuente de vídeo, silencio de sonido, etc.

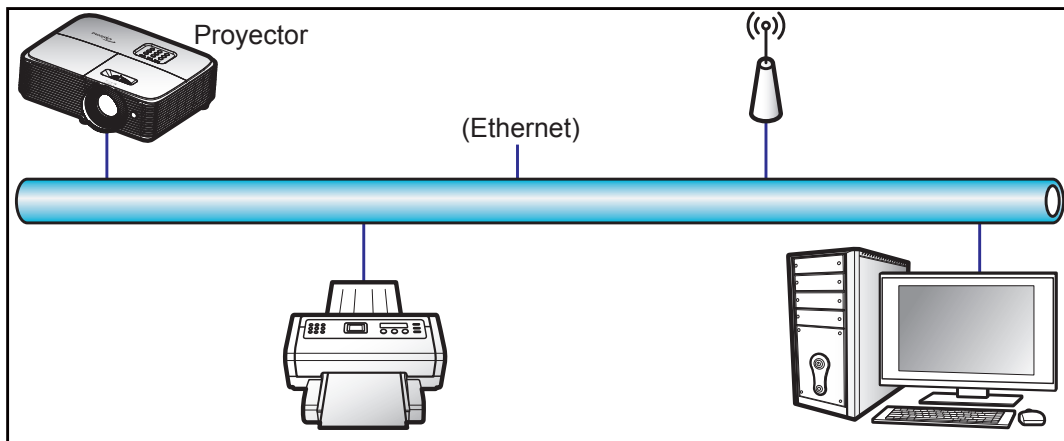

Funcionalidades del terminal de red LAN cableada

Este proyector se puede controlar utilizando un equipo de sobremesa (portátil) u otro dispositivo externo a través del puerto LAN/RJ45 y compatible con Crestron, Extron, AMX (detección de dispositivo) y PJLink.

- Crestron es una marca registrada de Crestron Electronics, Inc. de los Estados Unidos.
- Extron es una marca registrada de Extron Electronics, Inc. de los Estados Unidos.
- AMX es una marca registrada de AMX LLC de los Estados Unidos.
- PJLink se aplica para registro de marcas comerciales y logotipos en Japón, Estados Unidos de América y otros países por JBMIA.

El proyector es compatible con los comandos especificados en el controlador Crestron Electronics y software relacionado, por ejemplo RoomView®.

<http://www.crestron.com/>

Este proyector es compatible y admite el(los) dispositivo(s) Extron de referencia.

<http://www.extron.com/>

Este proyector es compatible con AMX (Detección de dispositivos).

<http://www.amx.com/>

Este proyector admite todos los comandos de PJLink Clase1 (Versión 1.00).

<http://pjlink.jbmia.or.jp/english/>

Para obtener más información acerca de los distintos tipos de dispositivos externos que se pueden conectar al puerto LAN/RJ45 y al mando a distancia del proyector, así como de los comandos de control admitidos para estos dispositivos externos, póngase en contacto con el equipo de servicio técnico directamente.

UTILIZAR EL PROYECTOR

LAN RJ45

1. Conecte un cable RJ45 a los puertos RJ45 del proyector y el ordenador (equipo portátil).

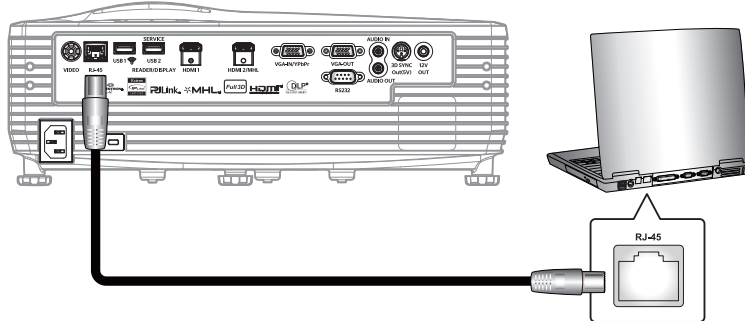

2. En su PC (equipo portátil), seleccione **Start (Inicio) > Control Panel (Panel de control) > Network Connections (Conexiones de red)**.

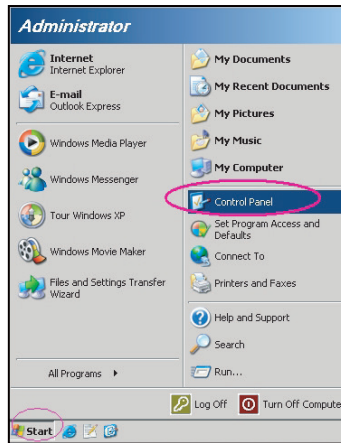

3. Haga clic con el botón derecho en **Conexión de área local** y seleccione **Propiedades**.

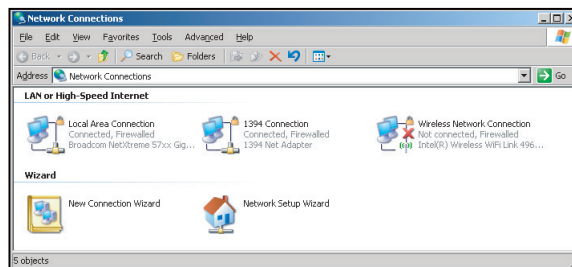

4. En la ventana **Properties (Propiedades)**, seleccione la **pestaña General**, y elija **Internet Protocol (TCP / IP (Protocolo de Internet (TCP/IP)))**.

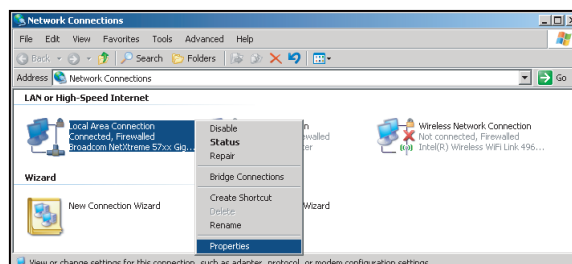

UTILIZAR EL PROYECTOR

- Haga clic en “Properties (Propiedades)”.

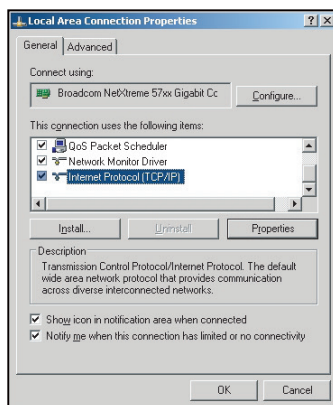

- Escriba la dirección IP y la máscara de subred y haga clic en “Aceptar”.

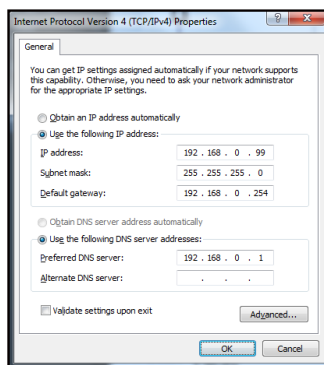

- Presione el botón “Menú” en el proyector.
- Abra el proyector **Red > LAN**.
- Introduzca los siguientes parámetros de conexión:
 - DHCP: Apagado
 - Dirección IP: 192.168.0.100
 - Mascara de Subred: 255.255.255.0
 - Puerta de Enlace: 192.168.0.254
 - DNS: 192.168.0.1
- Presione “Entrar” para ajustar la configuración.
- Abra un navegador Web (por ejemplo, Microsoft Internet Explorer con Adobe Flash Player 9.0 ó superior instalado).
- En la barra de direcciones, escriba la dirección IP del proyector: 192.168.0.100.



UTILIZAR EL PROYECTOR

13. Presione "Entrar".
El proyector se encuentra configurado para la administración remota. La función LAN/RJ45 aparece tal como se muestra a continuación:

Página de información

Projector Information		Projector Status	
Projector Name	Optoma XGA	Power Status	Power On
Location		Source	VGA
Firmware Version	B01	Display Mode	Presentation
Mac Address	00:60:e9:20:28:3e	Projector Position	Front Desktop
Resolution	1080p 60Hz	Brightness Mode	Bright
Lamp Hours	2	Error Status	0 No Error
Assigned to	Optoma Projector		

Página principal

Sources List	Navigation
HDMI 1	Menu
HDMI 2/MHL	Re-Sync
VGA	AV mute
Video	Source
Network Display	

Página de herramientas

Crestron Control	Projector	User Password
IP Address: 10.0.167.101	Projector Name: Optoma XGA	<input type="checkbox"/> Enabled
IP ID: 5	Location:	New Password:
Port: 41794	Assigned to: Optoma Projector	Confirm:

Contactar con el servicio de ayuda de TI

Title
<input type="text"/>
Send

UTILIZAR EL PROYECTOR

Función RS232 mediante Telnet

Hay una forma alternativa de control de comandos RS232 en el proyector denominada “RS232 mediante TELNET” para la interfaz LAN/RJ45.

Guía de inicio rápido para “RS232 mediante TELNET”

- Compruebe y obtenga la dirección IP en el menú OSD del proyector.
- Asegúrese de que su PC o el equipo portátil puede acceder a la página Web del proyector.
- Asegúrese de que la configuración del “Firewall de Windows” está deshabilitada en caso de que su PC o el equipo portátil filtre la función “TELNET”.

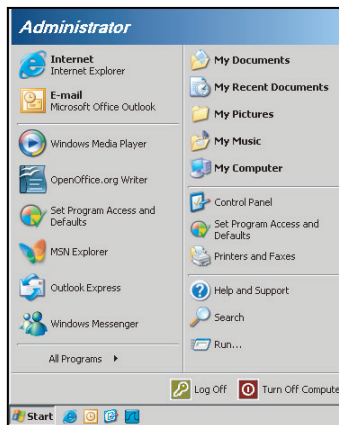

1. Seleccione **Start (Inicio) > All Programs (Todos los programas) > Accessories (Accesorios) > Command Prompt (Símbolo del sistema)**.

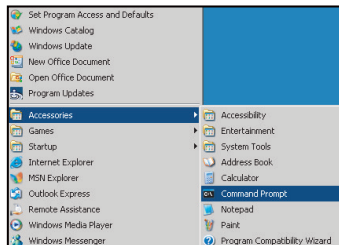

2. Escriba el formato de comando como se muestra a continuación:
 - telnet ttt.xxx.yyy.zzz 23 (botón “Entrar” presionado)
 - (ttt.xxx.yyy.zzz: Dirección IP del proyector)
3. Si la Conexión Telnet está lista y el usuario puede introducir el comando RS232 y presionar después el botón “Entrar”, el comando RS232 será viable.

Especificaciones para “RS232 mediante TELNET”:

1. Telnet: TCP.
2. Puerto Telnet: 23 (para obtener más detalles, póngase en contacto con el agente o tipo de servicio).
3. Utilidad Telnet: Windows “TELNET.exe” (modo consola).
4. Desconexión para RS232 mediante Telnet control normal: Cerrar
5. Utilidad Telnet de Windows directamente después de que la conexión TELNET esté lista.
 - Limitación 1 para Telnet-Control: hay menos de 50 bytes para la carga útil sucesiva de la red para la aplicación Telnet-Control.
 - Limitación 2 para Telnet-Control: hay menos de 26 bytes para un comando completo RS232 para Telnet-Control.
 - Limitación 3 para Telnet-Control: El retraso mínimo para el siguiente comando RS232 debe ser superior a 200 (ms).

UTILIZAR EL PROYECTOR

Menú Información

Menú Información

Permite visualizar la información del proyector, tal como se detalla a continuación:

- Regulación
- Número de serie
- Source
- Resolución
- Actualizar tasa
- Modo Display
- Modo de Energía(Standby)
- Duración Lámpara
- Estado de red
- Dirección IP
- ID de Proyector
- Horas de uso de filtro
- Modo Brillo
- FW Version

UTILIZAR EL PROYECTOR

Configuración 3D

1. Encienda el proyector.
2. Conecte su fuente de 3D. Por ejemplo, Blu ray 3D, consola de juegos, PC, descodificador, etc.
3. Asegúrese de que ha insertado el contenido 3D o ha seleccionado el canal 3D.
4. ENCIENDA las gafas 3D. Consulte el manual del usuario de las gafas 3D para obtener información sobre cómo utilizar dichas gafas 3D.
5. El proyector mostrará automáticamente imágenes 3D desde una fuente Blu-ray 3D. Para 3D a través de un descodificador o PC, tendrá que ajustar la configuración en el menú 3D.

Para 3D a través de Blu ray

3D se mostrará automáticamente. Dependiendo de las gafas 3D que tenga, necesitará seleccionar DLP Link o IR en el menú. Las gafas IR incluyen un emisor que se debe conectar al puerto de sincronización 3D del proyector. Consulte la página 15.

- Menú > "Pantalla" > "Tres dimensiones" > "Modo 3D" > "DLP-LINK"
- Menú > "Pantalla" > "Tres dimensiones" > "Modo 3D" > "IR"

Para 3D a través de un PC o descodificador

3D no se mostrará automáticamente. Dependiendo del contenido 3D la imagen se mostrará de lado a lado o de arriba a abajo. Consulte la tabla siguiente.

SBS	SBS	Arriba y Abajo
		Arriba y Abajo

- Para imágenes de lado a lado, seleccione "SBS" en el menú. Menú > "Pantalla" > "Tres dimensiones" > "3D Formato" > "SBS".
- Para imágenes arriba y abajo, seleccione "arriba y abajo" en el menú. Menú > "Pantalla" > "Tres dimensiones" > "3D Formato" > "Arriba y Abajo".

Si la imagen 3D no parece correcta también puede que tenga que ajustar la inversión de sincronización 3D. Active esta opción si la imagen parece extraña. Menú > "Pantalla" > "Tres dimensiones" > "Inv. sincr. 3D" > "Encendido".

Nota: Si la señal de vídeo de entrada es de tipo 2D, pulse "3D" y cámbielo a "Auto". Si el modo "SBS" está activado, el contenido de vídeo 2D no se mostrará correctamente. Vuelva a cambiar a "Auto" cuando 3D a través de PC solamente funcione con ciertas resoluciones. Compruebe la compatibilidad en la página 58.

MANTENIMIENTO

Reemplazar la lámpara

El proyector detectará automáticamente la vida de la lámpara. Al aproximar el fin de su vida útil de la lámpara, se mostrará una advertencia en pantalla.

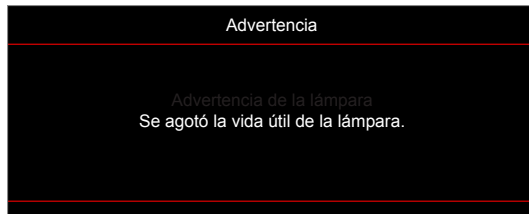

Cuando aparezca este mensaje, póngase en contacto con su distribuidor local o con el centro de servicio local para cambiar la lámpara tan pronto como sea posible. Asegúrese de que el proyector se ha enfriado durante al menos 30 minutos antes de cambiar la lámpara.



Advertencia: Si se realiza el montaje en el techo, tenga cuidado cuando abra el panel de acceso a la lámpara. Se recomienda utilizar gafas de seguridad si se realiza el cambio de la lámpara cuando el proyector se encuentra montado en el techo. Se debe tener cuidado de evitar que cualquier parte suelta se caiga desde el proyector.



Advertencia: ¡La temperatura del compartimento es muy elevada! ¡Deje que se enfríe antes de cambiar la lámpara!



Advertencia: Para reducir el riesgo de daños personales, no deje caer el módulo de la lámpara ni toque la bombilla. Si la bombilla se deja caer, puede hacerse añicos y provocar daños personales.

MANTENIMIENTO

Reemplazar la lámpara (continuación)

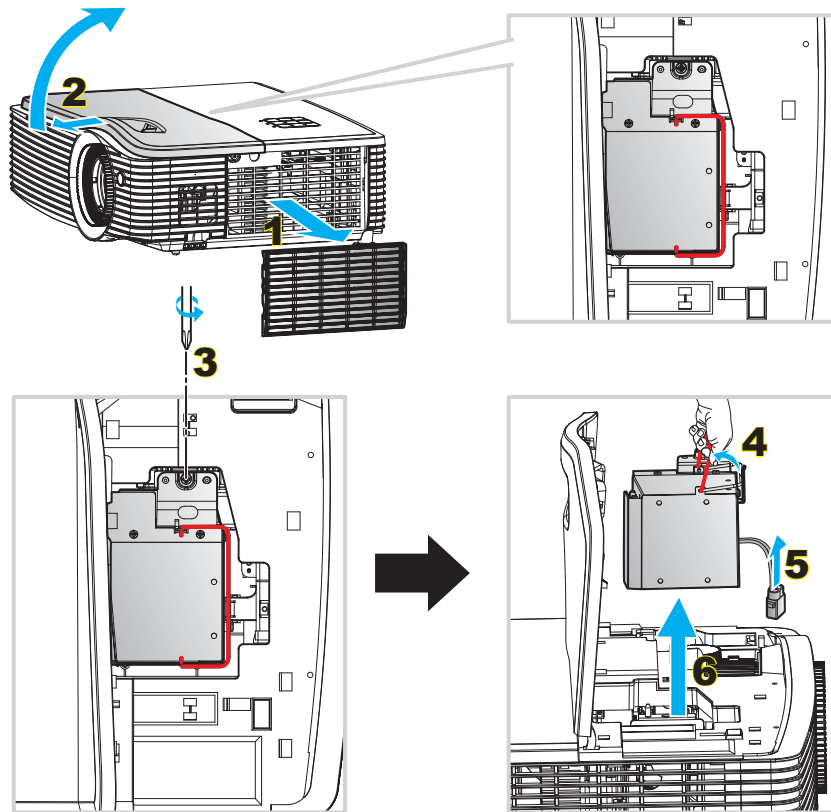

Procedimiento:

1. Desconecte la alimentación del proyector presionando el botón “⏻” en el teclado del proyector o en el control remoto.
2. Deje que el proyector se enfríe durante, al menos, 30 minutos.
3. Desconecte el cable de alimentación.
4. Extraiga el filtro de polvo. **1**
5. Primera deslice y luego levante la cubierta superior. **2**
6. Desatornille el tornillo del panel lateral. **3**
7. Levante el asa de la lámpara. **4**
8. Extraiga el cable de la lámpara. **5**
9. Para volver a colocar el módulo de la lámpara, siga los pasos anteriores en orden inverso.
10. Encienda el proyector y restablezca el temporizador de la lámpara.
11. Restablecer Lámpara: (i) Presione “Menú” → (ii) Seleccione “Setup” → (iii) Seleccione “Config. Lámpara” → (iv) Seleccione “Restablecer Lámpara” → (v) Seleccione “Sí”.

Nota:

- *El proyector no se puede encender si la tapa de la lámpara no se ha vuelto a colocar en el proyector.*
- *No toque el área de cristal de la lámpara. La grasa de las manos puede destruir la lámpara. Utilice un paño seco para limpiar el módulo de la lámpara si toca la lámpara sin querer.*

MANTENIMIENTO

Instalar y limpiar el filtro para el polvo

Instalar el filtro para el polvo

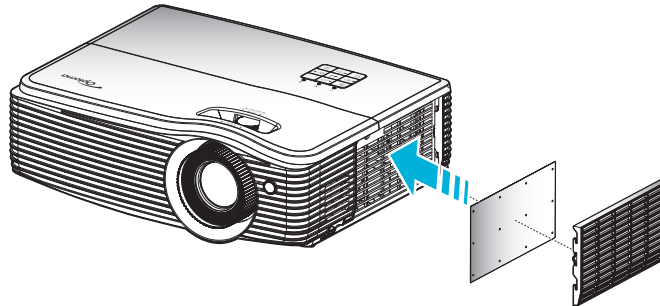

Nota: Los filtros para el polvo solamente se necesitan o suministran en ciertas regiones en las que hay mucho polvo.

Limpiar el filtro para el polvo

Recomendamos que limpie el filtro de polvo cada tres meses. Límpielo con más frecuencia si se utiliza el proyector en ambientes con mucho polvo.

Procedimiento:

1. Desconecte la alimentación del proyector presionando el botón “⏻” en el teclado del proyector o en el mando a distancia.
2. Desconecte el cable de alimentación.
3. Extraiga al filtro de polvo con cuidado. **1**
4. Limpio o repuesto el filtro de polvo. **2**
5. Para instalar el filtro para el polvo, siga los pasos anteriores en orden inverso.

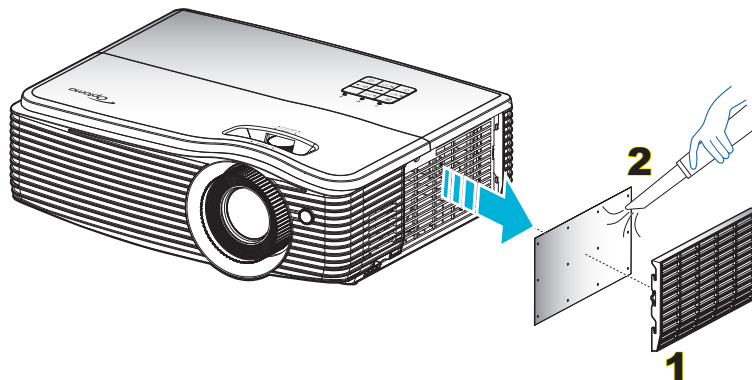

INFORMACIÓN ADICIONAL

Resoluciones compatibles

Compatibilidad digital

B0/Sincronismo establecido	B0/Sincronismo estándar	B0/Sincronismo de detalle	B1/Modo de vídeo	B1/Sincronismo de detalle
720x400 a 70Hz	XGA/WXGA:	Sincronismo nativo:	640x480p a 60Hz	1366x768 a 60Hz
640x480 a 60Hz	1440x900 a 60Hz	XGA: 1024x768 a 60Hz	720x480p a 60Hz	1920x1080 a 60Hz
640x480 a 67Hz	1024x768 a 120Hz	WXGA: 1280x800 a 60Hz	1280x720p a 60Hz	1920x1200 a 60Hz(RB)
640x480 a 72Hz	1280x800 a 60Hz	1080p: 1920x1080 a 60Hz	1920x1080i a 60Hz	
640x480 a 75Hz	1280x1024 a 60Hz	WUXGA: 1920x1200 a 60Hz(RB)	720(1440)x480i a 60Hz	
800x600 a 56Hz	1680x1050 a 60Hz		1920x1080p a 60Hz	
800x600 a 60Hz	1280x720 a 60Hz		720x576p a 50Hz	
800x600 a 72Hz	1280x720 a 120Hz		1280x720p a 50Hz	
800x600 a 75Hz	1600x1200 a 60Hz		1920x1080i a 50Hz	
832x624 a 75Hz	1080p/WUXGA:		720(1440)x576i a 50Hz	
1024x768 a 60Hz	1280x720 a 60Hz		1920x1080p a 50Hz	
1024x768 a 70Hz	1280x800 a 60Hz		1920x1080p a 24Hz	
1024x768 a 75Hz	1280x1024 a 60Hz		1920x1080p a 30Hz	
1280x1024 a 75Hz	1400x1050 a 60Hz			
1152x870 a 75Hz	1600x1200 a 60Hz			
	1440x900 a 60Hz			
	1280x720 a 120Hz			
	1024x768 a 120Hz			

Compatibilidad analógica

B0/Sincronismo establecido	B0/Sincronismo estándar	B0/Sincronismo de detalle	B1/Sincronismo de detalle
720x400 a 70Hz	XGA/WXGA:	Sincronismo nativo:	1366x768 a 60Hz
640x480 a 60Hz	1440x900 a 60Hz	XGA: 1024x768 a 60Hz	1920x1080p a 60Hz
640x480 a 67Hz	1024x768 a 120Hz	WXGA: 1280x800 a 60Hz	1920x1200 a 60Hz(RB)
640x480 a 72Hz	1280x800 a 60Hz	1080p: 1920x1080 a 60Hz	
640x480 a 75Hz	1280x1024 a 60Hz	WUXGA: 1920x1200 a 60Hz(RB)	
800x600 a 56Hz	1680x1050 a 60Hz		
800x600 a 60Hz	1280x720 a 60Hz		
800x600 a 72Hz	1280x720 a 120Hz		
800x600 a 75Hz	1600x1200 a 60Hz		
832x624 a 75Hz	1080p/WUXGA:		
1024x768 a 60Hz	1280x720 a 60Hz		
1024x768 a 70Hz	1280x800 a 60Hz		
1024x768 a 75Hz	1280x1024 a 60Hz		
1280x1024 a 75Hz	1400x1050 a 60Hz		
1152x870 a 75Hz	1600x1200 a 60Hz		
	1440x900 a 60Hz		
	1280x720 a 120Hz		
	1024x768 a 120Hz		

INFORMACIÓN ADICIONAL

Compatibilidad con vídeo 3D verdadero

Resolución de entrada	HDMI 1.4a Entrada 3D	Sincronismo de entrada		
		1280x720P a 50Hz	Top and Bottom	
		1280x720P a 60Hz	Top and Bottom	
		1280x720P a 50Hz	Frame packing	
		1280x720P a 60Hz	Frame packing	
		1920x1080i a 50 Hz	Side by Side (dividido)	
		1920x1080i a 60Hz	Side by Side (dividido)	
		1920x1080P a 24Hz	Top and Bottom	
		1920x1080P a 24Hz	Frame packing	
Resolución de entrada	HDMI 1,3	1920x1080i a 50Hz	Side by Side (dividido)	Modo SBS activado
		1920x1080i a 60Hz		
		1280x720P a 50Hz		
		1280x720P a 60Hz		
		800x600 a 60Hz		
		1024x768 a 60Hz		
		1280x800 a 60Hz		
		1920x1080i a 50Hz		
	1920x1080i a 60Hz	Top and Bottom	Modo TAB activado	
	1280x720P a 50Hz			
	1280x720P a 60Hz			
	800x600 a 60Hz			
	1024x768 a 60Hz			
	1280x800 a 60Hz			
	480i	HQFS	El formato 3D es Frame sequential Solo admite vídeo compuesto	

Nota:

- Si la entrada 3D es 1080p a 24 Hz, se debe reproducir con múltiple integral con el modo 3D.
- Compatibilidad para reproducción 3DTV NVIDIA si no hay tarifa de patente de Optoma.
- 1080i a 25 Hz y 720p a 50 Hz funcionará a 100 Hz; 1080p a 24 Hz funcionará a 144 Hz; otras configuraciones 3D funcionarán a 120 Hz.

INFORMACIÓN ADICIONAL

Tamaño de imagen y distancia de proyección

XGA

Tamaño de imagen deseado						Distancia de proyección (C)			
Diagonal		Ancho		Alto		Gran anular		Teleobjetivo	
m	pulgadas	m	pulgadas	m	pulgadas	m	pies	m	pies
0,76	30	0,61	24	0,46	18	/	/	1,2	3,94
1,02	40	0,81	32	0,61	24	1,1	3,61	1,5	4,92
1,27	50	1,02	40	0,76	30	1,4	4,59	1,9	6,23
1,52	60	1,22	48	0,91	36	1,7	5,58	2,3	7,55
1,78	70	1,42	56	1,07	42	2,0	6,56	2,7	8,86
2,03	80	1,63	64	1,22	48	2,3	7,55	3,1	10,17
2,29	90	1,83	72	1,37	54	2,5	8,20	3,5	11,48
2,54	100	2,03	80	1,52	60	2,8	9,19	3,9	12,80
3,05	120	2,44	96	1,83	72	3,4	11,15	4,6	15,09
3,81	150	3,05	120	2,29	90	4,2	13,78	5,8	19,03
4,57	180	3,66	144	2,74	108	5,1	16,73	7,0	22,97
5,08	200	4,06	160	3,05	120	5,7	18,70	7,7	25,26
6,35	250	5,08	200	3,81	150	7,1	23,29	9,7	31,82
7,62	300	6,10	240	4,57	180	8,5	27,89	11,6	38,06

Nota: La relación de zoom es 1,36x.

WXGA

Tamaño de imagen deseado						Distancia de proyección (C)			
Diagonal		Ancho		Alto		Gran anular		Teleobjetivo	
m	pulgadas	m	pulgadas	m	pulgadas	m	pies	m	pies
0,76	30	0,65	25,44	0,4	15,9	/	/	1,5	4,92
1,02	40	0,86	33,92	0,54	21,2	1,3	4,27	2,0	6,56
1,27	50	1,08	42,4	0,67	26,5	1,6	5,25	2,5	8,20
1,52	60	1,29	50,88	0,81	31,8	1,9	6,23	3,0	9,84
1,78	70	1,51	59,36	0,94	37,1	2,2	7,22	3,5	11,48
2,03	80	1,72	67,84	1,08	42,4	2,6	8,53	4,1	13,45
2,29	90	1,94	76,32	1,21	47,7	2,9	9,51	4,6	15,09
2,54	100	2,15	84,8	1,35	53	3,2	10,50	5,1	16,73
3,05	120	2,58	101,76	1,62	63,6	3,8	12,47	6,1	20,01
3,81	150	3,23	127,2	2,02	79,5	4,8	15,75	7,6	24,93
4,57	180	3,88	152,64	2,42	95,4	5,7	18,70	9,1	29,86
5,08	200	4,31	169,6	2,69	106	6,4	21,00	10,1	33,14
6,35	250	5,38	212	3,37	132,5	8,0	26,25	12,7	41,67
7,62	300	6,46	254,4	4,04	159	9,6	31,50	15,2	49,87

Nota: La relación de zoom es de 1,6x.

INFORMACIÓN ADICIONAL

1080p:

Tamaño de imagen deseado						Distancia de proyección (C)			
Diagonal		Ancho		Alto		Gran anular		Teleobjetivo	
m	pulgadas	m	pulgadas	m	pulgadas	m	pies	m	pies
0,76	30	0,66	26,15	0,37	14,71	/	/	1,5	4,92
1,02	40	0,89	34,86	0,5	19,6	1,2	3,94	2,0	6,56
1,27	50	1,11	43,58	0,62	24,5	1,6	5,25	2,5	8,20
1,52	60	1,33	52,29	0,75	29,4	1,9	6,23	3,0	9,84
1,78	70	1,55	61,01	0,87	34,3	2,2	7,22	3,5	11,48
2,03	80	1,77	69,73	1	39,2	2,5	8,20	4,0	13,12
2,29	90	1,99	78,44	1,12	44,1	2,8	9,19	4,5	14,76
2,54	100	2,21	87,16	1,25	49	3,1	10,17	5,0	16,40
3,05	120	2,66	104,59	1,49	58,8	3,7	12,14	6,0	19,69
3,81	150	3,32	130,74	1,87	73,5	4,7	15,42	7,4	24,28
4,57	180	3,98	156,88	2,24	88,2	5,6	18,37	8,9	29,20
5,08	200	4,43	174,32	2,49	98,1	6,2	20,34	9,9	32,48
6,35	250	5,53	217,89	3,11	122,6	7,8	25,59	12,4	40,68
7,62	300	6,64	261,47	3,74	147,1	9,4	30,84	14,9	48,88

Nota: La relación de zoom es de 1,6x.

WUXGA

Tamaño de imagen deseado						Distancia de proyección (C)			
Diagonal		Ancho		Alto		Gran anular		Teleobjetivo	
m	pulgadas	m	pulgadas	m	pulgadas	m	pies	m	pies
0,76	30	0,65	25,44	0,4	15,9	/	/	1,4	4,59
1,02	40	0,86	33,92	0,54	21,2	1,2	3,94	1,9	6,23
1,27	50	1,08	42,4	0,67	26,5	1,5	4,92	2,4	7,87
1,52	60	1,29	50,88	0,81	31,8	1,8	5,91	2,9	9,51
1,78	70	1,51	59,36	0,94	37,1	2,1	6,89	3,4	11,15
2,03	80	1,72	67,84	1,08	42,4	2,4	7,87	3,9	12,80
2,29	90	1,94	76,32	1,21	47,7	2,7	8,86	4,3	14,11
2,54	100	2,15	84,8	1,35	53	3,0	9,84	4,8	15,75
3,05	120	2,58	101,76	1,62	63,6	3,6	11,81	5,8	19,03
3,81	150	3,23	127,2	2,02	79,5	4,6	15,09	7,2	23,62
4,57	180	3,88	152,64	2,42	95,4	5,5	18,04	8,7	28,54
5,08	200	4,31	169,6	2,69	106	6,1	20,01	9,6	31,50
6,35	250	5,38	212	3,37	132,5	7,6	24,93	12,1	39,70
7,62	300	6,46	254,4	4,04	159	9,1	29,86	14,5	47,57

Nota: La relación de zoom es de 1,6x.

INFORMACIÓN ADICIONAL

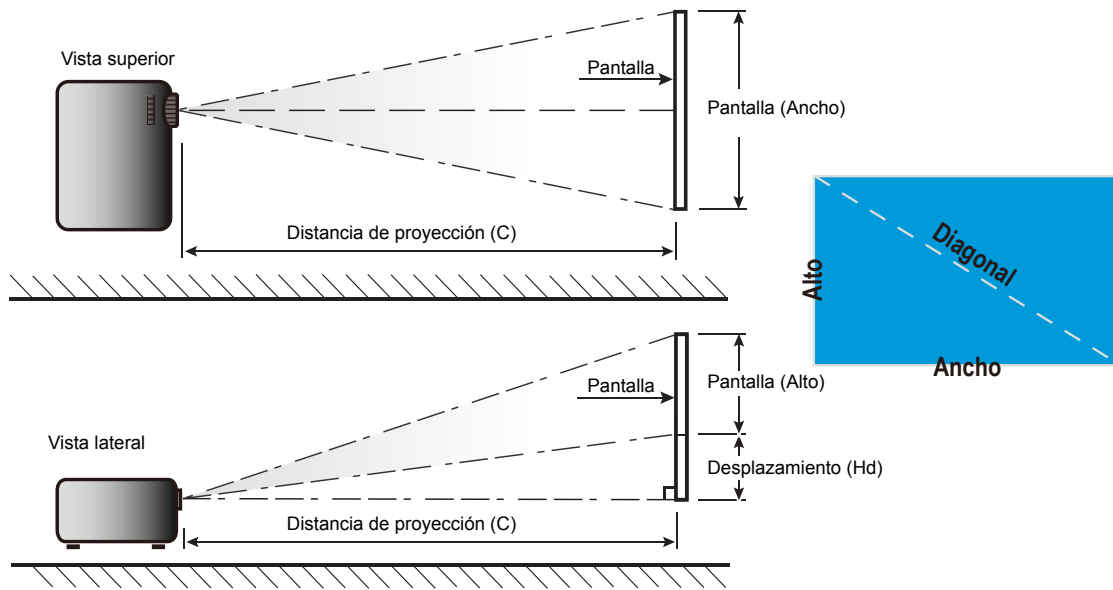

INFORMACIÓN ADICIONAL

Determinar la posición central del desplazamiento de la lente

Centro de desplazamiento vertical de la lente

1. La imagen debe estar en el centro de su desplazamiento horizontal antes de ajustarla al centro de su desplazamiento vertical.



2. Ajuste el desplazamiento vertical hasta que la imagen alcance el intervalo de desplazamiento máximo hacia abajo.

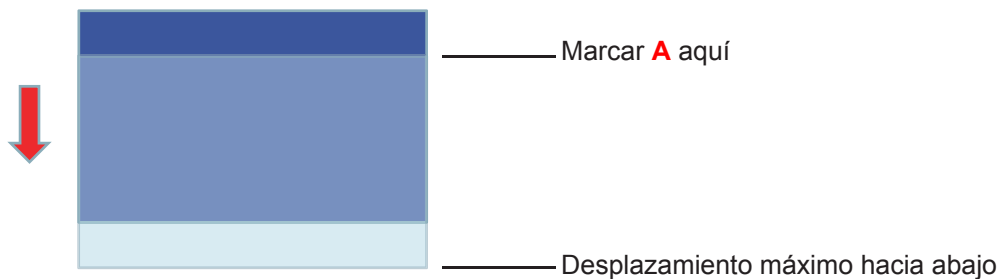

3. Ajuste el desplazamiento vertical hasta que la imagen alcance el intervalo de desplazamiento máximo hacia arriba.

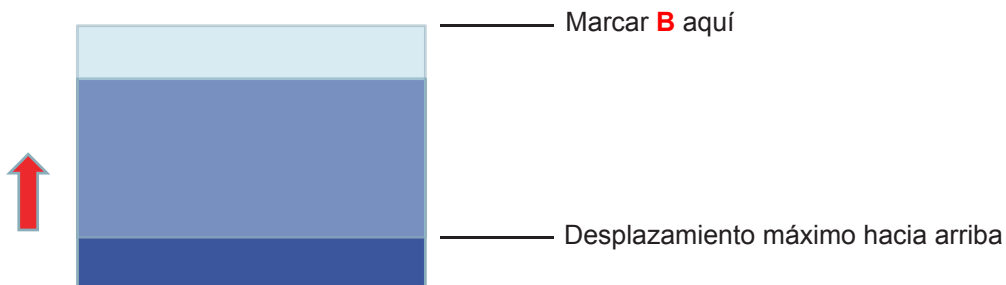

4. Mida la distancia entre la Marca **A** y la Marca **B**, a continuación, divídala entre 2 y vuelva a colocar la imagen en la Marca **A/B** hacia abajo. La imagen se encontrará en el centro de su desplazamiento vertical.

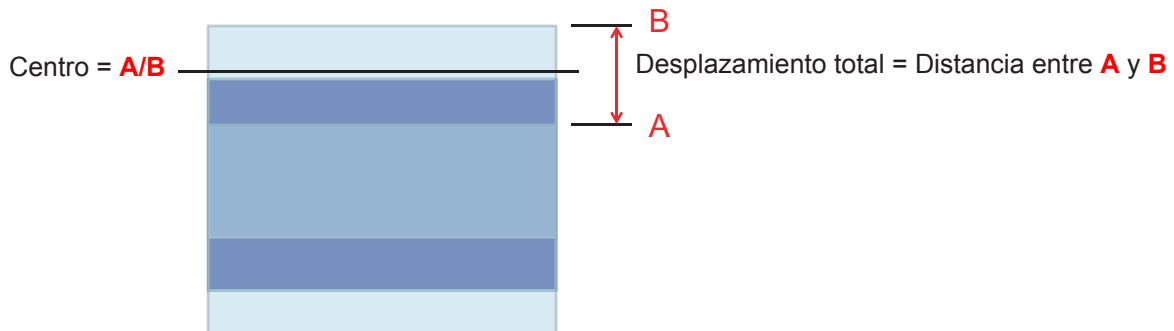

INFORMACIÓN ADICIONAL

Dimensiones del proyector e instalación en el techo

1. Para no dañar el proyector, utilice el soporte para el techo de Optoma.
2. Si desea utilizar un montaje de techo de otros fabricantes, asegúrese de que los tornillos utilizados para fijar el proyector cumplen las siguientes especificaciones:
 - Tipo de tornillo: M4*3
 - Longitud mínima del tornillo: 10 mm

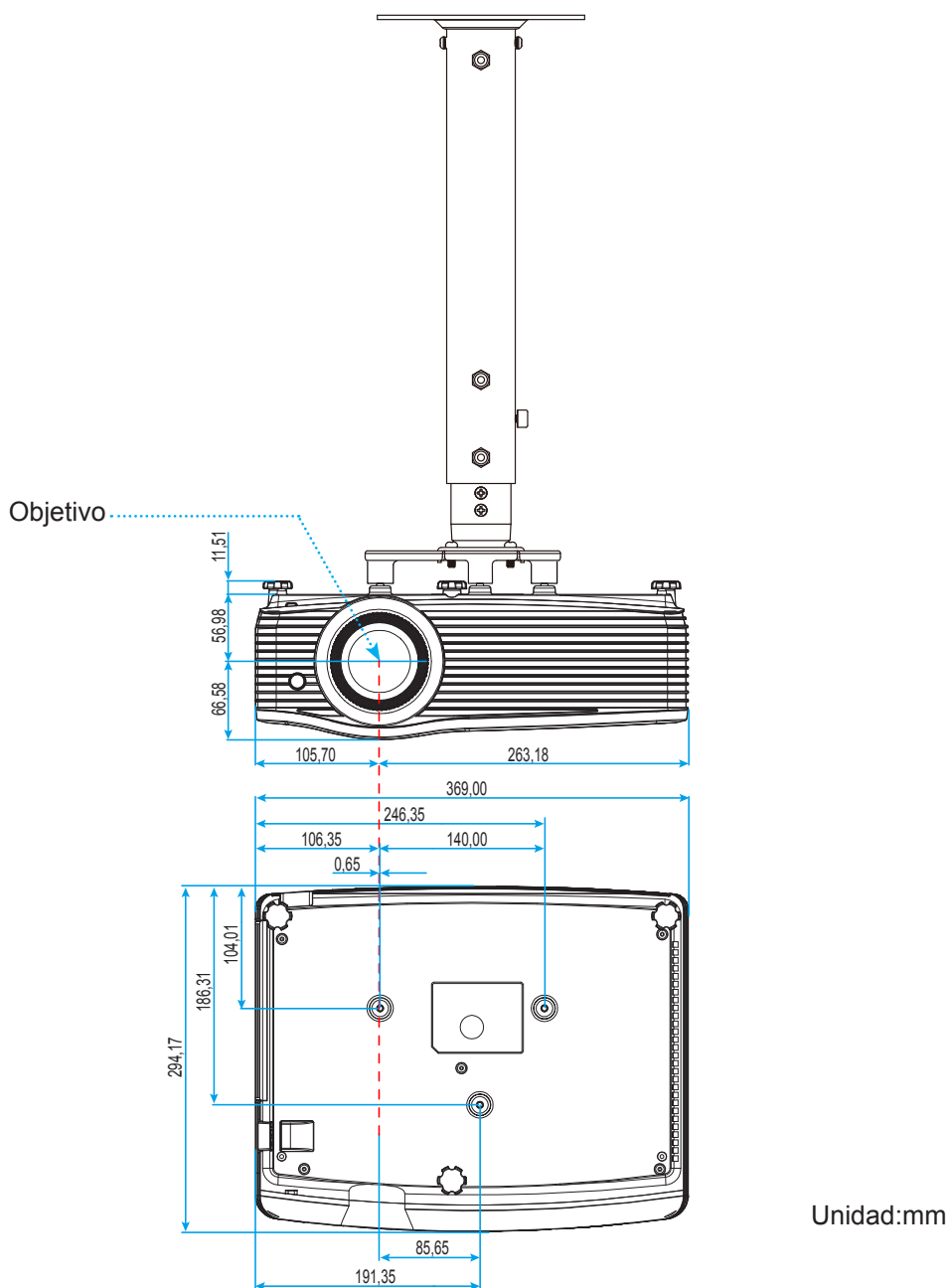

Nota: Tenga en cuenta que los daños resultantes de la instalación incorrecta invalidarán la garantía.



Advertencia:

- Si compra un soporte para el techo de otro fabricante, asegúrese de utilizar tornillos del tamaño correcto. El tamaño de los tornillos dependerá del grosor de la placa de montaje.
- Asegúrese de mantener una distancia de al menos 10 cm entre el techo y la parte inferior del proyector.
- Evite instalar el proyector cerca de una fuente de calor.

INFORMACIÓN ADICIONAL

Códigos del mando a distancia IR

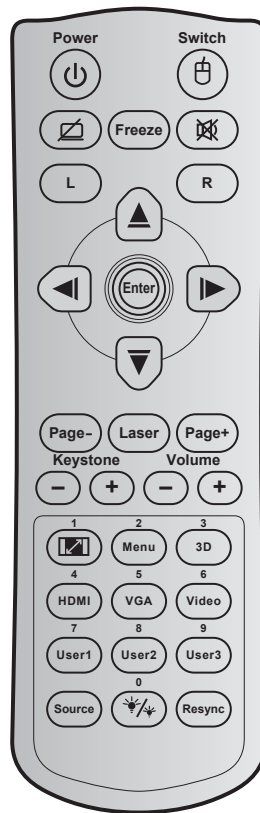

Clave	Código de clave	Definición de tecla de impresión	Descripción	
Encender		81	Encender y apagar	Presionar para encender y apagar el proyector.
Cambiar		3E	Interruptor	Presionar para activar y desactivar el ratón USB.
Pantalla en blanco / Silencio de audio		8A		Presionar para ocultar o mostrar la imagen de la pantalla y desactivar o activar el audio.
Congelar		8B	Congelar	Presionar para congelar la imagen del proyector.
Silencio		92		Presionar para desactivar y activar momentáneamente el audio.
Clic con el botón izquierdo del ratón.	L	CB	L	Se utiliza como clic con el botón izquierdo del ratón.
Clic con el botón derecho del ratón	R	CC	R	Se utiliza como clic con el botón derecho del ratón.
Cuatrobotones de selección de dirección		C6	Flecha Arriba	Utilice ▲ ▼ ◀ ▶ para seleccionar las opciones o realizar ajustes en su selección.
		C8	Flecha Izquierda	
		C9	Flecha Derecha	
		C7	Flecha Abajo	
Entrar		C5	Entrar	Permite confirmar la opción seleccionada.
		CA	Entrar	
Página -		C2	Página -	Presionar para avanzar página.
Láser		N/A	Láser	Se utiliza como puntero láser.
Página +		C1	Página +	Presionar para retroceder página.

INFORMACIÓN ADICIONAL

Clave		Código de clave	Definición de tecla de impresión	Descripción
Trapezoidal		85	Corrección trapezoidal +	Presionar para ajustar la distorsión de la imagen causada por la inclinación del proyector.
		84	Corrección trapezoidal -	
Volumen		8C	Volumen +	Presionar para subir o bajar el volumen.
		8F	Volumen -	
Aspecto de Ratio / 1		98	/ 1	<ul style="list-style-type: none"> • Presione este botón para cambiar la relación de aspecto de una imagen mostrada. • Se utiliza como número "1" del teclado numérico.
Menú / 2		88	Menú / 2	<ul style="list-style-type: none"> • Presionar para mostrar los menús de visualización en pantalla del proyector o salir de los mismos. • Se utiliza como número "2" del teclado numérico.
Tres dimensiones / 3		93	Tres dimensiones / 3	<ul style="list-style-type: none"> • Presionar para seleccionar manualmente un modo 3D que coincida con el contenido 3D. • Se utiliza como número "3" del teclado numérico.
HDMI / 4		86	HDMI / 4	<ul style="list-style-type: none"> • Presionar para elegir la fuente HDMI. • Se utiliza como número "4" del teclado numérico.
VGA / 5		D0	VGA / 5	<ul style="list-style-type: none"> • Presionar para elegir la fuente VGA. • Se utiliza como número "5" del teclado numérico.
Video / 6		D1	Video / 6	<ul style="list-style-type: none"> • Presionar para elegir la fuente de vídeo compuesto. • Se utiliza como número "6" del teclado numérico.
Usuario1 / 7; Usuario2 / 8; Usuario3 / 9		D2	Usuario 1/7	<ul style="list-style-type: none"> • Botones definidos por el usuario. Consulte la página 43 para realizar la configuración. • Utilice como números del teclado numérico "7", "8" y "9", respectivamente.
		D3	Usuario 2/8	
		D4	Usuario 3/9	
Source		C3	Source	Presionar para seleccionar una señal de entrada.
Modo Brillo / 0		96	/ 0	<ul style="list-style-type: none"> • Presionar para ajustar automáticamente el brillo de la imagen para ofrecer un rendimiento óptimo de contraste. • Se utiliza como número "0" del teclado numérico.
Resincronización		C4	Resincronización	Presionar para sincronizar automáticamente el proyector con la fuente de entrada.

Nota:

- Si el proyector admite las funciones Eco dinámico y Cuidado de imagen, y se presiona Silencio AV, el consumo de energía de la lámpara pasa a ser del 30 %.

Especificación de simulación de la función del ratón remoto

- La función remota del ratón solo se admite cuando se selecciona una fuente de PC, por ejemplo VGA o HDMI.
- Si presione el botón "Cambiar" del mando a distancia, el cursor se mostrará en la esquina superior derecha de la pantalla durante 15 segundos.
- En el modo remoto del ratón el cursor se debe mover suave y continuamente en la pantalla.

INFORMACIÓN ADICIONAL

Utilizar el motor Información

La función Información garantiza una instalación y funcionamiento sencillos. Presione el botón "i" del teclado para abrir el menú Información.

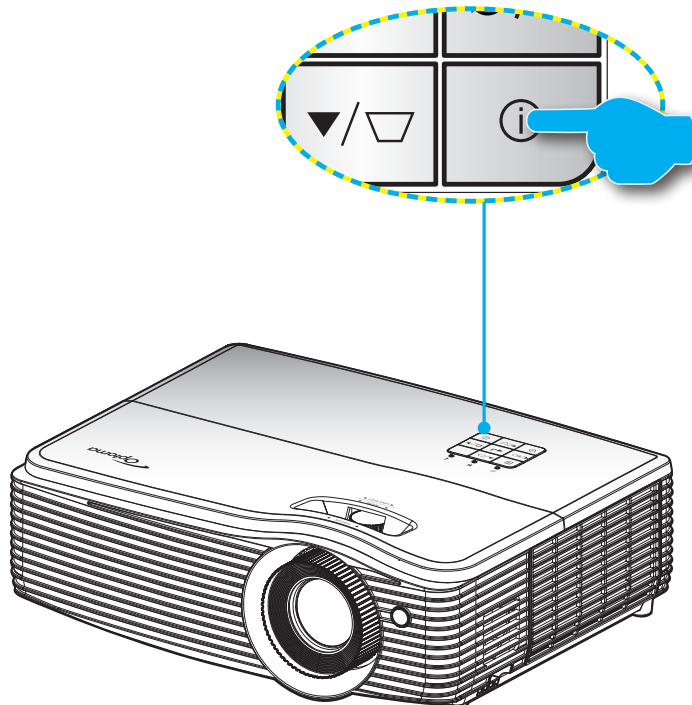

- El botón de información solamente funciona cuando no se detecta ninguna fuente de entrada.

Información	
Regulación	DAXUGN
Número S/N	Q8SJ3520037
Source	HDMI
Resolución	1080P
Actualizar tasa	24Hz
Modo Display	Ninguno
Modo de Energía(Standby)	Activo
Duración Lámpara	

Seleccionar Salir Entrar

INFORMACIÓN ADICIONAL

Resolución de problemas

Si detecta algún problema con el proyector, consulte la siguiente información. Si el problema no se resuelve, póngase en contacto con su proveedor local o con el centro de servicio técnico.

Problemas con la Imagen

- ❓ *No aparece ninguna Imagen en la pantalla.*
 - Asegúrese de que todos los cables de señal y alimentación se encuentren conectados correctamente y firmemente, de acuerdo con lo descrito en la sección “Instalación”.
 - Asegúrese de que los contactos de los conectores no estén doblados o rotos.
 - Compruebe si la lámpara de proyección está bien instalada. Consulte la sección “Reemplazar la lámpara”.
 - Asegúrese de que la función “Silencio” no esté activada.

- ❓ *La imagen está desenfocada*
 - Ajuste la lente del proyector con el anillo de enfoque.
 - Asegúrese de que la pantalla del proyector se encuentra a la distancia requerida. (Consulte las páginas 59-61).

- ❓ *La pantalla se alarga al mostrarse en un título de DVD 16:9*
 - Al reproducir un DVD anamórfico o un DVD 16:9, el proyector mostrará la mejor imagen en el formato 16:9 en el lado del proyector.
 - Proyector. Si reproduce el título de DVD en formato LBX, cambie el formato a LBX en el menú OSD del proyector.
 - Si reproduce el título de DVD en formato 4:3, cambie el formato a 4:3 en el menú OSD del proyector.
 - Por favor, configure el formato de la pantalla con el tipo de relación de aspecto 16:9 (ancho) en su reproductor de DVD.

- ❓ *La imagen es demasiado pequeña o demasiado grande.*
 - Ajuste el control de zoom situado en la parte superior del proyector.
 - Mueva el proyector para acercarlo o alejarlo de la pantalla.
 - Presione “Menú” en el panel del proyector, vaya a “Pantalla → Aspecto de Ratio”. Pruebe las distintas opciones.

- ❓ *La imagen tiene los lados inclinados:*
 - Si es posible, vuelva a situar el proyector de forma que esté centrado en la pantalla y por debajo de la parte inferior de ésta.
 - Utilice “Pantalla → Corrección geométrica → Trapezoidal V” en el menú OSD para realizar un ajuste.

- ❓ *La imagen está invertida*
 - Seleccione “Setup → Proyección” en el menú OSD y ajuste la dirección de la proyección.

- ❓ *La imagen se muestra desenfocada y duplicada*
 - Presione el botón “3D” y cámbielo a “Auto” para evitar que una imagen 2D convencional sufra desenfoco y duplicación.

INFORMACIÓN ADICIONAL



Se muestran dos imágenes en formato Side by Side

- Presione el botón “3D” y cámbielo a “SBS” para una señal de entrada 2D HDMI 1.3 “Side by Side” y resolución 1080i.



La imagen no se representa en 3D

- Compruebe si la batería de las gafas 3D se ha agotado.
- Compruebe si las gafas 3D se encuentran encendidas.
- Cuando la señal de entrada es 2D HDMI 1.3 (con división “Side by Side” y resolución 1080i), presione el botón “3D” y cambie a “SBS”.

Otros Problemas



El proyector deja de responder a todos los controles

- Si es posible, apague el proyector y, a continuación, desenchufe el cable de alimentación. Espere al menos 20 segundos antes de conectar de nuevo la alimentación.



La lámpara se apaga o emite un sonido de explosión

- Cuando la lámpara alcance el final de su ciclo de vida, se apagará y es posible que emita un sonido de pequeño estallido. Si se da esta circunstancia, el proyector no volverá a funcionar hasta que se reemplace el módulo de la lámpara. Para reemplazar la lámpara, siga el procedimiento descrito en la sección “Reemplazar la lámpara” de las páginas 54-55.

Problemas con el mando a distancia



Si el mando a distancia no funciona

- Compruebe que el ángulo de operación del mando a distancia está dentro de un ángulo de $\pm 15^\circ$ hacia el receptor IR del proyector.
- Asegúrese de que no hay ningún obstáculo entre el mando a distancia y el proyector. No se aleje más de 6 metros (20 pies) del proyector.
- Asegúrese de que las pilas están correctamente insertadas.
- Reemplace las pilas si están agotadas.

INFORMACIÓN ADICIONAL









Indicador de advertencia

Cuando se encienden los indicadores de advertencia (tal como se muestra a continuación), el proyector se apagará automáticamente:

- El indicador LED “LÁMPARA” se iluminará en rojo y el indicador “Encendido/Espera” parpadeará en rojo.
- El indicador LED “TEMPERATURA” se iluminará en rojo y el indicador “Encendido/Espera” parpadeará en rojo. Esto indica que el proyector se ha sobrecalentado. En condiciones normales, el proyector se puede volver a encender.
- El indicador LED “TEMP” parpadeará en color rojo y el indicador “Encendido/Espera” parpadeará en color rojo.

Desconecte el cable de alimentación del proyector, espere 30 segundos e inténtelo de nuevo. Si el indicador de advertencia se enciende de nuevo o empieza a parpadear, póngase en contacto con el proveedor del servicio para obtener ayuda.

Mensajes de iluminación con LED

Mensaje	 	 	 	 
	LED de encendido (Rojo)	LED de encendido (Azul)	LED de temperatura (Rojo)	LED de lámpara (Rojo)
En reposo (Cable de alimentación de entrada)	Iluminado			
Encendido (Calentamiento)		Intermitente (0,5 s. apagado / 0,5 s. encendido)		
Encendido e Iluminación de la lámpara		Iluminado		
Apagado (Refrigeración)		Intermitente (0,5 s. apagado / 0,5 s. encendido). Vuelve a encenderse en rojo permanente cuando el ventilador de refrigeración se apaga.		
Resumen rápido (100 s)		Intermitente (0,25 s. apagado / 0,25 s. encendido)		
Error (Fallo de la lámpara)	Intermitente			Iluminado
Error (fallo de Ventilador)	Intermitente		Intermitente	
Error (Exceso de temperatura)	Intermitente		Iluminado	
Modo de prueba de quemado (calentando)		Intermitente		
Modo de prueba de quemado (enfriando)		Intermitente		

- Power Off:

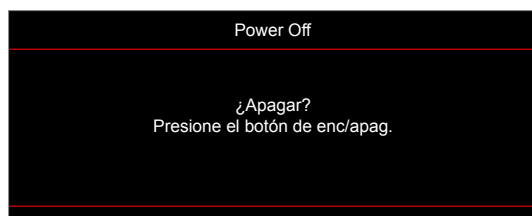

- Advertencia de la lámpara:

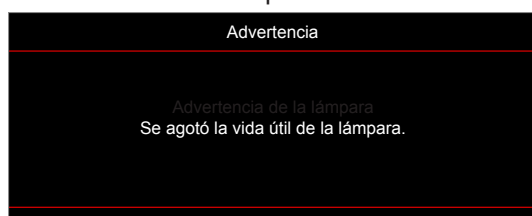

INFORMACIÓN ADICIONAL

- Advertencia de temperatura:

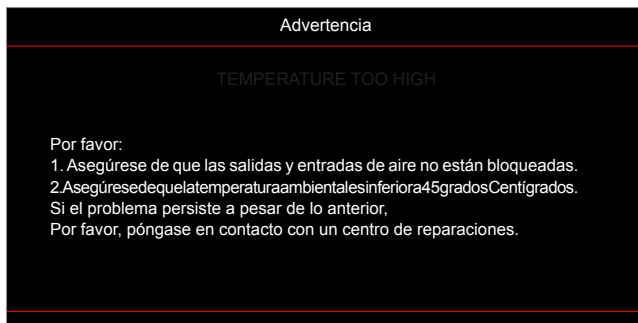

- Fallo del ventilador:

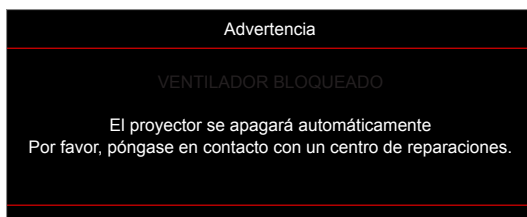

- Imagen fuera de rango:

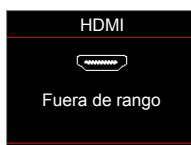

- Advertencia de apagado:

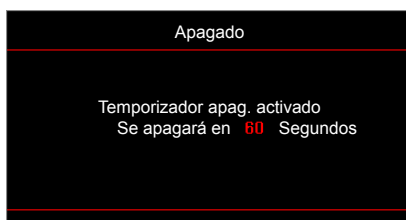

- Contador alarma de seguridad:

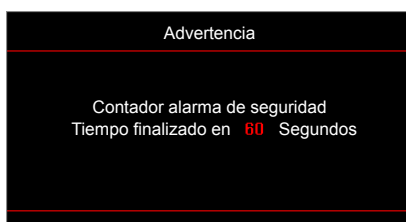

INFORMACIÓN ADICIONAL

Especificaciones

Ópticas	Descripción
Resolución nativa	XGA/WXGA/1080p / WUXGA
Resolución máxima	- 1080p/75Hz (ancho de banda máximo: 225MHz) para HDMI
Objetivo	<ul style="list-style-type: none">• XGA: 2,51 (gran angular) a 2,93 (teleobjetivo)• WXGA/1080p/WUXGA: 2,5 (gran angular) a 3,25 (teleobjetivo) mm
Tamaño de la imagen (diagonal)	<ul style="list-style-type: none">• XGA: 33,6" a 300,9" (rango de enfoque con optimización a 60")• WXGA: 25,66" a 301,15" (rango de enfoque con optimización a 60")• 1080p: 26,2" a 301,1" (rango de enfoque con optimización a 60")• WUXGA: 26,94" a 302,9" (rango de enfoque con optimización a 60")
Distancia de proyección	<ul style="list-style-type: none">• XGA: 1,3m a 8,5m (rango de enfoque con optimización a 1,69m)• WXGA: 1,3m a 9,6m (rango de enfoque con optimización a 1,913m)• 1080p: 1,3m a 9,4m (rango de enfoque con optimización a 1,873m)• WUXGA: 1,3m a 9,2m (rango de enfoque con optimización a 1,822m)

Eléctricas	Descripción
Entradas	<ul style="list-style-type: none">• HDMI 1.4a• HDMI 1.4a + MHL (v2.2)• Entrada VGA (YPbPr)• Vídeo (compuesto - conector RCA (Y))• Entrada de audio (3,5 mm)• USB Tipo A (x2)<ul style="list-style-type: none">– USB1: Preparado para Wi-Fi– USB2: Pantalla USB (solo para dispositivos móviles), lector USB (visor de Office, lector jpeg)
Salidas	<ul style="list-style-type: none">• Salida VGA• Salida de audio (3,5 mm)• Activador de 12V• Carga de energía USB1 y USB2 (5V/1A)
Control	<ul style="list-style-type: none">• RS232• RJ45• VESA Sincronización 3D• USB2 (control USB actualización FW, ratón inalámbrico, página arriba/abajo)
Reproducción en color	1.073,4 millones de colores
Frecuencia de exploración	<ul style="list-style-type: none">• Frecuencia de exploración horizontal: 15,375 ~ 91,146 KHz• Frecuencia de exploración vertical: 24~ 85 Hz (120 Hz para la función 3D)
Compatibilidad con sincronización	Sincronización individual
Altavoces incorporados	Sí, 10 W
Requisitos de alimentación	100 - 240 VCA 50/60 Hz
Corriente de entrada	4.5 A

INFORMACIÓN ADICIONAL

Eléctricas	Descripción
El consumo de energía	<ul style="list-style-type: none">• Modo Brillante:<ul style="list-style-type: none">– 405 W (valor típico); 445 W (valor máximo) con 110 VCA– 390 W (valor típico); 430 W (valor máximo) con 220 VCA• Modo ECO:<ul style="list-style-type: none">– 315 W (valor típico); 347 W (valor máximo) con 110 VCA– 305 W (valor típico); 336 W (valor máximo) con 110 VCA

Mecánicas	Descripción
Orientación de instalación	Frontal, posterior, techo frontal- Superior, trasero - Superior
Dimensiones	<ul style="list-style-type: none">• 369 mm (An) x 295 mm (P) x 123 mm (Al) (sin pies)• 369 mm (An) x 295 mm (P) x 135 mm (Al) (con pies)
Peso	4,6 +5% kg
Condiciones medioambientales	Funcionamiento a 5 ~ 40 °C , humedad del 10% al 85% (sin condensación)

Nota: Todas las especificaciones están sujetas a cambio sin previo aviso.



INFORMACIÓN ADICIONAL

Sucursales internacionales de Optoma

Póngase en contacto con la sucursal perteneciente a su país si desea recibir asistencia técnica.



EE. UU.

3178 Laurelview Ct.
Fremont, CA 94538, USA
www.optomausa.com

 888-289-6786
 510-897-8601
 services@optoma.com



Canadá

3178 Laurelview Ct.
Fremont, CA 94538, USA
www.optomausa.com

 888-289-6786
 510-897-8601
 services@optoma.com



Latinoamérica

3178 Laurelview Ct.
Fremont, CA 94538, USA
www.optomausa.com

 888-289-6786
 510-897-8601
 services@optoma.com



Europa

42 Caxton Way, The Watford Business Park
Watford, Hertfordshire,
WD18 8QZ, UK
www.optoma.eu
Service Tel : +44 (0)1923 691865
www.optoma.com

 +44 (0) 1923 691 800
 +44 (0) 1923 691 888
 service@tsc-europe.com



Benelux BV

Randstad 22-123
1316 BW Almere
The Netherlands
www.optoma.nl

 +31 (0) 36 820 0252
 +31 (0) 36 548 9052



Francia

Bâtiment E
81-83 avenue Edouard Vaillant
92100 Boulogne Billancourt, France

 +33 1 41 46 12 20
 +33 1 41 46 94 35
 savoptoma@optoma.fr



España

C/ José Hierro,36 Of. 1C
28522 Rivas VaciaMadrid,
Spain

 +34 91 499 06 06
 +34 91 670 08 32



Alemania

Wiesenstrasse 21 W
D40549 Düsseldorf,
Germany

 +49 (0) 211 506 6670
 +49 (0) 211 506 66799
 info@optoma.de

Escandinavia



Lerpeveien 25
3040 Drammen
Norway

 +47 32 98 89 90
 +47 32 98 89 99
 info@optoma.no

PO.BOX 9515
3038 Drammen
Norway

Corea

WOOMI TECH.CO.,LTD.
4F, Minu Bldg.33-14, Kangnam-Ku,
Seoul,135-815, KOREA
korea.optoma.com

 +82+2+34430004
 +82+2+34430005

Japón

東京都足立区綾瀬3-25-18
株式会社オーエス
www.os-worldwide.com



 info@os-worldwide.com

コンタクトセンター:0120-380-495

www.os-worldwide.com

Taiwán



12F., No.213, Sec. 3, Beixin Rd.,
Xindian Dist., New Taipei City 231,
Taiwan, R.O.C.
www.optoma.com.tw

 +886-2-8911-8600
 +886-2-8911-6550
 services@optoma.com.tw

asia.optoma.com



Hong Kong

Unit A, 27/F Dragon Centre,
79 Wing Hong Street,
Cheung Sha Wan,
Kowloon, Hong Kong

 +852-2396-8968
 +852-2370-1222
www.optoma.com.hk

China

5F, No. 1205, Kaixuan Rd.,
Changning District
Shanghai, 200052, China

 +86-21-62947376
 +86-21-62947375
www.optoma.com.cn



P/N:36.7D001G001-A